

NEN110C series

Canister vacuum cleaner, household type

Owner's Guide

Thank you for purchasing your new Eureka vacuum!

Important instructions

For easy assembly, please take a few moments to read this owner's guide.

If you have questions about your new vacuum, please contact our customer service HELPLINE at 1-800-282-2886.

We're here to help!



Eureka stands by our Clean Promise seal.
Learn more at www.eureka.com/cleanpromise

www.eureka.com

eureka

Where to find important vacuum information

Please Retain

We suggest you record the model, type and serial numbers below. They are located on the bottom of your cleaner. For prompt and complete service information, always refer to these numbers when inquiring about service.

Model & Type _____

Serial No. _____

It is also important to keep your receipt as proof of date of purchase.

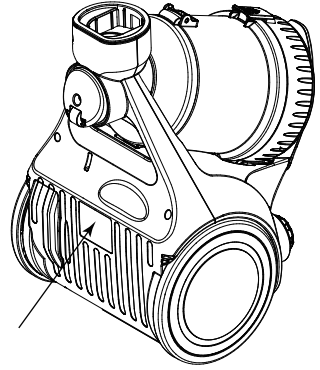

This Owner's Guide provides important instructions to prolong the life of your Eureka vacuum cleaner.

Registration: To register your product visit www.eureka.com and click on the 'Register Your Product' link in the top right corner.

Inspection: Carefully unpack and inspect your new Eureka vacuum cleaner for shipping damage. Each unit is tested and thoroughly inspected before shipping. For instructions regarding any shipping damage, call Eureka Customer Service **HELPLINE 1-800-282-2886** immediately.

Contents

Important Safeguards	3
How to identify parts of your vacuum cleaner.	4
How to assemble your vacuum cleaner	5
How to use your vacuum cleaner	6
How to maintain your vacuum cleaner	7
Problem solving	9
The Eureka limited warranty	10

 Follow caution information wherever you see this symbol.

IMPORTANT SAFEGUARDS

When using an electrical appliance, basic precautions should always be followed, including the following:

READ ALL INSTRUCTIONS BEFORE USING THIS VACUUM CLEANER

WARNING



To reduce the risk of fire, electric shock, or injury:

- Do not use outdoors or on wet surfaces.
- Do not leave vacuum cleaner when plugged in. Turn off the switch and unplug the electrical cord when not in use and before servicing.
- Do not allow to be used as a toy. Close attention is necessary when used by or near children.
- Use only as described in this manual. Use only manufacturer's recommended attachments.
- Do not use with damaged cord or plug. If cleaner is not working as it should, has been dropped, damaged, left outdoors, or dropped into water, call the Eureka Customer Service HELPLINE at 1-800-282-2886.
- Do not pull or carry by the cord, use cord as a handle, close door on cord, or pull cord around sharp edges or corners. Do not run vacuum cleaner over cord. Keep cord away from heated surfaces.
- Do not use extension cords or outlets with inadequate current carrying capacity.
- Turn off all controls before unplugging.
- Do not unplug by pulling on cord. To unplug, grasp the plug, not the cord.
- Do not handle the vacuum cleaner with wet hands or operate without shoes.
- Do not put any objects into openings. Do not use with any opening blocked; keep free of dust, lint, hair and anything that may reduce airflow.
- This vacuum cleaner creates suction. Keep hair, loose clothing, fingers, and all parts of body away from openings and moving parts.
- Do not pick up anything that is burning or smoking, such as cigarettes, matches, or hot ashes.
- Do not use without dust cup or filter(s) in place.
- Use extra care when cleaning on stairs.
- Do not use to pick up flammable or combustible liquids such as gasoline, or use on areas where they may be present.
- Store your cleaner indoors in a cool, dry area.
- Keep your work area well lit.
- Unplug electrical appliances before vacuuming them.
- Belt pulleys can become hot during normal use. To prevent burns, avoid touching the belt pulley when servicing the drive belt.
- Turn off the power switch and unplug cleaner before rotating the nozzle.

SAVE THESE INSTRUCTIONS

To reduce the risk of electric shock, this appliance has a polarized plug (one blade is wider than the other). This plug will fit in a polarized outlet only one way. If the plug does not fully fit into the outlet, reverse the plug. If it still does not fit, contact a qualified electrician to install the proper outlet. Do NOT change the plug in any way.

Thermal Cut Off

This vacuum cleaner has a special thermostat that protects the cleaner in case of motor overheating. If the cleaner suddenly shuts off, push the on/off switch off (O) and unplug the cleaner. Check the cleaner for a possible source of overheating such as a full dust cup, a blocked hose or clogged filter. If these conditions are found, fix them and wait at least 30 minutes before attempting to use the cleaner. After the 30 minute period, plug the cleaner back in and push the on/off switch on (I).



Do Not Oil the motor or the brushroll at any time. The bearings are permanently lubricated and sealed.

How to identify parts of your vacuum cleaner

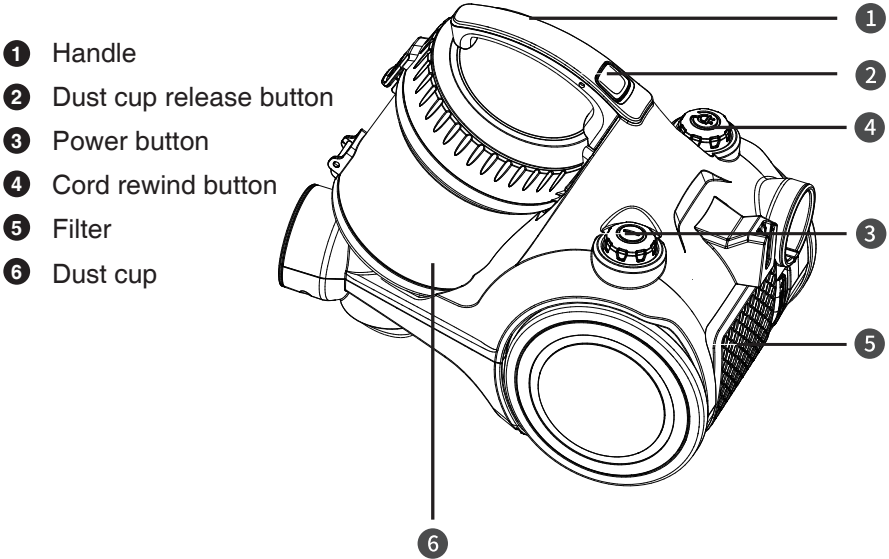

Accessories

This vacuum cleaner includes the following accessories:

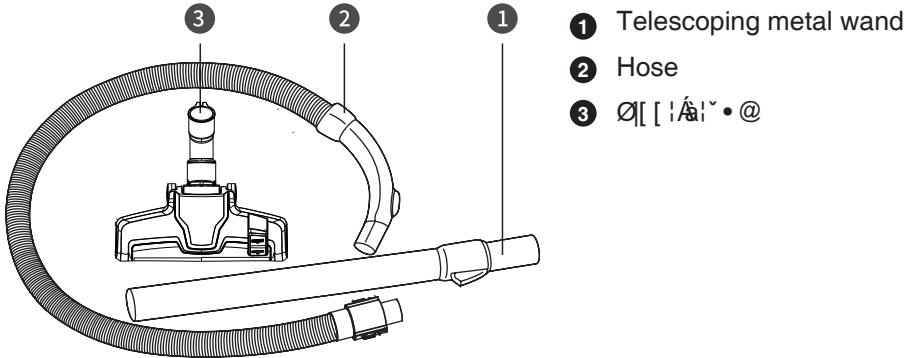

How to assemble your vacuum cleaner

ASSEMBLY

Always disconnect the vacuum cleaner from the electrical socket before attaching or removing accessories.

1. Attach the hose to the front of the vacuum cleaner by inserting it into the air inlet and twisting to the right. To remove the hose twist to the left and pull to detach.

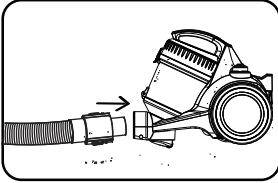

2. Attach the telescoping wand to the hose at the bend by pushing the two components together.

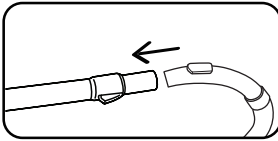

3. Attach the floor nozzle to the wand by connecting the two parts. And then twist them into position.

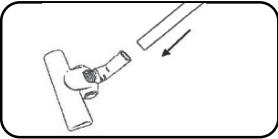

How to use your vacuum cleaner

CAUTION: Always switch off the vacuum cleaner before connecting or disconnecting the hose/attachments or removing and emptying the dust cup.

IMPORTANT: The vacuum cleaner is equipped with a thermal cut-off. If for any reason the vacuum cleaner does overheat, the thermostat will automatically turn the vacuum cleaner off. If this happens, switch the vacuum cleaner off and unplug it from the electrical socket. Remove and empty the dust cup and check the vacuum cleaner for blockages. Allow the vacuum cleaner to cool for approximately 1 hour (if you have cleaned the incorrect space, please wait 24 hours for the filters to fully dry before putting them back into the machine).

Operation

Pull the power cord out of the vacuum cleaner and stop when you see the yellow mark. Make sure the red mark is not visible or you have pulled too far. When done cleaning, turn off the power, pull the plug out of the electrical socket, and then push the rewind button until the cord is completely retracted.

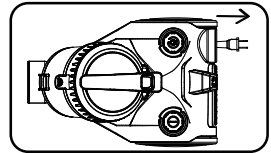

To turn on the vacuum cleaner, push the plug into an electrical socket and press the power button.

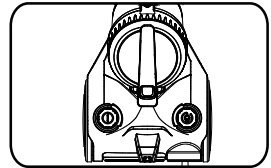

Switching between carpet & hard floor

There is a switch located on the floor nozzle that can be pressed with your foot to switch between floor modes. The symbols shown below correspond to the type of floor the setting is for.

Position 1: Bristles extended for hard floor 

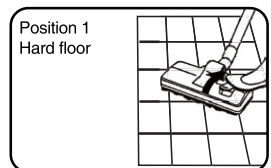

Position 2: Bristles retracted for carpet 

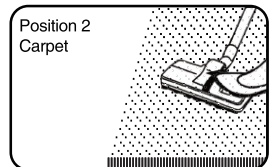

How to maintain your vacuum cleaner

Emptying the dust cup

Always switch off the vacuum and unplug it from the electrical socket before conducting any maintenance or cleaning.

Empty the dust cup after each use. Also be sure to empty the dust cup anytime dust reaches the max fill line.

A full dust cup will reduce the efficiency of the vacuum cleaner so be sure to empty the dust cup regularly.

1. Press the dust cup release button and take the dust cup out of the vacuum.

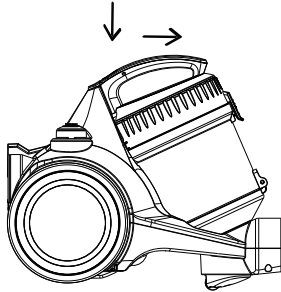

2. Bring the dust cup over a trash receptacle and then press the release button to open the lower lid. The dust will fall out the bottom and into the trash.

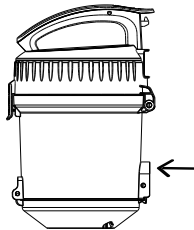

3. Close the dust cup lid after dust has been fully emptied. Return the dust cup to the vacuum cleaner.

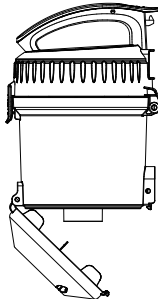

How to maintain your vacuum cleaner

Cleaning the Filter

The filter is an effective system for removing dust.

Sponge filters require cleaning on a monthly basis (or more depending on use frequency). Do not operate the vacuum cleaner without the sponge filter in place.

1. To remove the filter, pull on the dust cup lid clip and lift the cover upwards.

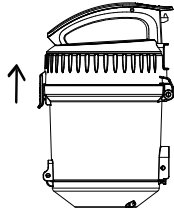

2. The filter is located inside the top cover of the dust cup. Pull on the handle of the filter housing then remove it.

Filter frame handle



Cyclone separation system

3. Tap the filter over a bin to remove the dust.

4. Take the sponge filter out of the filter housing.

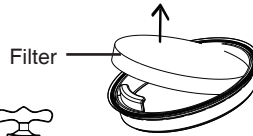

Filter

5. Wash the filter under water (max. 40 degree).

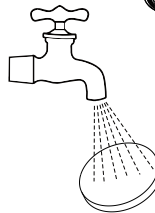

DO NOT USE DETERGENTS to clean any part.

Leave it out to dry for 24 hours or until fully dry before placing it back in the vacuum cleaner.

6. Put the filter back into the housing. Put the housing and filter back into the dust cup lid. Finally, close the dust cup lid.

7. Place the dust cup back into the vacuum cleaner until a click is heard.



Problem solving

Make sure vacuum is turned off and power cord is unplugged.

NOTICE: Thermal cut-off

This vacuum cleaner has a special thermostat that protects the vacuum in case of motor overheating. **If the vacuum suddenly shuts off**, proceed as follows: 1) Push the power switch to off and unplug the vacuum. 2) Check the vacuum for a possible source of overheating such as a full dust cup, blocked hose or clogged filter. If these conditions are found, fix them and wait at least 30 minutes before attempting to use the vacuum. 3) After the **30 minute** period, plug the vacuum back in and turn on the switch. If the vacuum still does not work, call the Eureka Customer Service **HELPLINE** at **1-800-282-2886**.

Problem	Possible cause	Solution
The vacuum cleaner does not turn on	<ul style="list-style-type: none"> • Too much dust in the cup • Filter is blocked • Hose is blocked 	<ul style="list-style-type: none"> • Empty the dust cup • Rinse the filter • Clear the blockage
The vacuum cleaner does not work	<ul style="list-style-type: none"> • Electrical outlet is not connected or not working • Power switch was not turned on 	<ul style="list-style-type: none"> • Ensure the plug is properly connected in the socket and the socket is active • Press the power button
The vacuum cleaner suddenly stops	<ul style="list-style-type: none"> • The dust cup is filled • The filter is blocked • Suction inlet of brush or accessories is blocked 	<ul style="list-style-type: none"> • Empty the dust cup • Clean the filter • Clear the blockage

Connecting to an electrical socket

Please check that the voltage indicated on the product corresponds with your supply voltage.

Replacement Parts

	Part No.	Part Name
1	NEN0101	Filter frame and inlet filter
2	NEN0102	Floor Nozzle(MB16 with clip)
3	NEN0103	Dust Cup Assembly
4	NEN0104	Hose Assembly
5	NEN0105	Wand
6	NEN0106	Outlet Sponge filter

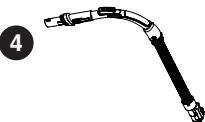

The Eureka one-year limited warranty

Midea America (Canada) Corp. ("Eureka"), subject to the terms and conditions herein, warrants this vacuum cleaner to be free from defects in material and workmanship for a term of one year from the date of original purchase when used in accordance with the Eureka operating and maintenance instructions and under normal household usage. This warranty is granted only to the original purchaser and members of immediate household, and is applicable only to original purchases from Eureka authorized resellers.

What Eureka will do:

Eureka will, at its option, repair or replace a defective vacuum or vacuum part that is covered by this warranty. Repairs may be performed using new or refurbished parts that meet or exceed Eureka specifications for new parts. If Eureka elects to replace the vacuum, the replacement may be a reconditioned unit. Depending on availability of products, Eureka reserves the right to provide you with a replacement product that is the same or similar, or substitute equivalent of the original product. As a matter of warranty policy, Eureka will not refund the consumer's purchase price.

This warranty does not cover:

- Normal wear and tear of the vacuum and vacuum parts that require replacement under normal use such as disposable dust bags, filters, drive belts, light bulbs, brush-roll, bristles, impellers and cleaning.
- Damages or malfunctions resulting from: improper or unreasonable use or maintenance, abuse, negligence, failure to follow instructions contained in any written materials that accompany the product, deterioration by reason of excess moisture, corrosive atmosphere, lightning, power surges, connections to improper voltage supply, unauthorized alteration, or other external causes such as extremes in temperature or humidity, modifications, scratches or discoloration, accidents, misuse, or acts of God. This warranty also does not cover damage resulting from repair or attempted repair by anyone other than Eureka. This warranty is not applicable to any product that has been altered or on which the serial number has been defaced, modified or removed. Altering, erasing, or forging any proof-of-purchase documents voids any applicable product warranty.

Obtaining warranty service:

To obtain warranty service you must contact the Eureka Service Team, toll free, at 1-800-282-2886 or email customerserviceusa@midea.com, to discuss the warranty claim and procedures to be followed. All warranty claims must include submission of proof-of-purchase documentation. For additional information, you may also visit www.eureka.com.

Shipping charges:

You will be responsible for any initial shipping and insurance charges if the defective product(s) must be shipped for warranty service or warranty evaluation; however, Eureka will pay the return shipping charges if repairs are covered by the warranty. When returning parts for repair, you must include the model, type and serial number. If any product submitted for warranty service is found to be ineligible, an estimate of repair cost will be furnished and the repair performed only if requested by the owner and upon receipt of payment or acceptable arrangements for payment.

Further limitations and exclusions:

Any warranty that may be implied in connection with your purchase or use of the vacuum, including any warranty of Merchantability or any warranty of Fitness For A Particular Purpose is limited to the duration of this limited warranty. Some jurisdictions do not allow limitations on how long an implied lasts, so the above limitations may not apply to you.

Your relief for the breach of this warranty is limited to the relief expressly provided above. In no event shall the manufacturer be liable for any consequential or incidental damages you may incur in connection with your purchase or use of the vacuum. Some jurisdictions do not allow the exclusion or limitation of incidental or consequential damages, so the above limitation or exclusion may not apply to you.

This warranty gives you specific legal rights. You may also have other rights, which may vary by jurisdiction.

Midea America (Canada) Corp.
Unit 2-215 Shields Court
Markham, ON, Canada
L3R 8V2

Manuel d'utilisation

Merci d'avoir acheté votre nouvel aspirateur Eureka !

Instructions importantes

Pour faciliter l'assemblage, veuillez prendre quelques instants pour lire ce manuel d'utilisation.

Si vous avez des questions concernant votre nouvel aspirateur, veuillez contacter notre service d'assistance à **1-800-282-2886**.

Nous sommes prêts à vous aider !



Eureka se tient près de notre sceau Clean Promise.
En savoir plus sur www.eureka.com/cleanpromise

www.eureka.com

eureka

Où trouver des informations importantes sur l'aspirateur

Veillez retenir

Nous vous suggérons de conserver les informations sur le modèle, le type et les numéros de série ci-dessous. Elles se trouvent au fond de votre aspirateur. Pour des informations de service rapides et complètes, toujours se référer à ces numéros lorsque l'on s'enquiert du service.

Modèle et type _____

N° de série _____

Il est également important de conserver votre reçu comme preuve de la date d'achat.

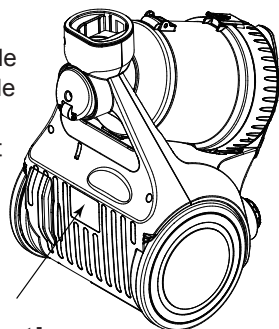

Ce manuel d'utilisation fournit des instructions importantes pour prolonger la durée de vie d'utilisation de votre aspirateur Eureka.

Enregistrement : Pour enregistrer votre produit, visitez le site www.eureka.com et cliquez sur le lien « Register Your Product » dans le coin supérieur droit.

Inspection : Déballez et inspectez attentivement votre nouvel aspirateur Eureka pour vous assurer qu'il n'y a pas des dommages liés au transport.

Chaque unité est testée et inspectée attentivement avant la livraison. Pour obtenir des instructions concernant les dommages liés au transport, appelez immédiatement le service à la clientèle d'Eureka à **1-800-282-2886**.

Table des matières

Mesures de sécurité importantes	3
Comment identifier les pièces de votre aspirateur.	4
Comment utiliser votre aspirateur	5
Comment assembler votre aspirateur.	6
Comment entretenir votre aspirateur.	7
Dépannage	9
La garantie limitée Eureka	10

 Suivez les informations d'avertissement partout où vous voyez ce symbole.

MESURES DE SÉCURITÉ IMPORTANTES

Lorsque vous utilisez cet appareil électrique, il est important de toujours respecter les mesures de sécurité élémentaires, y compris les suivantes :

LIRE TOUTES LES INSTRUCTIONS AVANT D'UTILISER CET ASPIRATEUR

AVERTISSEMENT



Pour réduire le risque d'incendie, de décharges électriques ou de blessures :

- Ne pas utiliser à l'extérieur ou sur des surfaces humides.
- **Ne pas laisser l'aspirateur sans surveillance lorsqu'il est branché.** Éteindre l'interrupteur et débrancher le cordon électrique lorsqu'il n'est pas utilisé et avant de procéder à l'entretien.
- Ce n'est pas un jouet. Une attention particulière est nécessaire lorsqu'il est utilisé à proximité des enfants.
- Utiliser l'appareil uniquement comme il est décrit dans le manuel.
Utiliser uniquement les accessoires recommandés par le fabricant.
- Ne pas l'utiliser si la fiche ou le cordon est endommagé. Si l'aspirateur ne fonctionne pas comme il est conçu, s'il a été tombé, endommagé, laissé à l'extérieur ou tombé dans l'eau, appeler le service à la clientèle Eureka au 1-800-282-2886.
- Ne pas tirer ni transporter l'appareil par le cordon, ni utiliser le cordon comme une poignée, ne pas coincer le cordon dans la porte ni tirer le cordon autour des bords ou des coins pointus. Ne pas rouler l'aspirateur sur le cordon. Tenir le cordon électrique loin des surfaces chauffées.
- Ne pas utiliser de rallonges ou de prises avec une capacité de transport de courant inadéquate.
- Éteindre toutes les commandes avant de le débrancher.
- Ne pas le débrancher en tirant par le cordon. Pour le débrancher, saisir la fiche et non le cordon.
- Ne pas manipuler l'aspirateur avec les mains mouillées et ne pas le faire fonctionner sans chaussures.
- N'introduire aucun objet dans les ouvertures. Ne pas l'utiliser si toute ouverture est bloquée ; éviter la poussière, les peluches, les cheveux et tout ce qui peut réduire le débit d'air.
- Cet aspirateur crée de l'aspiration. Gardez les cheveux, les vêtements lâches, les doigts et toute autre partie du corps loin des ouvertures et des pièces mobiles.
- Ne rien ramasser qui brûle ou fume, comme les cigarettes, les allumettes ou les cendres chaudes.
- Ne pas l'utiliser sans le récipient à poussière ou le (s) filtre (s) en place.
- Soyez particulièrement prudent lorsque vous nettoyez les escaliers.
- Ne pas l'utiliser pour aspirer des liquides inflammables ou combustibles, tels que de l'essence ni l'utiliser dans des endroits où ils peuvent être présents.
- Rangez votre nettoyeur à l'intérieur dans un endroit frais et sec.
- Gardez votre espace de travail bien éclairé.
- Débranchez les appareils électriques avant d'utiliser l'aspirateur sur ceux-ci.
- Les poulies à courroie peuvent devenir chaudes lors d'une utilisation normale. Pour éviter les brûlures, éviter de toucher la poulie lors de l'entretien de la courroie d'entraînement.
- Éteindre l'interrupteur d'alimentation et débrancher le nettoyeur avant de faire tourner la buse.

CONSERVER CES INSTRUCTIONS

Pour réduire le risque de choc électrique, cet appareil a une fiche polarisée (une broche est plus large que l'autre). Cette fiche doit être insérée dans une prise polarisée uniquement dans un seul sens. Si la fiche n'entre pas complètement dans la prise, inverser la fiche. Si elle ne correspond toujours pas, contacter un électricien qualifié pour installer la prise appropriée. Ne pas modifier la fiche de quelle que façon que ce soit.

Interrupteur thermique

Cet aspirateur a un thermostat spécial qui le protège en cas de surchauffe du moteur. Si l'aspirateur s'éteint soudainement, appuyer sur l'interrupteur marche / arrêt (o) et débrancher l'aspirateur. Vérifier l'aspirateur pour une source possible de surchauffe comme un récipient à poussière plein, un tuyau ou un filtre bloqué. Si ces conditions sont trouvées, les éliminer et attendre au moins 30 minutes avant d'essayer d'utiliser à nouveau l'aspirateur. Après la période de 30 minutes, rebrancher l'aspirateur et appuyer sur l'interrupteur marche / arrêt (l).



Ne pas huiler le moteur ou le rouleau de brosse à tout moment.
Les roulements sont lubrifiés et scellés en permanence.

Comment identifier les pièces de votre aspirateur

- ① Poignée
- ② Bouton de déverrouillage du récipient à poussière
- ③ Bouton d'alimentation
- ④ Bouton d'enroulement du cordon
- ⑤ Filtre
- ⑥ Récipient à poussière

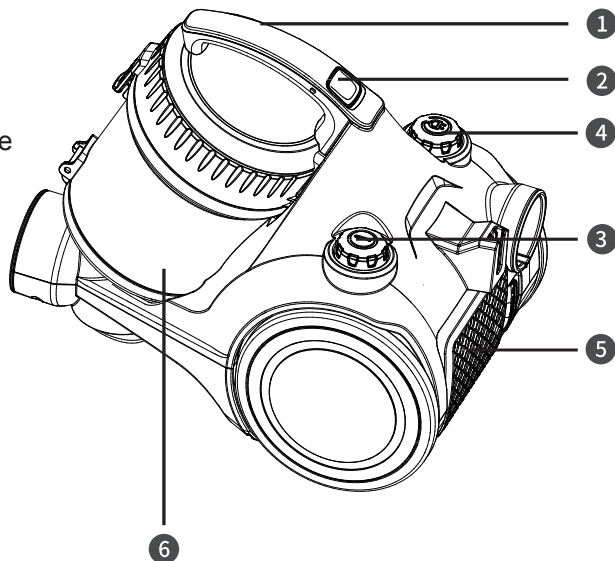

Accessoires

Cet aspirateur comprend les accessoires suivants :

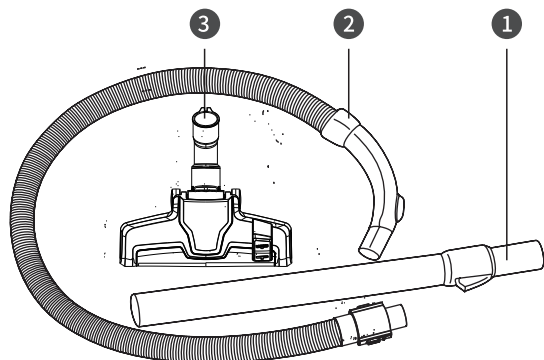

- ① Tube métallique télescopique
- ② Tuyau
- ③ Brosse à plancher

Comment assembler votre aspirateur

MONTAGE

Toujours débrancher l'aspirateur de la prise électrique avant de monter ou de retirer les accessoires.

1. Fixer le tuyau à l'avant de l'aspirateur en l'insérant dans l'entrée d'air et en le tournant vers la droite. Pour retirer le tuyau, tourner vers la gauche et tirer pour le détacher.

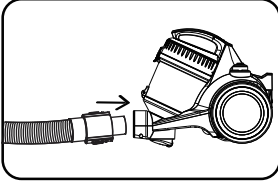

2. Fixer le tube télescopique au tuyau au niveau du coude en poussant les deux composants ensemble.

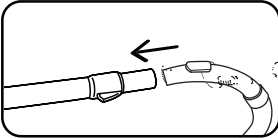

3. Fixer la buse de sol au tube en connectant les deux et en la tournant ensuite pour la fixer.

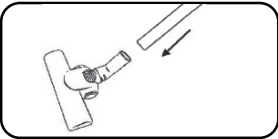

Comment utiliser votre aspirateur

MISE EN GARDE : Toujours éteindre l'aspirateur avant de connecter ou de déconnecter le tuyau / les accessoires ou de retirer et vider le récipient à poussière.

IMPORTANT : L'aspirateur est équipé d'un interrupteur thermique. Si, pour une raison quelconque, l'aspirateur surchauffe, le thermostat éteindra automatiquement l'aspirateur. Si cela se produit, éteindre l'aspirateur et le débrancher de la prise électrique. Retirer et vider le récipient à poussière en vérifiant également l'aspirateur pour des obstructions. Laissez l'aspirateur refroidir pendant environ 1 heure (si vous avez nettoyé l'espace incorrect, veuillez attendre 24 heures pour que les filtres soient complètement secs avant de les remettre dans l'aspirateur).

Opération

Déroulez le cordon d'alimentation de l'aspirateur et arrêtez-vous lorsque vous voyez le marquage jaune. Assurez-vous que le marquage rouge n'est pas visible car cela signifie que vous avez tiré trop. Une fois le nettoyage terminé, mettre l'appareil hors tension, retirer la fiche de la prise électrique, puis appuyer sur le bouton d'enroulement jusqu'à ce que le cordon soit complètement rétracté.

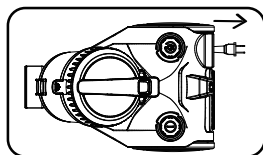

Pour allumer l'aspirateur, brancher la fiche dans une prise électrique et appuyer sur le bouton d'alimentation.

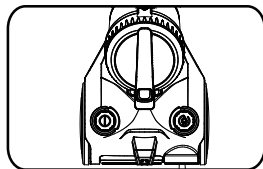

Commutation entre tapis et sols durs

Il y a un interrupteur situé sur la buse de plancher qui peut être pressé avec votre pied pour basculer entre les modes de plancher. Les symboles indiqués ci-dessous correspondent au type de sol pour lequel le réglage est destiné.

Position 1 : Poils étendus pour le sol dur 

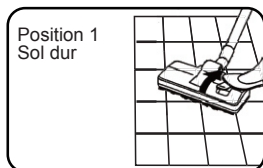

Position 2 : Poils rétractés pour le tapis 

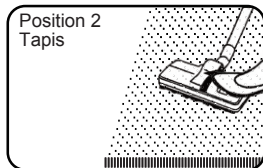

Comment entretenir votre aspirateur

Vider le récipient à poussière

Toujours éteindre l'aspirateur et le débrancher de la prise électrique avant d'effectuer tout entretien ou nettoyage.

Vider le récipient à poussière après chaque utilisation. Veillez également à vider le récipient à poussière chaque fois que la poussière atteint la ligne de remplissage maximale.

Un récipient à poussière plein réduira l'efficacité de l'aspirateur alors s'assurer de vider régulièrement le récipient à poussière.

1. Appuyer sur le bouton de déverrouillage du récipient à poussière pour le retirer de l'aspirateur.

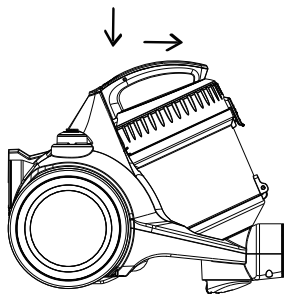

2. Amener le récipient à poussière au-dessus d'une poubelle, puis appuyer sur le bouton de déverrouillage pour ouvrir le couvercle inférieur. La poussière tombera par le fond et dans la poubelle.

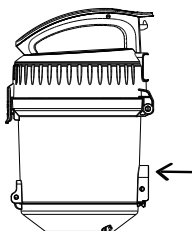

3. Fermer le couvercle du récipient à poussière une fois la poussière complètement vidée. Replacer le récipient à poussière dans l'aspirateur.

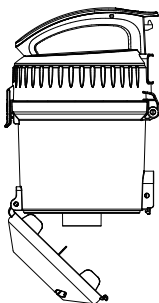

Comment entretenir votre aspirateur

Nettoyer le filtre

Le filtre est un système efficace pour enlever la poussière.

Les filtres éponge nécessitent un nettoyage mensuel (ou plus selon la fréquence d'utilisation).

Ne pas faire fonctionner l'aspirateur sans le filtre éponge en place.

1. Pour retirer le filtre, tirer le clip du couvercle du récipient à poussière et soulever le couvercle.

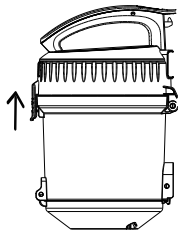

2. Le filtre est situé à l'intérieur du couvercle supérieur du récipient à poussière.

Tirer sur la poignée du boîtier du filtre pour l'enlever.

3. Tapoter le filtre sur une poubelle pour enlever la poussière.

4. Retirer le filtre éponge du boîtier du filtre.

5. Laver le filtre sous l'eau (40 degrés maximum).

Poignée du cadre de filtre



Système de séparation cyclonique

Filtre

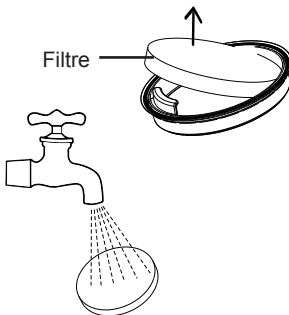

NE PAS UTILISER DE DÉTERGENTS pour nettoyer les pièces.

Laissez-le sécher pendant 24 heures ou jusqu'à ce qu'il soit complètement sec avant de le remettre dans l'aspirateur.

6. Replacer le filtre dans son boîtier. Remettre le boîtier et le filtre dans le couvercle du récipient à poussière. Enfin, fermer le couvercle du récipient à poussière.

7. Replacer le récipient à poussière dans l'aspirateur jusqu'à ce qu'un déclic soit entendu.



Dépannage

S'assurer que l'aspirateur est éteint et que le cordon d'alimentation est débranché.

REMARQUE : interrupteur thermique

Cet aspirateur a un thermostat spécial qui le protège en cas de surchauffe du moteur.

Si l'aspirateur s'arrête soudainement, procédez comme suit : 1) Mettez l'interrupteur d'alimentation sur OFF et débranchez l'aspirateur. 2) Vérifier l'aspirateur pour une source possible de surchauffe telle qu'un récipient à poussière plein, un tuyau ou un filtre bloqué. Si ces conditions sont trouvées, les éliminer et attendre au moins 30 minutes avant d'essayer d'utiliser à nouveau l'aspirateur. 3) Après les **30 minutes passées**, rebrancher l'aspirateur et activer l'interrupteur. Si l'aspirateur ne fonctionne toujours pas, appelez le service à la clientèle d'Eureka à **1-800-282-2886**.

Problème	Cause possible	Solution
L'aspirateur ne s'allume pas	<ul style="list-style-type: none"> • Trop de poussière dans le récipient à poussière • Le filtre est bloqué • Le tuyau est bloqué 	<ul style="list-style-type: none"> • Vider le récipient à poussière • Rincer le filtre • Éliminer le blocage
L'aspirateur ne fonctionne pas	<ul style="list-style-type: none"> • La prise électrique n'est pas connectée ou ne fonctionne pas • L'interrupteur d'alimentation n'a pas été allumé 	<ul style="list-style-type: none"> • Assurez-vous que la fiche est correctement branchée dans la prise et que la prise est active • Appuyer sur le bouton d'alimentation
L'aspirateur s'arrête soudainement	<ul style="list-style-type: none"> • Le récipient à poussière est plein • Le filtre est bloqué • L'orifice d'aspiration de la brosse ou des accessoires est bloqué 	<ul style="list-style-type: none"> • Vider le récipient à poussière • Nettoyer le filtre • Éliminer le blocage

Connexion à une prise électrique

Veuillez vérifier que la tension indiquée sur le produit correspond à votre tension d'alimentation.

Pièces de rechange

	Modèles compatibles	Nom de la pièce
1	NEN0101	Cadre et filtre d'entrée
2	NEN0102	Brosse à plancher
3	NEN0103	Coupe-poussière
4	NEN0104	Tuyau
5	NEN0105	Tube métallique télescopique
6	NEN0106	Filtre éponge de sortie

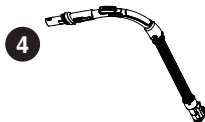

La garantie limitée d'un an Eureka

Midea America (Canada) Corp. (« Eureka »), sous réserve des termes et des conditions présentés ici, garantit que cet aspirateur est exempt de défauts de matériaux et de fabrication pour une durée d'un an à compter de la date d'achat originale lorsqu'il est utilisé conformément aux instructions d'utilisation et d'entretien d'Eureka et à l'usage domestique normal. Cette garantie est accordée uniquement à l'acheteur original et aux membres du ménage immédiat et est applicable uniquement aux achats originaux auprès des revendeurs agréés Eureka.

Qu'est-ce qu'Eureka va faire :

Eureka réparera ou remplacera, à son choix, un aspirateur défectueux ou une pièce de celui-ci couverte par cette garantie. Les réparations peuvent être effectuées à l'aide de pièces de rechange neuves ou remises à neuf qui respectent ou dépassent les spécifications Eureka pour les pièces neuves. Si Eureka choisit de remplacer l'aspirateur, le remplacement peut être une unité reconditionnée. Selon la disponibilité des produits, Eureka se réserve le droit de vous fournir un produit de remplacement identique ou similaire, ou un équivalent du produit original. En vertu de la politique de garantie, Eureka ne remboursera pas le prix d'achat du consommateur.

La garantie ne couvre pas :

- Usure normale de l'aspirateur et des pièces de celui-ci qui doivent être remplacées dans des conditions normales d'utilisation, telles que sacs à poussière jetables, filtres, courroies d'entraînement, ampoules, rouleau à brosse, poils, turbines et nettoyage.
- Dommages ou dysfonctionnements résultant d'une utilisation ou d'un entretien inapproprié ou déraisonnable, abus, négligence, non-respect des instructions contenues dans les documents accompagnant le produit, détérioration due à l'humidité excessive, atmosphère corrosive, foudres, surtensions, connexions à une tension incorrecte, modification non autorisée, ou d'autres causes externes telles que des températures extrêmes ou l'humidité, des modifications, des rayures ou la décoloration, des accidents, une mauvaise utilisation, ou des cas de force majeure. De même, cette garantie ne couvre pas les dommages résultant d'une réparation ou d'une tentative de réparation par une personne autre qu'Eureka ou un centre de service Eureka agréé. Cette garantie ne s'applique pas aux produits qui ont été modifiés ou sur lesquels le numéro de série a été effacé, modifié ou supprimé. La modification, l'effacement ou la falsification des documents de preuve d'achat annulent toute garantie de produit applicable.

Obtention du service de garantie :

Pour obtenir un service de garantie, vous devez contacter l'équipe de service Eureka, sans frais, au 1-800-282-2886 ou par courriel à customerserviceusa@midea.com, pour discuter la demande de garantie et des procédures à suivre. Toutes les demandes de garantie doivent inclure la soumission de la preuve de la documentation d'achat. Pour plus d'informations, vous pouvez également visiter www.eureka.com.

Frais d'expédition :

Vous serez responsable des frais d'expédition et d'assurance initiaux si les produits défectueux doivent être expédiés pour le service de garantie ou l'évaluation de la garantie ; Cependant, Eureka paiera les frais d'expédition de retour si les réparations sont couvertes par la garantie.

Lorsque vous renvoyez des pièces à réparer, vous devez inclure le modèle, le type et le numéro de série. Si un produit soumis au service de garantie s'avère inadmissible, une estimation des coûts de réparation sera fournie et la réparation sera effectuée seulement si le propriétaire le demande et à la réception du paiement ou des arrangements acceptables pour le paiement.

Autres limitations et exclusions :

Toute garantie pouvant être implicite dans le cadre de votre achat ou de votre utilisation de l'aspirateur, y compris toute garantie de qualité marchande ou toute garantie d'aptitude à un usage particulier est limitée à la durée de cette garantie limitée. Certains aspects de limiter la durée d'une garantie implicite, les limitations susmentionnées pourraient ne pas s'appliquer à vous.

Votre réparation pour la violation de cette garantie est limitée à la réparation expressément prévue ci-dessus. En aucun cas, le fabricant ne peut être tenu responsable des dommages indirects ou accessoires que vous pourriez subir en rapport avec votre achat ou votre utilisation de l'aspirateur. Certains aspects de limiter la durée d'une garantie implicite, les limitations susmentionnées pourraient ne pas s'appliquer à vous.

Cette garantie vous offre des droits juridiques spécifiques. Vous pouvez également avoir d'autres droits, qui peuvent varier selon les lois de votre pays.

Midea America (Canada) Corp.
Unit 2-215 Shields Court
Markham, ON, Canada
L3R 8V2