

**NEU610 series**

Upright vacuum cleaner; household type

# Owner's Guide

*Thank you for purchasing your new Eureka vacuum!*

## Important instructions

For easy assembly, please take a few moments to read this owner's guide.

If you have questions about your new vacuum, please contact our customer service HELPLINE at **1-800-282-2886**.

*We're here to help!*



[www.eureka.com/ca](http://www.eureka.com/ca)

# eureka

# Where to find important vacuum information

## Keep this information

Write the model, type and serial number here:

Date of purchase (keep your receipt) \_\_\_\_\_

Model number and type \_\_\_\_\_

Serial number \_\_\_\_\_

Find these numbers on a label on the middle back side of the vacuum cleaner. Refer to these numbers when ordering parts and accessories or if service is needed.



## This Owner's Guide provides important instructions to prolong the life of your Eureka vacuum cleaner.

**Registration:** To register your product visit [www.eureka.com/ca](http://www.eureka.com/ca) and click on the 'Register Your Product' link in the top right corner.

**Inspection:** Carefully unpack and inspect your new Eureka vacuum cleaner for shipping damage. Each unit is tested and thoroughly inspected before shipping. For instructions regarding any shipping damage, call the Eureka Customer Service **HELPLINE** at **1-800-282-2886** immediately.

### Contents

Important safeguards. . . . .	3
What comes in the carton . . . . .	4
How to assemble your vacuum cleaner. . . . .	5
How to identify parts of your vacuum cleaner . . . . .	6
How to use your vacuum cleaner . . . . .	7
How to use accessories. . . . .	8
How to clear a blockage . . . . .	9
How to clean exhaust filter . . . . .	10
How to maintain dust cup and filters . . . . .	10
How to maintain brushroll . . . . .	11
How to clean vacuum and tools. . . . .	11
The Eureka limited warranty . . . . .	13
How to order replacement parts . . . . .	14

 Follow caution information wherever you see this symbol.

# IMPORTANT SAFEGUARDS

When using an electrical appliance, basic precautions should always be followed, including the following:

## READ ALL INSTRUCTIONS BEFORE USING THIS VACUUM CLEANER WARNING



To reduce the risk of fire, electric shock, or injury:

- Do not use outdoors or on wet surfaces.
- **Do not leave vacuum cleaner when plugged in.** Turn off the switch and unplug the electrical cord when not in use and before servicing.
- Do not allow to be used as a toy. Close attention is necessary when used by or near children.
- Use only as described in this manual. Use only manufacturer's recommended attachments.
- Do not use with damaged cord or plug. If vacuum cleaner is not working as it should, has been dropped, damaged, left outdoors, or dropped into water, call the Eureka Customer Service **HELPLINE** at **1-800-282-2886**.
- Do not pull or carry by cord. Do not use cord as a handle. Do not close a door on cord or pull cord around sharp edges or corners. Do not run vacuum cleaner over cord. Keep cord away from heated surfaces.
- Do not use extension cords or outlets with inadequate current carrying capacity.
- Turn off all controls before unplugging.
- Do not unplug by pulling on cord. To unplug, grasp the plug, not the cord.
- Do not handle plug or vacuum cleaner with wet hands.
- Do not put any objects into openings. Do not use with any openings blocked; keep free of dust, lint, hair, and anything that may reduce airflow.
- This vacuum cleaner creates suction and contains a revolving brush roll. Keep hair, loose clothing, fingers, and all parts of body away from openings and moving parts.
- Do not place vacuum cleaner on furniture or stairs as the brush roll may cause damage. Use extra care when cleaning stairs. Place vacuum cleaner on floor with the handle in storage position while using attachments.
- Do not pick up anything that is burning or smoking, such as cigarettes, matches, or hot ashes.
- Do not use without dust cup, filter and screen in place.
- Belt pulleys can become hot during normal use. To prevent burns, avoid touching the belt pulley when servicing the drive belt.
- Do not use to pick up flammable or combustible liquids such as gasoline, or use in areas where they may be present.
- Store your vacuum cleaner indoors in a cool, dry area.
- Keep your work area well lit.
- Unplug electrical appliances before vacuuming them.
- **WARNING:** This product can expose you to chemicals including Styrene, which is known to the State of California to cause cancer, and Bisphenol-A, which is known to the State of California to cause birth defects or other reproductive harm. For more information go to [www.P65Warnings.ca.gov](http://www.P65Warnings.ca.gov).

## SAVE THESE INSTRUCTIONS

To reduce the risk of electric shock, this appliance has a polarized plug (one blade is wider than the other). This plug will fit in a polarized outlet only one way. If the plug does not fit fully into the outlet, reverse the plug. If it still does not fit, contact a qualified electrician to install the proper outlet. Do not change the plug in any way.



### Motor

**Do Not Oil** the motor or the brush roll at any time. The bearings are permanently lubricated and sealed.

# What comes in the carton

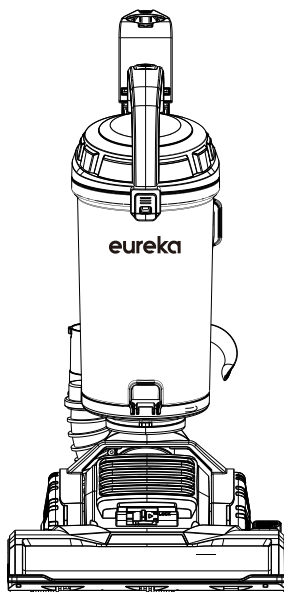
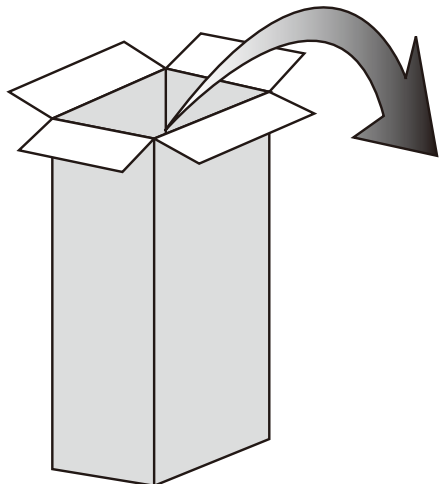

Vacuum cleaner



Important safeguards



Dusting brush



Crevice tool

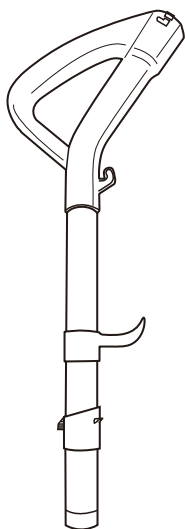

Handle



Hose

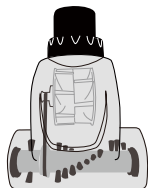

Pet tool

# How to assemble your vacuum cleaner

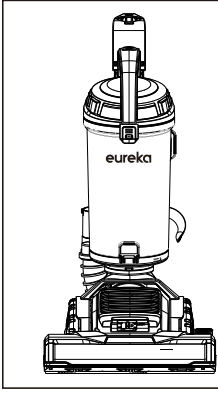

Vacuum cleaner with dust cup.

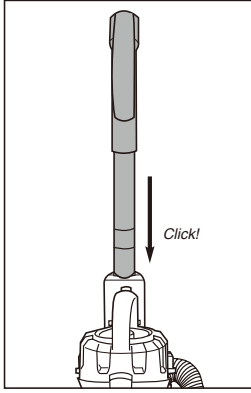

Slide handle into top of vacuum cleaner. Push down until it clicks.

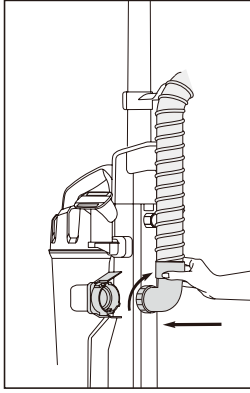

Have hose connector fix with dust cup in clockwise direction.

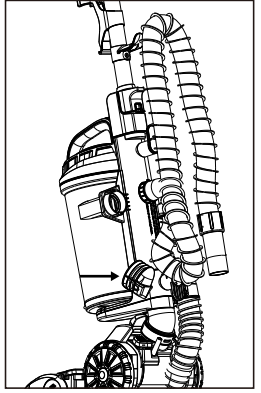

Have hose go through the lower hose hook

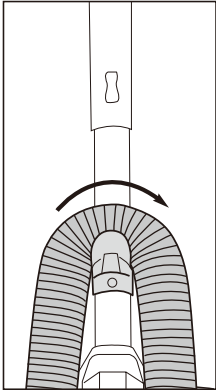

Loop hose over upper hose hook.

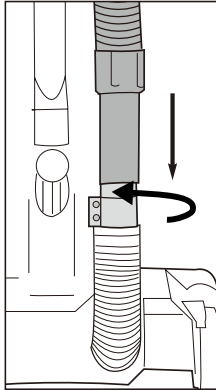

Push loose end of hose securely into hose inlet and twist clockwise to lock.

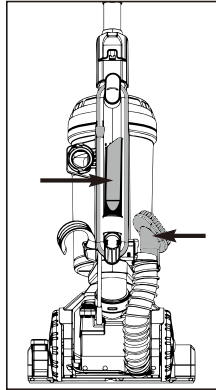

Wrap cord around upper and lower cord wraps. Store crevice tool on back and dusting brush on side of vacuum cleaner.

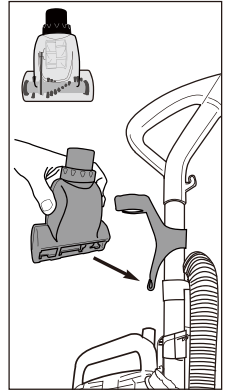

Store turbo brush on front of handle. Align brush opening with slot and push to snap tool into clip.

# How to identify parts of your vacuum cleaner

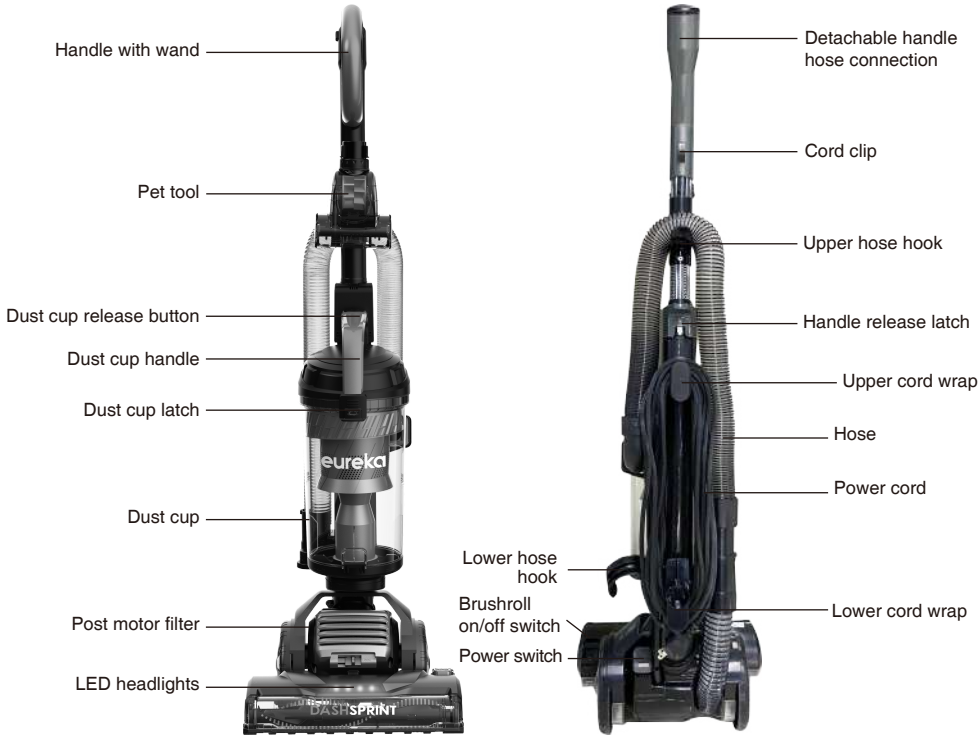

For filter maintenance instructions, see page 9

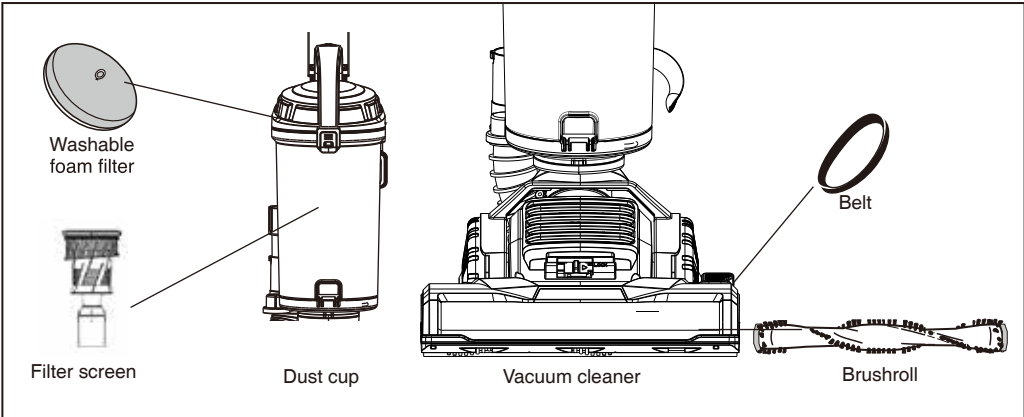

# How to use your vacuum cleaner

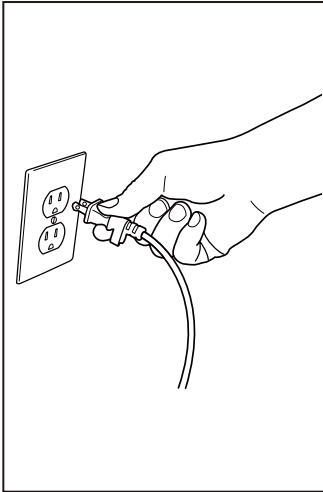

Plug power cord into outlet.

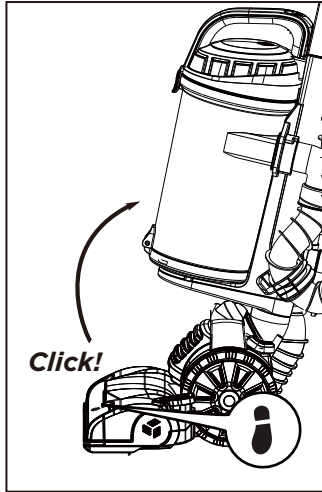

Step on floor nozzle and pull handle back to recline vacuum until you hear a click.

Note: Brushroll only spins when vacuum is reclined.

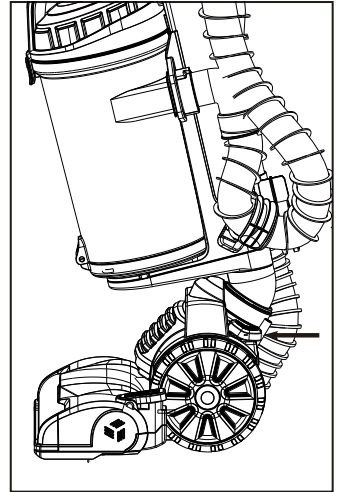

Step on power switch to turn vacuum cleaner on. Step on again to turn off.

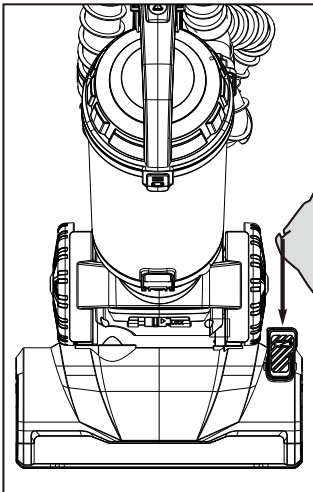

Step on brushroll control to turn brushroll on (ideal for carpet). Step on again to turn off (ideal for hard floors).

## Empty dust cup after every use

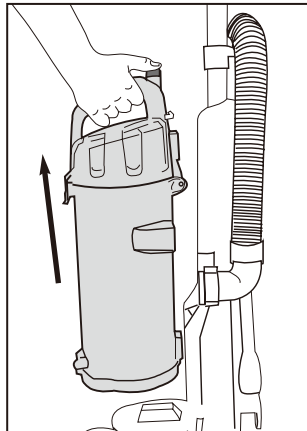

Press release button and lift off dust cup.

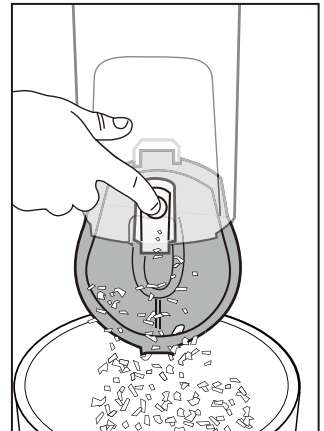

To empty debris, press lever to release bottom lid.

# How to use accessories

## ⚠ CAUTION

When using tools, always place handle in upright position. Make sure vacuum cleaner is turned off while attaching tools.

- Place vacuum in upright position.
- Pull up on hose connection to release hose end from hose inlet (Fig. 1).
- Push end of hose into top of handle and twist clockwise until it clicks (Fig. 2).
- Press handle release latch and pull out handle with wand (Fig. 3).
- To attach accessories, push desired tool onto end of wand (Fig. 4).
- To use accessories without handle and wand, push desired tool directly onto end of hose (Fig. 5).
- When finished using accessories, twist hose counterclockwise and pull off handle. Slide handle into top of vacuum cleaner and push down until it clicks. Push loose end of hose securely onto hose inlet. Store tools on vacuum cleaner back. (See page 5.)

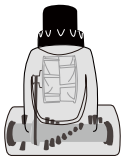
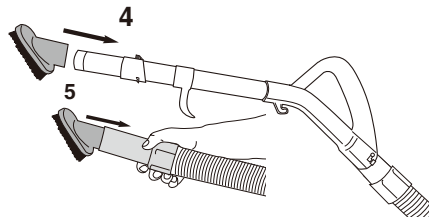
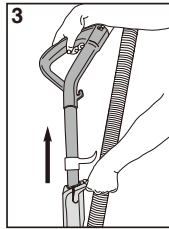
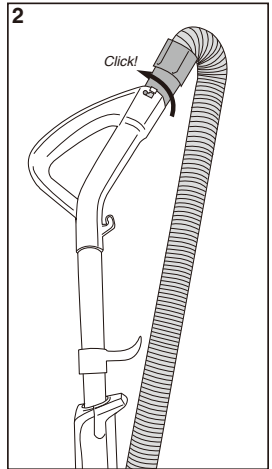
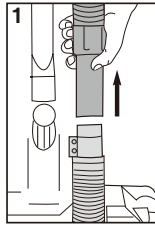

### Pet tool

Use to remove pet hair from stairs, carpet and upholstery



### Crevice tool

Use for baseboard edges, corners, detailing chairs, sofas, dryer vents and tight spaces.



### Dusting brush

Use for furniture, drapes, blinds, drawers and vents.

⚠ **CAUTION:** Make sure vacuum cleaner is turned off while attaching turbo brush.

## How to maintain pet turbo brush

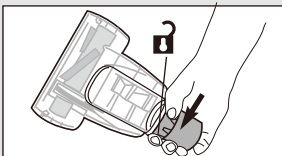

Grasp collar and twist counterclockwise to unlock cover. Lift cover up.

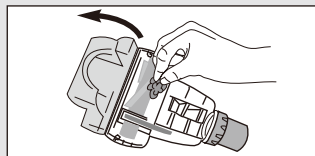

With cover open, use fingers or small brush to clear accumulated hair and debris from turbo blades.

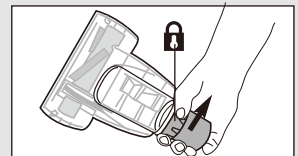

Close cover and twist collar clockwise to lock.



# How to clear a blockage

## ▲ CAUTION

Make sure vacuum is turned off and power cord is unplugged.

If vacuum is not cleaning floors, or if no suction at end of hose, check to be sure air path is not blocked.

- Press release button and lift off dust cup (Fig. 1).
- Empty debris. Hold over wastebasket and press lever to release bottom lid (Fig. 2).
- Check filter and filter screen. Remove any debris and shake off dust.
- Loosen end of hose.
- Use a rod or similar blunt implement to clear a blockage in wand or hose. Flex hose to loosen debris (Fig. 3). Use caution if there is any risk that glass or nails could have become imbedded in hose.
- Use finger to check for debris in air path (Fig. 4).
- Reinstall filter and filter screen inside dust cup and position dust cup onto vacuum cleaner.

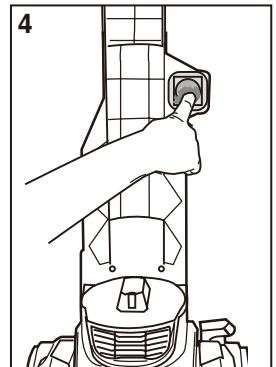
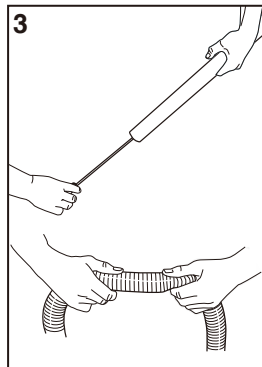
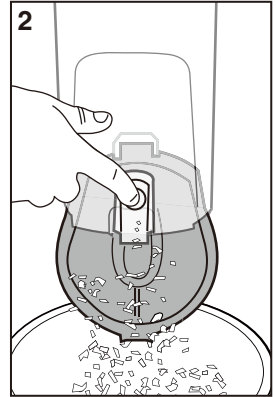
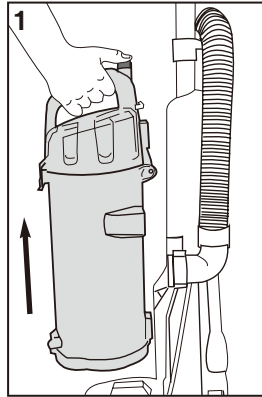

**Warning:** Never operate vacuum cleaner without foam filter, filter screen and dust cup in proper position.

# How to clean exhaust filter

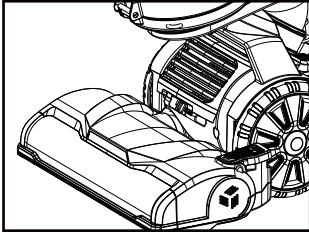

Locate and unlock filter cover as shown.  
Push left to un-lock, right to lock.

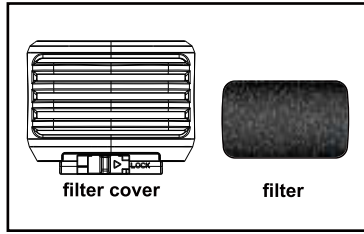

Remove filter cover with filter.  
Wipe with cloth over garbage bin, removing dirt and debris.

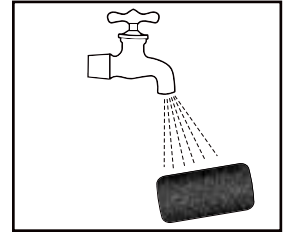

Wash with water every 3 months, allow at least 24 hours to dry and make sure it is dry thoroughly before re-using.

# How to maintain dust cup and filters

## Washable dust cup filters – Clean monthly

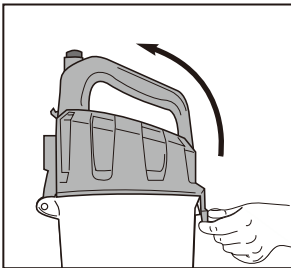

Pull dust cup latch to lift up dust cup lid.

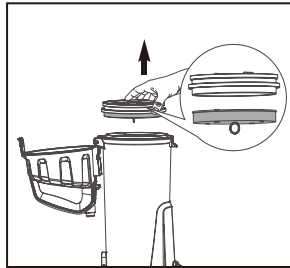

Lift out foam filter and shake off dust. Rinse foam filter and dry **THOROUGHLY**.

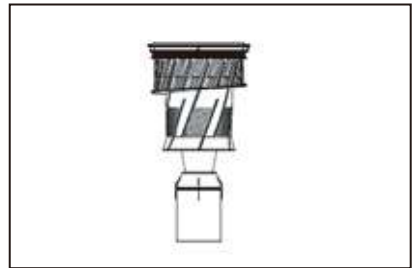

Grip tabs and lift out. Shake off dust. Rinse dust cup. Dry all **THOROUGHLY**.

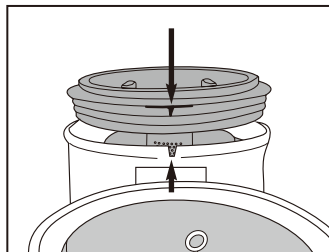

Align tab on filter screen with slot on back of dust cup and drop into position.

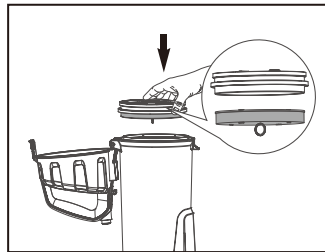

Reinstall foam filter.

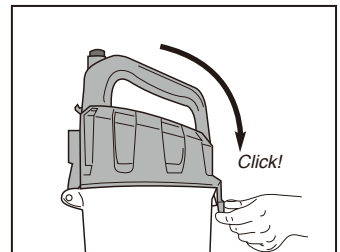

Close cover until it clicks.



**Warning:** Never operate vacuum cleaner without foam filter, filter screen and dust cup in proper position.

# How to maintain brushroll

To avoid unnecessary service calls, periodically check brushroll for debris.

## ⚠ CAUTION

Make sure vacuum cleaner is turned off and power cord is unplugged.

**Warning:** Do not attempt to remove belt. Call the Eureka Customer Service HELPLINE at 1-800-282-2886.

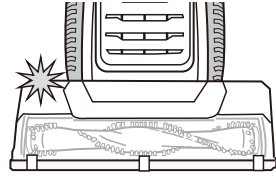

If brushroll light turns red, this indicates the brushroll is clogged and cannot spin. Brushroll will automatically shut off. Turn vacuum off and unplug before attempting to remove clog.

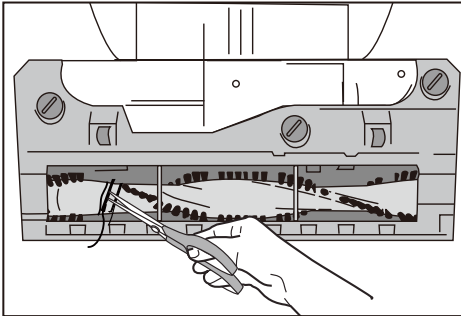

Step on floor nozzle to lower handle. Turn vacuum face down on floor. Use scissors to clip heavy threads or strings.

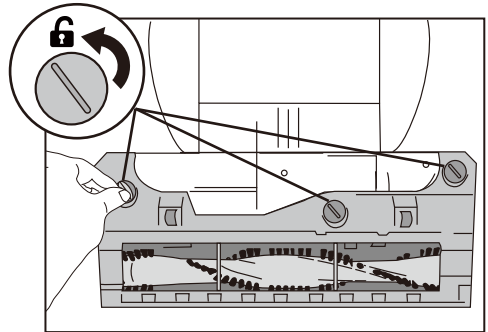

If debris cannot be removed easily, remove bottom plate for greater access to brushroll. Using flat-head screwdriver or coin, turn 3 slots counterclockwise a quarter turn to 'unlock' position.

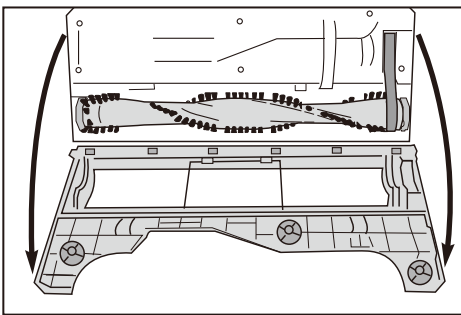

Grasp brushroll bottom plate at top and pull down to flip open.

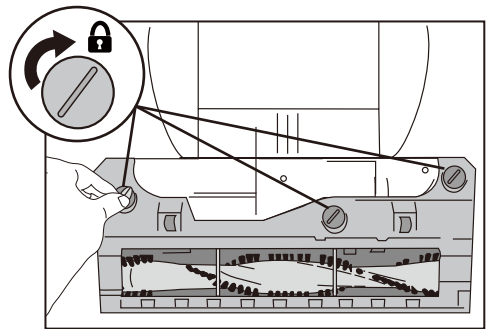

To close bottom plate, use coin to turn slots clockwise to 'lock' position.

# Problem solving



Make sure vacuum is turned off and power cord is unplugged.

## NOTICE: Thermal cut-off

This vacuum cleaner has a special thermostat that protects the vacuum in case of motor overheating. **If the vacuum suddenly shuts off**, proceed as follows: 1) Push the power switch to off and unplug the vacuum. 2) Check the vacuum for a possible source of overheating such as a full dust cup, blocked hose or clogged filter. If these conditions are found, fix them and wait at least 30 minutes before attempting to use the vacuum. 3) After the **30 minute** period, plug the vacuum back in and turn on the switch. If the vacuum still does not work, call the Eureka customer service helpline.

Problem	Solution
<b>Motor will not start.</b>	<ul style="list-style-type: none"><li>• Push plug securely into outlet, try another outlet or check circuit breaker.</li><li>• Press on On/Off pedal to turn vacuum on.</li><li>• See detailed "thermal cut-off" instructions above.</li></ul>
<b>Vacuum cleaner does not clean carpet or bare floor.</b>	<ul style="list-style-type: none"><li>• If cleaning on carpet make sure vacuum is reclined and brushroll is turned on. Page 7.</li><li>• Empty dust cup, clean and/or change filters regularly to maintain suction. Pages 7 and 10.</li><li>• Check brushroll for debris and clean if needed. Page 11.</li></ul>
<b>No suction at the end of hose.</b>	<ul style="list-style-type: none"><li>• See other solutions above.</li><li>• Remove clogs from the hose that restrict the airflow. Page 7.</li></ul>
<b>Vacuum cleaner is hard to push or pull.</b>	<ul style="list-style-type: none"><li>• If cleaning on carpet make sure vacuum is reclined and brushroll is turned on. Page 7.</li><li>• Check brushroll for debris and clean if needed. Page 11.</li></ul>
<b>Brushroll will not spin.</b>	<ul style="list-style-type: none"><li>• Vacuum must be reclined to spin. To recline vacuum step on floor nozzle and pull handle backwards until you hear a click. Then press brushroll control pedal to turn brushroll on or off. Page 7.</li><li>• Check brushroll for debris and clean if needed. Page 11.</li></ul>
<b>Pet turbo brush will not spin.</b>	<ul style="list-style-type: none"><li>• Check pet turbo brush for debris. Page 8.</li></ul>

# eureka

# The Eureka Three-year limited warranty

Midea America (Canada) Corp. (“Eureka”), subject to the terms and conditions herein, warrants this vacuum cleaner to be free from defects in material and workmanship for a term of three years from the date of original purchase when used in accordance with the Eureka operating and maintenance instructions and under normal household usage. This warranty is granted only to the original purchaser and members of immediate household, and is applicable only to original purchases from Eureka authorized resellers.

## What Eureka will do:

Eureka will, at its option, repair or replace a defective vacuum or vacuum part that is covered by this warranty. Repairs may be performed using new or refurbished parts that meet or exceed Eureka specifications for new parts. If Eureka elects to replace the vacuum, the replacement may be a reconditioned unit. Depending on availability of products, Eureka reserves the right to provide you with a replacement product that is the same or similar, or substitute equivalent of the original product. As a matter of warranty policy, Eureka will not refund the consumer’s purchase price.

## This warranty does not cover:

- Normal wear and tear of the vacuum and vacuum parts that require replacement under normal use such as disposable dust bags, filters, drive belts, light bulbs, brush-roll, bristles, impellers and cleaning.
- Damages or malfunctions resulting from: improper or unreasonable use or maintenance, abuse, negligence, failure to follow instructions contained in any written materials that accompany the product, deterioration by reason of excess moisture, corrosive atmosphere, lightning, power surges, connections to improper voltage supply, unauthorized alteration, or other external causes such as extremes in temperature or humidity, modifications, scratches or discoloration, accidents, misuse, or acts of God. This warranty also does not cover damage resulting from repair or attempted repair by anyone other than Eureka or an authorized Eureka Warranty Station. This warranty is not applicable to any product that has been altered or on which the serial number has been defaced, modified or removed. Altering, erasing, or forging any proof-of-purchase documents voids any applicable product warranty.

## Obtaining warranty service:

To obtain warranty service you must contact the Eureka Service Team, toll free, at 1-800-282-2886 or email [customerservice@midea.com](mailto:customerservice@midea.com), to discuss the warranty claim and procedures to be followed. All warranty claims must include submission of proof-of-purchase documentation. For additional information, you may also visit [www.eureka.com/ca](http://www.eureka.com/ca).

## Shipping charges:

You will be responsible for any initial shipping and insurance charges if the defective product(s) must be shipped for warranty service or warranty evaluation; however, Eureka or a Eureka Authorized Warranty Station will pay the return shipping charges if repairs are covered by the warranty. When returning parts for repair, you must include the model, type and serial number located on the rating plate. If any product submitted for warranty service is found to be ineligible, an estimate of repair cost will be furnished and the repair performed only if requested by the owner and upon receipt of payment or acceptable arrangements for payment.







## Further limitations and exclusions:

Any warranty that may be implied in connection with your purchase or use of the vacuum, including any warranty of Merchantability or any warranty of Fitness For A Particular Purpose is limited to the duration of this limited warranty. Some states do not allow limitations on how long an implied warranty lasts, so the above limitations may not apply to you.

Your relief for the breach of this warranty is limited to the relief expressly provided above. In no event shall the manufacturer be liable for any consequential or incidental damages you may incur in connection with your purchase or use of the vacuum. Some states do not allow the exclusion or limitation of incidental or consequential damages, so the above limitation or exclusion may not apply to you.

This warranty gives you specific legal rights. You may also have other rights, which may vary by state.

**Midea America (Canada) Corp.  
Unit 2, 215 Shields Court  
Markham, ON L3R 8V2,  
Canada**

Image	Part name	Part # (Fits models)
	Dusting brush tool	E0101 (all)
	Crevice tool	E0102 (all)
	Washable foam filter	E0202 (all)
	Brushroll	E1001
	Hose	E1002
	Belt	S3040
	Pet tool	E1003

**Free 3 months extension of the  
 original limited warranty period!**  
 Just text proof of purchase to  
**1-844-224-1614**

\* The extension is for the three months immediately following the completion of the product's original warranty period.



# Owner's Guide

Do not return to the store, call  
Eureka Customer Service  
HELPLINE 1-800-282-2886



Eureka stands by  
our Clean Promise seal.

Learn more at  
[www.eureka.com/ca/cleanpromise](http://www.eureka.com/ca/cleanpromise)

2023 Midea America (Canada) Corp.



# eureka



# Guide d'utilisation

*Félicitations pour l'achat de votre nouveau aspirateur Eureka !*

## Consignes importantes

Pour un assemblage facile, il faut prendre quelques instants pour lire ce guide d'utilisation.

Si vous avez des questions concernant votre nouvel aspirateur, veuillez contacter l'ASSISTANCE TÉLÉPHONIQUE de notre service clientèle au **1-800-282-2886**.

*Nous sommes là pour vous aider !*



[www.eureka.com/ca](http://www.eureka.com/ca)

# eureka

# Où trouver des informations importantes sur l'aspirateur

## Conservez ces informations

Inscrivez ici modèle, type et numéro de série :

Date d'achat (conservez votre ticket de caisse) \_\_\_\_\_

Numéro de modèle et type \_\_\_\_\_

Numéro de série \_\_\_\_\_

Ces numéros figurent sur une étiquette située au milieu de la face arrière de l'aspirateur. Reportez-vous à ces numéros lors de la commande de pièces et d'accessoires, et lorsqu'un service est nécessaire.



## Ce guide d'utilisation fournit des instructions importantes pour prolonger la durée de vie de votre aspirateur Eureka.

**Enregistrement** : Pour enregistrer votre produit, visitez [www.eureka.com/ca](http://www.eureka.com/ca) et cliquez sur le lien « Enregistrer votre produit » dans le coin supérieur droit.

**Inspection** : Déballiez soigneusement et inspectez votre nouvel aspirateur Eureka pour détecter tout dommage dû au transport. Chaque unité est testée et soigneusement inspectée avant l'expédition. Pour obtenir des instructions concernant tout dommage lié au transport, appelez immédiatement le service clientèle d'Eureka **ASSISTANCE TÉLÉPHONIQUE** au **1-800-282-2886**.

### Table des matières

Mesures de sécurité importantes .....	3
Contenu du carton .....	4
Comment assembler votre aspirateur .....	5
Comment identifier les pièces de votre aspirateur .....	6
Comment utiliser votre aspirateur .....	7
Comment utiliser les accessoires .....	8
Comment éliminer une obstruction .....	9
Comment nettoyer le filtre d'échappement .....	10
Comment entretenir le bac à poussière et les filtres .....	10
Comment entretenir la brosse-rouleau .....	11
Comment nettoyer l'aspirateur et les accessoires .....	11
La garantie limitée d'Eureka .....	13
Comment commander des pièces de rechange .....	14

 Suivez les consignes de prudence partout où ce symbole se présente.

# MESURES DE SÉCURITÉ IMPORTANTES

Lors de l'utilisation de tout appareil électrique, des précautions élémentaires doivent être toujours suivies, notamment les suivantes :

**LISEZ TOUTES LES INSTRUCTIONS AVANT D'UTILISER L'ASPIRATEUR**

## ATTENTION



Cela permet de réduire tout risque d'incendie, de décharge électrique et de blessures.

- N'utilisez pas l'appareil en plein air ou sur des surfaces mouillées.
- **Ne laissez pas l'aspirateur sans surveillance lorsqu'il est branché.** Éteignez l'appareil et débranchez le cordon électrique lorsque vous ne l'utilisez pas et avant toute opération d'entretien.
- Ne permettez pas qu'il soit utilisé comme jouet. Une attention particulière est nécessaire lorsque l'appareil est utilisé par ou à proximité d'enfants.
- Utilisez l'appareil uniquement conformément à ce manuel. Utilisez uniquement les accessoires recommandés par le fabricant.
- Ne l'utilisez pas avec un cordon ou une prise endommagée. Si l'aspirateur ne fonctionne pas comme il le devrait, s'il est tombé, s'il a été endommagé, s'il est resté à l'extérieur ou s'il est tombé dans l'eau, appelez le service clientèle d'Eureka **ASSISTANCE TÉLÉPHONIQUE** au **1-800-282-2886**.
- Ne le tirez pas ou ne le portez pas par le cordon. N'utilisez pas le cordon comme poignée. Ne refermez pas de porte sur le cordon et ne le tirez pas à proximité d'arêtes ou d'angles vifs. Ne faites pas passer l'aspirateur sur le cordon. Gardez le cordon éloigné des surfaces chaudes.
- N'utilisez pas de rallonges ou de prises dont le débit de courant est non approprié.
- Désactivez toutes les commandes avant de débrancher l'appareil.
- Ne débranchez pas en tirant sur le fil. Pour débrancher, tirez sur la fiche et non le cordon.
- Ne manipulez pas la fiche ou l'aspirateur avec les mains mouillées.
- N'insérez aucun objet dans les fentes. N'utilisez pas l'appareil si les ouvertures sont obstruées ; veillez à ce qu'il soit exempt de poussière, de peluches, de cheveux et de tout ce qui pourrait réduire le débit d'air.
- Cet aspirateur crée une aspiration et contient une brosse-rouleau rotative. Les cheveux, vêtements amples, doigts et d'une manière générale tous les membres du corps doivent se trouver loin des pièces mobiles et des fentes.
- Ne placez pas l'aspirateur sur des meubles ou des escaliers, car la brosse-rouleau pourrait l'endommager. Faites très attention lorsque vous nettoyez les escaliers. Placez l'aspirateur sur le sol avec la poignée en position de rangement pendant l'utilisation des accessoires.
- N'aspirez pas de matières en combustion ou qui dégagent de la fumée, telles que cigarettes, allumettes ou cendres chaudes.
- Ne l'utilisez pas sans le bac à poussière, le filtre et le tamis en place.
- Les poulies à courroie peuvent devenir chaudes même lors d'une utilisation normale. Pour éviter les brûlures, ne touchez la poulie lors de l'entretien de la courroie d'entraînement.
- N'utilisez pas l'appareil pour aspirer des liquides inflammables ou combustibles, comme l'essence, ou l'utiliser dans des zones où ils peuvent être présents.
- Rangez votre aspirateur à l'intérieur dans un endroit frais et sec.
- L'espace de travail doit être bien éclairé.
- Débranchez les appareils électriques avant de passer dessus l'aspirateur.
- **ATTENTION** : Ce produit peut vous exposer à des produits chimiques tels que le styrène, reconnu par l'État de Californie comme cancérigène, et le bisphénol-A, reconnu par l'État de Californie comme responsable d'anomalies congénitales ou d'autres troubles de la reproduction. Pour plus d'informations, consultez le site [www.P65Warnings.ca.gov](http://www.P65Warnings.ca.gov).

## CONSERVER LE PRÉSENTE MANUEL

Pour réduire le risque de choc électrique, ce produit est doté d'une fiche polarisée (une lame est plus large que l'autre). Cette fiche ne peut être insérée que d'une seule façon. Si la fiche n'entre pas dans la prise, il faut l'inverser.



### Moteur

**N'huilez jamais** le moteur ou la brosse-rouleau. Les roulements sont lubrifiés et hermétiquement fermés en permanence.

# Contenu de l'emballage

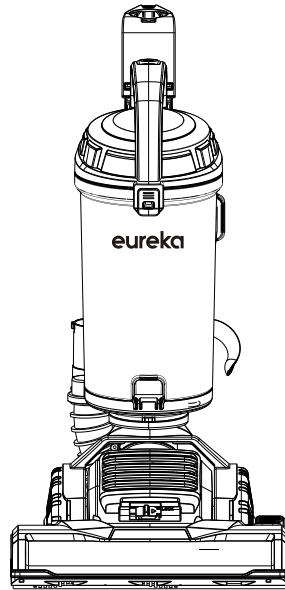
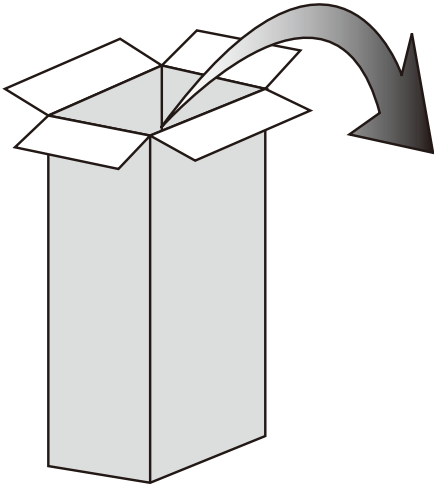

Aspirateur



Mesures de sécurité importantes



Brosse à épousseter



Embout plat

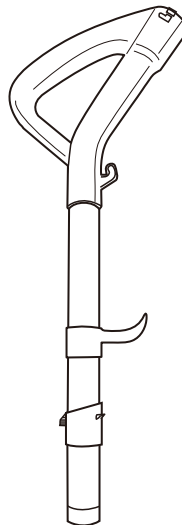

Poignée



Tuyau

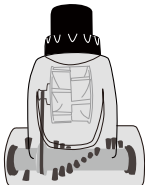

Accessoire pour animaux de compagnie

# Comment assembler votre aspirateur

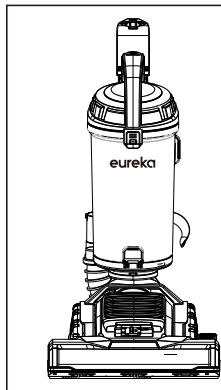

Aspirateur avec bac à poussière.

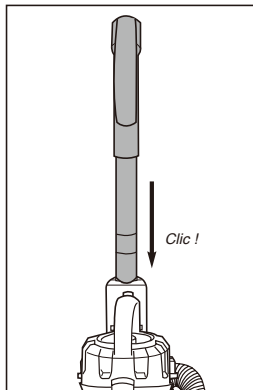

Glissez la poignée dans la partie supérieure de l'aspirateur. Poussez-la vers le bas jusqu'à ce qu'elle s'enclenche.

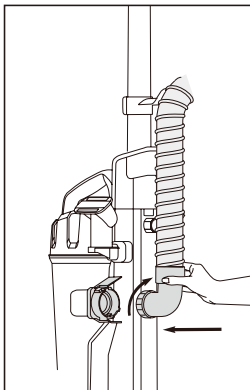

Fixez le raccord du tuyau sur le bac à poussière dans le sens horaire.

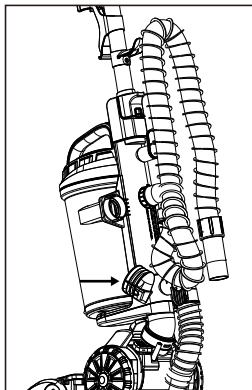

Faites passer le tuyau par le crochet inférieur

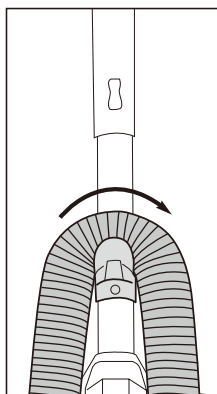

Passez le tuyau sur le crochet supérieur.

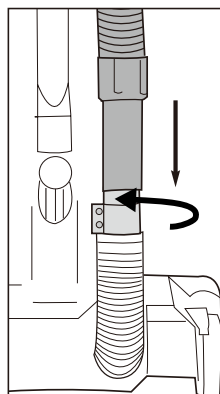

Poussez fermement l'extrémité libre du tuyau dans l'entrée du tuyau et tournez dans le sens horaire pour verrouiller.

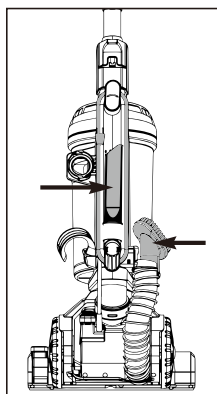

Enroulez le cordon autour des crochets supérieur et inférieur. Rangez le suceur plat à l'arrière et la brosse à épousseter sur le côté de l'aspirateur.

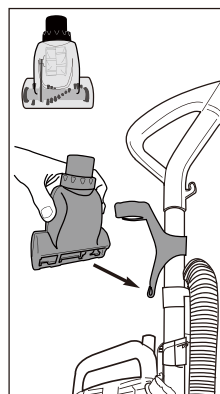

Rangez la turbobrosse à l'avant de la poignée. Alignez l'ouverture de la brosse avec la fente et poussez-la pour enclencher l'accessoire dans le clip.

# Comment identifier les pièces de votre aspirateur

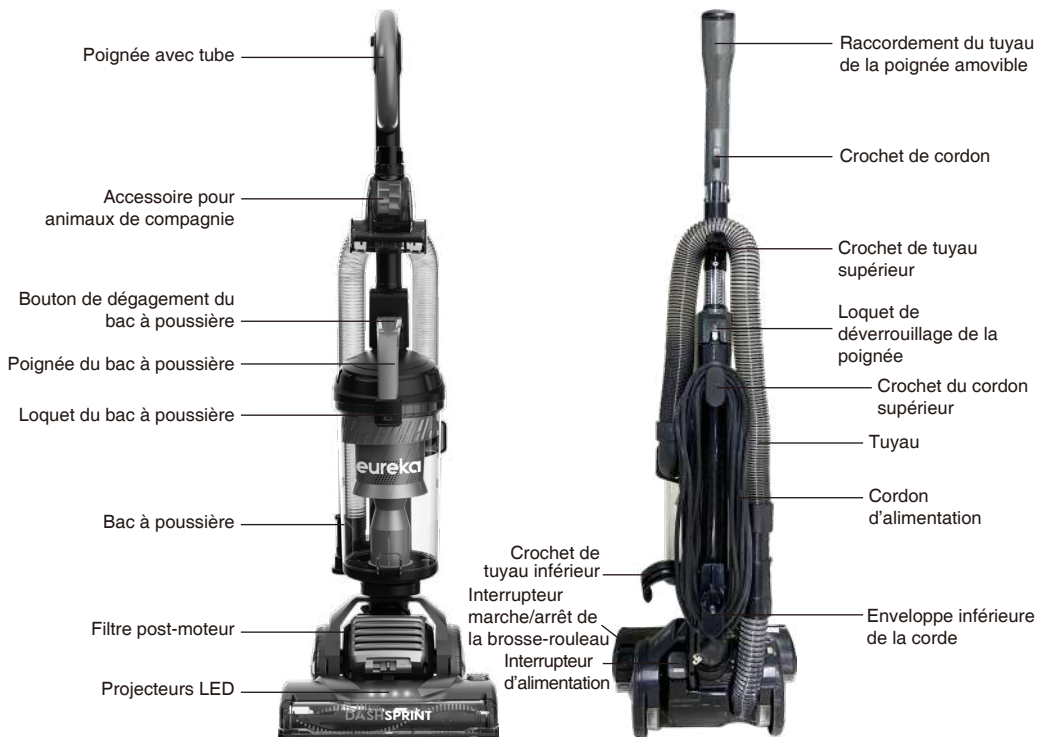

Pour les instructions d'entretien du filtre voir page 9

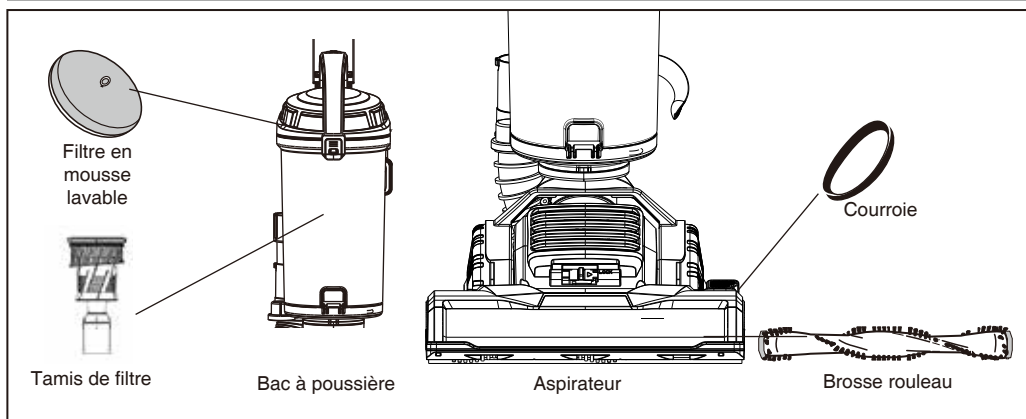

# Comment utiliser votre aspirateur

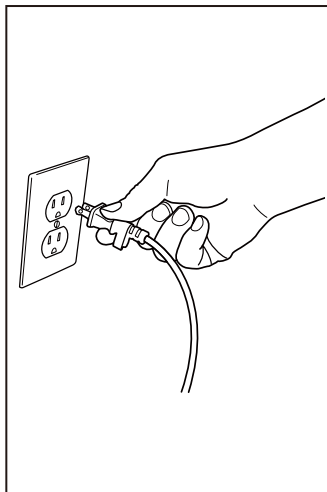

Brancher le cordon d'alimentation dans la prise de courant.

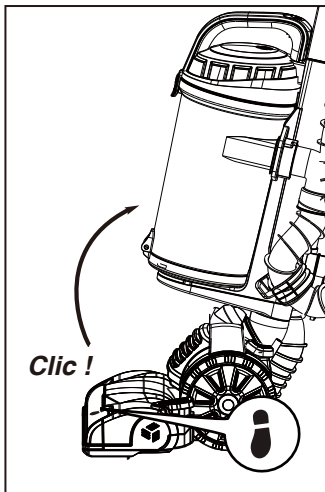

Appuyez sur le suceur de sol et tirez la poignée vers l'arrière pour incliner l'aspirateur jusqu'à entendre un déclic.  
Remarque : La brosse-rouleau ne tourne que lorsque l'aspirateur est incliné.

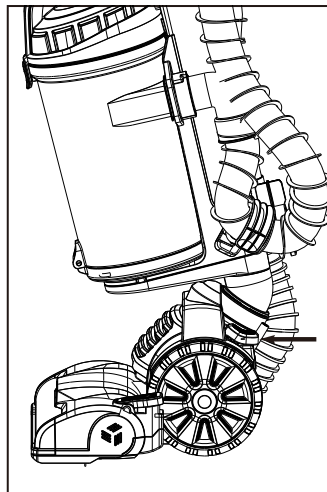

Appuyez sur l'interrupteur pour mettre l'aspirateur en marche. Appuyez à nouveau sur la touche pour l'éteindre.

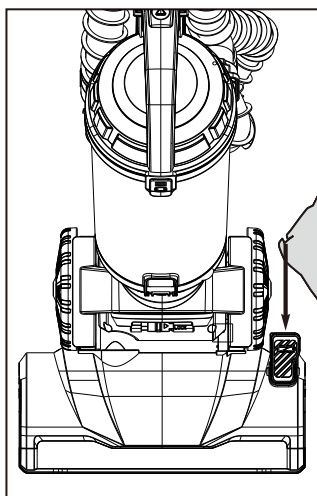

Appuyez sur la commande de la brosse rouleau pour l'activer (idéal pour les moquettes). Appuyer à nouveau sur le bouton pour l'éteindre (idéal pour les planchers).

## Videz le bac à poussière après chaque utilisation

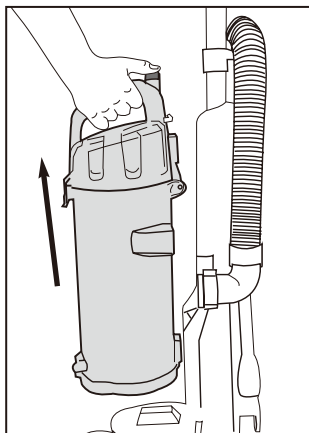

Appuyez sur le bouton de déverrouillage et soulevez le bac à poussière.

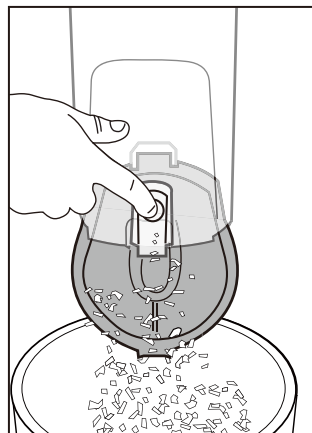

Pour vider les débris, appuyez sur le levier pour libérer le couvercle inférieur.

# Comment utiliser les accessoires ?

## ⚠ AVERTISSEMENT

Lorsque vous utilisez des outils, placez toujours la poignée en position verticale. Assurez-vous que l'aspirateur est éteint pendant que vous fixez les accessoires.

- Placez l'aspirateur en position verticale.
- Tirez sur le raccord du tuyau pour dégager l'extrémité du tuyau de l'entrée du tuyau (Fig. 1).
- Poussez l'extrémité du tuyau dans la partie supérieure de la poignée et tournez-la dans le sens horaire jusqu'à ce qu'il s'enclenche (Fig. 2).
- Appuyez sur le loquet de déverrouillage de la poignée et tirez la poignée avec le tube (Fig. 3).
- Pour fixer les accessoires, poussez celui que vous souhaitez sur l'extrémité du tube (Fig. 4).
- Pour utiliser les accessoires sans poignée ni tube, poussez l'outil souhaité directement sur l'extrémité du tuyau (Fig. 5).
- Lorsque vous avez fini d'utiliser les accessoires, tournez le tuyau dans le sens antihoraire et retirez-le de la poignée. Glissez la poignée dans la partie supérieure de l'aspirateur et poussez-la vers le bas jusqu'à ce qu'elle s'enclenche. Poussez fermement l'extrémité libre du tuyau sur l'entrée du tuyau. Rangez les accessoires sur le dos de l'aspirateur. (Voir page 5.)

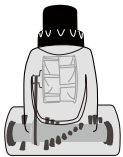
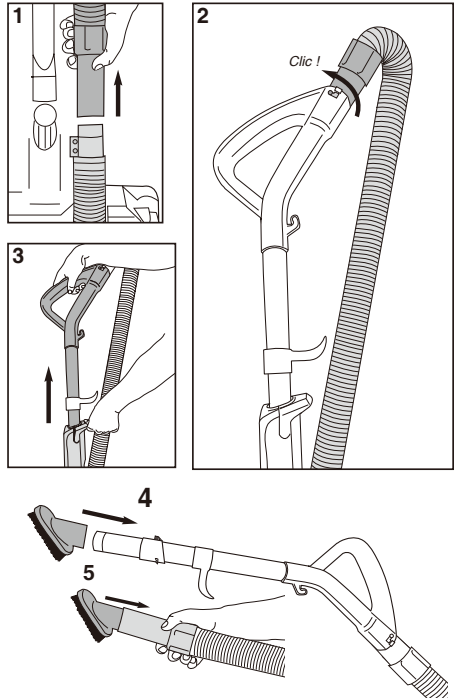

### Accessoire pour animaux de compagnie

À utiliser pour éliminer les poils d'animaux des escaliers, des tapis et des tissus d'ameublement



### Embout plat

À utiliser pour les bords des plinthes, les coins, les détails des chaises, les canapés, les événements de sèche-linge et les espaces restreints.



### Brosse à épousseter

À utiliser pour les meubles, les rideaux, les stores, les tiroirs et les bouches d'aération.

⚠ **AVERTISSEMENT** : Assurez-vous que l'aspirateur est éteint pendant que vous fixez la turbobrosse.

## Comment entretenir la turbobrosse pour animaux de compagnie ?

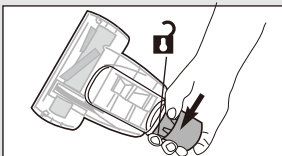

Saisissez le collier et le tournez dans le sens antihoraire pour déverrouiller le couvercle. Soulevez le couvercle.

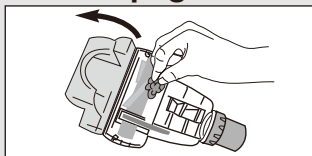

Lorsque le capot est ouvert, utilisez vos doigts ou une petite brosse pour dégager les cheveux et les débris accumulés sur les ailettes de l'embout turbo.



Fermez le couvercle et tournez le collier dans le sens horaire pour le verrouiller.



# Comment éliminer une obstruction ?

## ⚠ AVERTISSEMENT

Assurez-vous que l'aspirateur est éteint et que le cordon d'alimentation est débranché.

**Si l'aspirateur ne nettoie pas les sols ou s'il n'y a pas d'aspiration à l'extrémité du tuyau, vérifiez que le passage de l'air n'est pas obstrué.**

- Appuyez sur le bouton de déverrouillage et soulevez le bac à poussière (Fig. 1).
- Videz les débris. Tenez la corbeille au-dessus de vous et appuyez sur le levier pour déverrouiller le couvercle inférieur (Fig. 2).
- Vérifiez le filtre et le tamis. Retirez les débris éventuels et secouez la poussière.

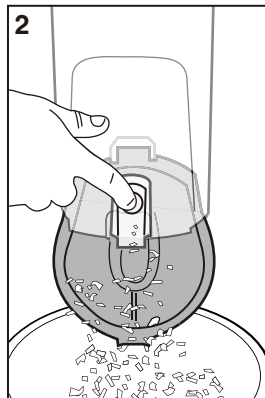
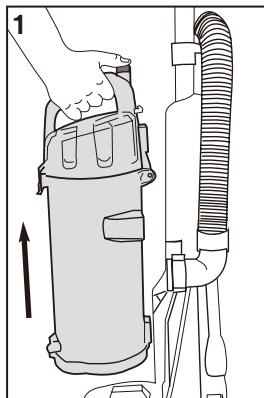

- Desserrez l'extrémité du tuyau.
- Utilisez une tige ou un outil émoussé similaire pour dégager une obstruction dans le tube ou le tuyau. Fléchissez le tuyau pour décoller les débris (Fig. 3). Soyez prudent s'il y a un risque que du verre ou des clous se retrouvent incrustés dans le tuyau.
- Vérifiez avec votre doigt qu'il n'y a pas de débris dans le circuit d'air (Fig. 4).
- Réinstallez le filtre et le tamis à l'intérieur du bac à poussière et positionnez celui-ci sur l'aspirateur.

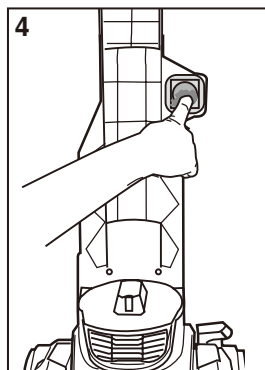
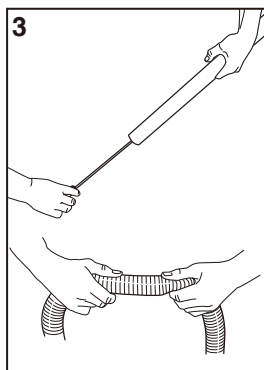

**Attention :** N'utilisez jamais l'aspirateur sans que tous les filtres, le tamis et le bac à poussière soient correctement installés.

# Comment nettoyer le filtre du système d'échappement ?

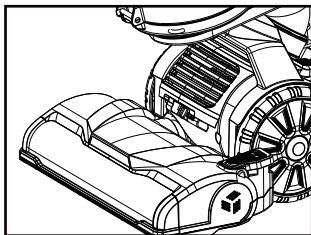

Localisez et déverrouillez le couvercle du filtre comme indiqué. Poussez-le vers la gauche pour le déverrouiller, vers la droite pour le verrouiller.

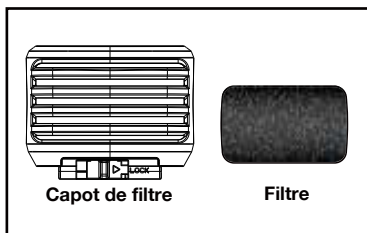

Retirez le couvercle du filtre avec le filtre. Passez un chiffon sur le bac à poussières pour enlever la saleté et les débris.

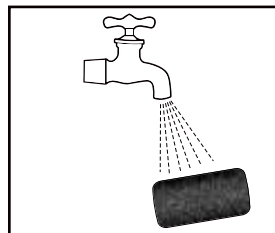

Lavez-le à l'eau tous les 3 mois, laissez-le sécher pendant au moins 24 heures et assurez-vous qu'il est bien sec avant de le réutiliser.

## Comment entretenir les bacs à poussière et les filtres ?

### Factres à poussière lavables - Nettoyez-les tous les mois

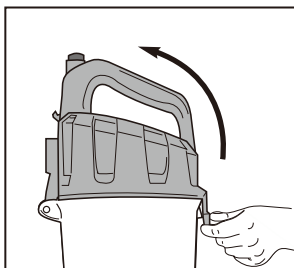

Tirez sur le loquet du bac à poussière pour soulever son couvercle.

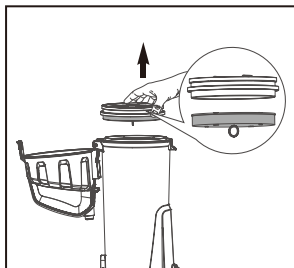

Soulevez le filtre en mousse et secouez la poussière. Rincez le filtre et séchez-le **COMPLÈTEMENT**.



Saisissez les languettes et soulevez-les. Secouez la poussière. Rincez le bac à poussière. Séchez-les **SOIGNEUSEMENT**.

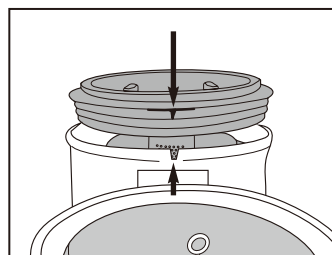

Alignez la languette du tamis de filtre avec la fente située à l'arrière du bac à poussière et lâchez-le en position.

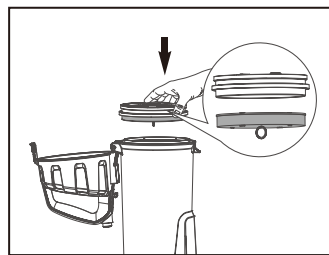

Réinstallez le filtre en mousse.

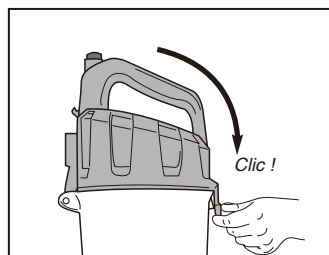

Fermez le couvercle jusqu'à ce qu'il s'enclenche.



**Attention : N'utilisez jamais l'aspirateur sans que tous les filtres, le tamis et le bac à poussière soient correctement installés.**

# Comment entretenir la brosse-rouleau

Pour éviter les appels de service inutiles, vérifiez périodiquement la présence de débris sur la brosse-rouleau.

## ⚠️ AVERTISSEMENT

Assurez-vous que l'aspirateur est éteint et que le cordon d'alimentation est débranché.  
**Attention** : N'essayez pas de retirer la courroie. Appelez l'ASSISTANCE TÉLÉPHONIQUE du service clientèle d'Eureka au 1-800-282-2886.

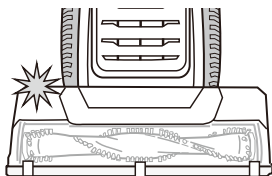

Si le voyant de la brosse rouleau devient rouge, cela indique qu'elle est obstruée et ne peut pas tourner. La brosse-rouleau s'arrête automatiquement. Éteignez l'aspirateur et le débrancher avant d'essayer de retirer toute obstruction.

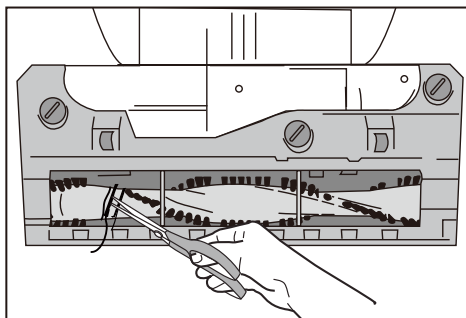

Appuyez sur le suceur de sol pour abaisser la poignée. Retournez l'aspirateur sur le sol. Utilisez des ciseaux pour couper fils épais et ficelles.

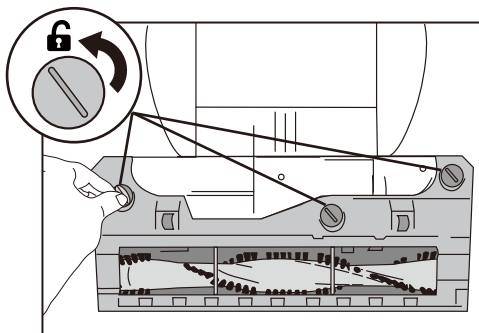

Si les débris ne peuvent pas être enlevés facilement, retirez la plaque inférieure pour faciliter l'accès à la brosse rouleau.  
À l'aide d'un tournevis à tête plate ou d'une pièce de monnaie, tournez les 3 fentes d'un quart de tour dans le sens antihoraire jusqu'à la position « déverrouillée ».

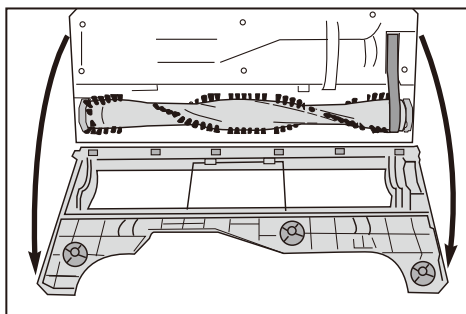

Saisissez la plaque inférieure de la brosse-rouleau par le haut et tirez-la vers le bas pour l'ouvrir.

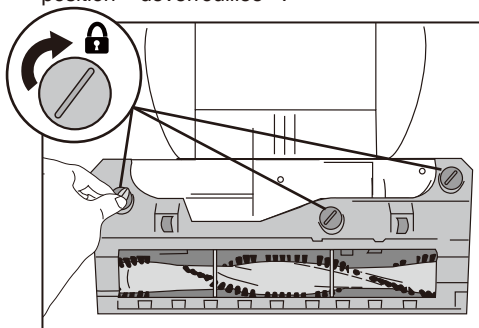

Pour fermer la plaque inférieure, utiliser une pièce de monnaie pour tourner les fentes dans le sens horaire jusqu'à la position de « verrouillage ».

# Résolution des problèmes



Assurez-vous que l'aspirateur est éteint et que le cordon d'alimentation est débranché.

## MISE EN GARDE : Coupe-circuit thermique

Cet aspirateur dispose d'un thermostat spécial qui le protège en cas de surchauffe du moteur. Si l'aspirateur s'arrête subitement, il faut effectuer la procédure suivante : 1) Positionnez le bouton d'alimentation en position éteint et débranchez l'aspirateur. 2) Recherchez une source possible de surchauffe de l'aspirateur telle que bac à poussière plein, flexible bouché ou filtre obstrué. Si de telles conditions sont trouvées, il faut les corriger puis attendez au moins 30 minutes avant d'utiliser l'aspirateur. 3) Après 30 minutes, rebranchez l'aspirateur et appuyez sur le bouton d'alimentation. Si l'aspirateur ne fonctionne toujours pas, appelez l'assistance téléphonique du service clientèle d'Eureka.

Problème	Solution
<b>Le moteur ne démarre pas.</b>	<ul style="list-style-type: none"><li>• Enfoncez bien la fiche dans la prise, essayez une autre prise ou vérifiez le disjoncteur.</li><li>• Appuyez sur la pédale de marche/arrêt pour mettre l'aspirateur en marche.</li><li>• Reportez-vous aux instructions détaillées de « coupe-circuit thermique » ci-dessus.</li></ul>
<b>L'aspirateur ne nettoie pas les tapis ou les sols nus.</b>	<ul style="list-style-type: none"><li>• Si vous nettoyez un tapis, assurez-vous que l'aspirateur est incliné et que la brosse-rouleau est en marche. Page 7</li><li>• Videz le bac à poussière, nettoyez et/ou changez les filtres régulièrement pour maintenir l'aspiration. Pages 7 et 10.</li><li>• Vérifiez que la brosse rouleau n'est pas obstruée par des débris et nettoyez-la si nécessaire. Page 11</li></ul>
<b>Pas d'aspiration à l'extrémité du tuyau.</b>	<ul style="list-style-type: none"><li>• Reportez-vous aux autres solutions ci-dessus.</li><li>• Éliminez les obstructions du tuyau qui limitent le débit d'air. Page 7</li></ul>
<b>L'aspirateur est difficile à pousser ou à tirer.</b>	<ul style="list-style-type: none"><li>• Si vous nettoyez un tapis, assurez-vous que l'aspirateur est incliné et que la brosse-rouleau est en marche. Page 7</li><li>• Vérifiez que la brosse rouleau n'est pas obstruée par des débris et nettoyez-la si nécessaire. Page 11</li></ul>
<b>La brosse rouleau ne tourne pas.</b>	<ul style="list-style-type: none"><li>• L'aspirateur doit être incliné pour tourner. Pour incliner l'aspirateur, appuyez sur le suceur de som et tirez la poignée vers l'arrière jusqu'à entendre un déclic. Appuyez ensuite sur la pédale de commande de la brosse rouleau pour l'activer ou la désactiver. Page 7</li><li>• Vérifiez que la brosse rouleau n'est pas obstruée par des débris et nettoyez-la si nécessaire. Page 11</li></ul>
<b>La turbobrosse pour animaux de compagnie ne tourne pas.</b>	<ul style="list-style-type: none"><li>• Vérifiez que la turbobrosse pour animaux de compagnie ne contient pas de débris. Page 8</li></ul>

# eureka

# La garantie limitée de trois ans d'Eureka

Midea America (Canada) Corp. (« Eureka »), sous réserve des conditions générales des présentes, garantit que cet aspirateur est exempt de défauts de matériaux et de fabrication pendant une durée de trois ans à compter de la date d'achat d'origine lorsqu'il est utilisé conformément aux instructions d'utilisation et d'entretien d'Eureka et dans des conditions d'utilisation domestique normales. Cette garantie est accordée uniquement à l'acheteur d'origine et aux membres de sa famille immédiate, et s'applique uniquement aux achats d'origine auprès des revendeurs agréés Eureka.

## Ce qu'Eureka va faire :

Eureka réparera ou remplacera, à sa discrétion, un aspirateur ou une pièce défectueuse couverte par cette garantie. Les réparations peuvent être effectuées à l'aide de pièces neuves ou remises à neuf qui respectent ou dépassent les spécifications d'Eureka pour les pièces neuves. Si Eureka choisit de remplacer l'aspirateur, le remplacement peut être une unité reconditionnée. Selon la disponibilité des produits, Eureka se réserve le droit de vous fournir un produit de remplacement identique ou similaire, ou un substitut équivalent au produit d'origine. En vertu de la politique de garantie, Eureka ne rembourse pas le prix d'achat au consommateur.

## Cette garantie ne couvre pas :

- Usure normale de l'aspirateur et des pièces qui doivent être remplacées dans des conditions normales d'utilisation, telles que sacs à poussière jetables, filtres, courroies d'entraînement, ampoules, brosse-rouleau, poils, turbines et nettoyage.
- Dommages ou dysfonctionnements résultant de : utilisation ou entretien non appropriés ou déraisonnables, abus, négligence, non-respect des instructions contenues dans les documents écrits qui accompagnent le produit, détérioration en raison d'excès d'humidité, atmosphère corrosive, foudre, surtensions, connexions à une tension non appropriée, modification non autorisée ou autres causes externes telles que températures ou humidité extrêmes, modifications, rayures ou décoloration, accidents, mauvais usage ou cas de force majeure. Cette garantie ne couvre pas non plus les dommages résultant d'une réparation ou d'une tentative de réparation par une personne autre qu'Eureka ou un centre de services agréé Eureka. Cette garantie ne s'applique pas à tout produit qui a été altéré ou dont le numéro de série a été effacé, modifié ou supprimé. La modification, l'effacement ou la falsification de tout document de preuve d'achat annule toute garantie de produit applicable.

## Obtention d'un service de garantie :

Pour obtenir un service de garantie, vous devez contacter l'équipe de service Eureka, sans frais, au 1-800-282-2886 ou par courriel à [customerservice@midea.com](mailto:customerservice@midea.com), pour discuter de la réclamation au titre de la garantie et des procédures à suivre.

Toutes les demandes de garantie doivent inclure une preuve d'achat. Pour plus d'informations, vous pouvez également consulter le site [www.eureka.com/ca](http://www.eureka.com/ca).

## Frais d'expédition :

Vous serez responsable de tous les frais d'expédition et d'assurance initiaux si le ou les produits défectueux doivent être expédiés pour le service de garantie ou l'évaluation de la garantie, cependant, Eureka ou un centre de garantie agréé Eureka paiera les frais d'expédition de retour si les réparations sont couvertes par la garantie.

Lorsque vous renvoyez des pièces pour réparation, le modèle, le type et le numéro de série indiqués sur la plaque signalétique doivent être inclus. Si un produit soumis au service de garantie est jugé inéligible, une estimation du coût de la réparation sera fournie et la réparation ne sera effectuée qu'à la demande du propriétaire et à la réception du paiement ou d'arrangements acceptables pour le paiement.







## Autres limitations et exclusions :

Toute garantie pouvant être implicite dans le cadre de votre achat ou de votre utilisation de l'aspirateur, y compris toute garantie de qualité marchande ou toute garantie d'adéquation à un usage particulier, est limitée à la durée de cette garantie limitée. Certains états ne permettant pas de limiter la durée d'une garantie implicite, il est possible que la limitation mentionnée ci-dessus ne vous concerne pas.

Votre dispense pour la violation de cette garantie est limitée à la dispense expressément prévue ci-dessus. En aucun cas, le fabricant ne pourra être tenu responsable des dommages indirects ou accessoires que vous pourriez subir en relation avec votre achat ou votre utilisation de l'aspirateur. Certains États n'autorisent pas l'exclusion ou la limitation des dommages accessoires ou consécutifs, il est possible que la limitation ou l'exclusion ci-dessus ne vous concerne pas.

La garantie écrite vous donne des droits juridiques. Vous pouvez également avoir d'autres droits, qui peuvent varier d'un état à l'autre.

**Midea America (Canada) Corp.**  
**Unit 2, 215 Shields Court**  
**Markham, ON L3R 8V2,**  
**Canada**

Image	Nom de la pièce	N° de référence (correspondant aux modèles)
	Brosse à épousseter	E0101 (tous)
	Embout plat	E0102 (tous)
	Filtre en mousse lavable	E0202 (tous)
	Brosse rouleau	E1001
	Tuyau	E1002
	Courroie	S3040
	Accessoire pour animaux de compagnie	E1003

Extension gratuite de 3 mois de la période de garantie limitée initiale !  
Il suffit d'envoyer une preuve d'achat par SMS à **1-844-224-1614**

\* L'extension est pour les trois mois suivant immédiatement après la fin de la période de garantie du produit.



# Guide d'utilisation

Ne renvoyez pas au magasin,  
appelez l'ASSISTANCE  
TÉLÉPHONIQUE du service clientèle  
d'Eureka au 1-800-282-2886



Eureka respecte notre sceau Clean Promise.  
Pour en savoir plus, consultez le site  
[www.eureka.com/ca/cleanpromise](http://www.eureka.com/ca/cleanpromise)

2023 Midea America (Canada) Corp.



# eureka