

eureka

SINCE 1909

eureka

Owner's Guide

Thank you for purchasing your new Eureka machine! Please read this Owner's Guide carefully before operating, and keep it properly.



Cordless Stick Vacuum Cleaner **AK10**

CONTENTS

Safety Precautions	3
Product Introduction	4
Installation of all parts	5
Disassembly of all parts	10
Function operation	13
Operation instructions	15
Cleaning and maintenance	17

SAFETY PRECAUTIONS

Before using the appliance read all instructions and cautionary in this manual and on the appliance.

- Do not pick up wash detergent, kerosene, broken glass, needle, cigarettes, wet dust, sewage, match etc.
- Do not pick up small particle or large object like cement, land plaster,calci-mine, Toy spitball, or cause model blocked, motor burned etc.
- Do not operate the vacuum cleaner too close to heaters, radiators andoth-er hot surface.
- Never use the appliance without filters and brush roller in place.
- Never operate with blocked air inlet or blocked floor brush roller whenus-ing, or it may cause burned motor.
- Do not immerse the body of vacuum cleaner into water as this would Increase short circuit and burned model.
- New battery first or long time stocked running, battery must be fully charged.
- Long time no using, please keep charge/release electric per 3month,Please plug off when fully charged or cleaning or maintaining,do not stretchor pull the cable.
- Use dry cloth to clean the appliance and do not use petrol, lacquer Use dry cloth to clean the appliance and do not use petrol, lacquer thinner etc or surface of model is easy to be cracked and color fading.
- Please do not use and store the appliance in hot or cold environment.
- Only operate in a dry indoor area where the temperature is more than 0C but less than 40C , prohibited long time exposure by sun.
- This vacuum cleaner can be used by children aged from 8 years and above and persons with reduced physical, sensory or mental capabilities or lack of experience and knowledge if they have been given supervision or instruc-tion concerning use of the vacuum cleaner in a safe way and understand the hazards involved. Children should not play with the vacuum cleaner.
- Cleaning and user maintenance should not be made by children without supervision.
- If the appliance is not working when fully charged as it should, must be sent to maintenance station and checking, do not disassemble the appliance as incorrect reassembly may result in an electric shock or fire.
- Waste batter should be safely recycled. Do not throw away.
- Keep hair, loose clothing, fingers and all parts of body away from openings and moving parts.
- Always use the charger supplied with the vacuum cleaner.

PRODUCT INTRODUCTION

PRODUCT OVERVIEW

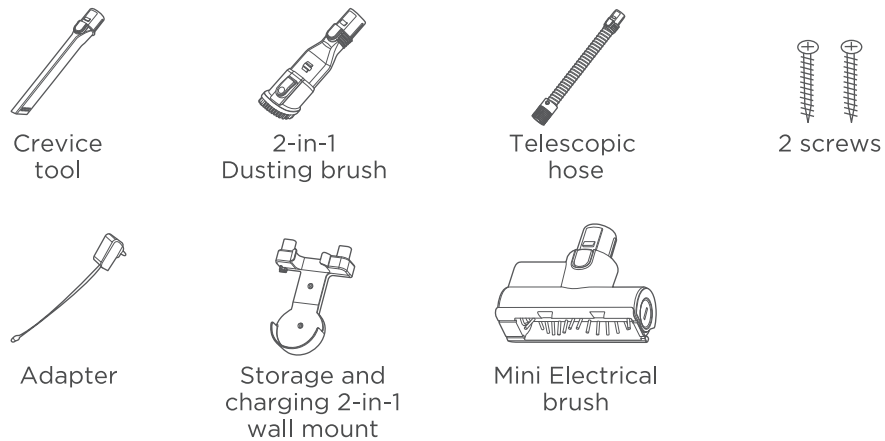
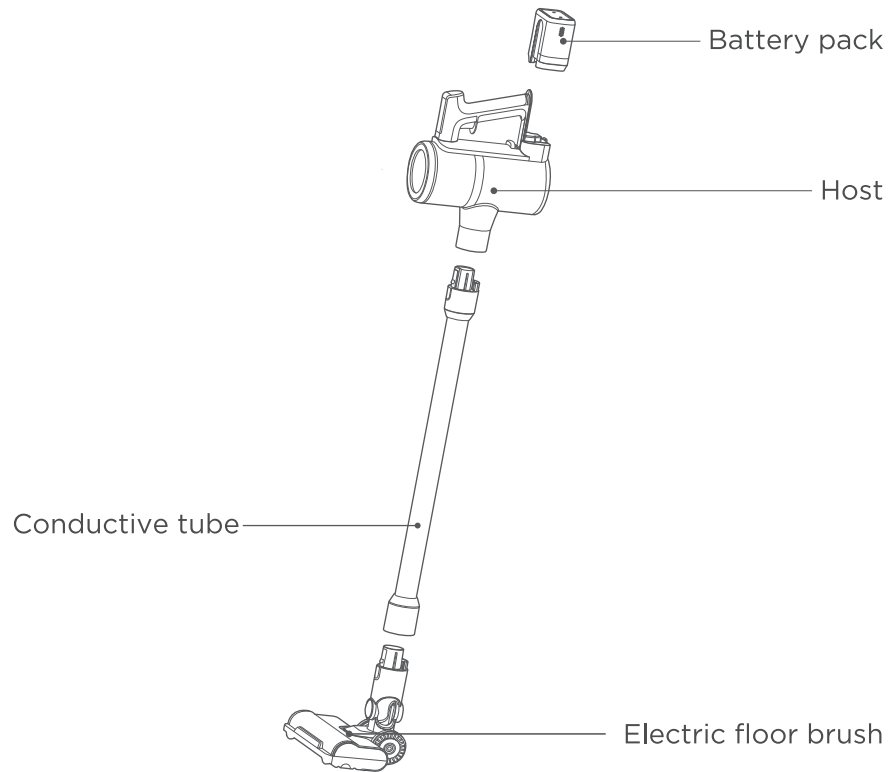

INSTALLATION OF ALL PARTS

1. Installation of HEPA component

Install the HEPA component and the air outlet plate component, and then install the motor cover component and screw it into place.

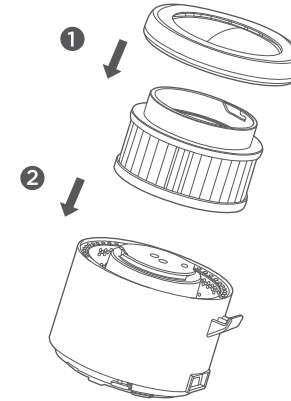

2. Installation of cyclone cone component

Put the filter cotton into the cyclone cone, and then screw in the motor cover component.

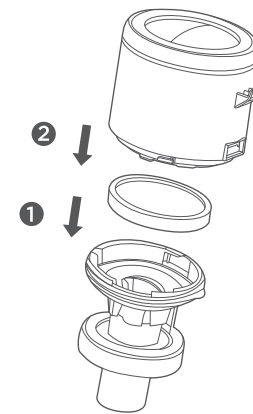

INSTALLATION OF ALL PARTS

3. Installation of dust cup component

Insert the assembled motor cover component and cyclone cone component into the dust cup and screw them.

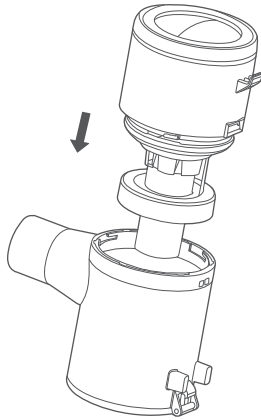

4. Installation of handle component

Fasten the upper lock first, and then install the handle component.

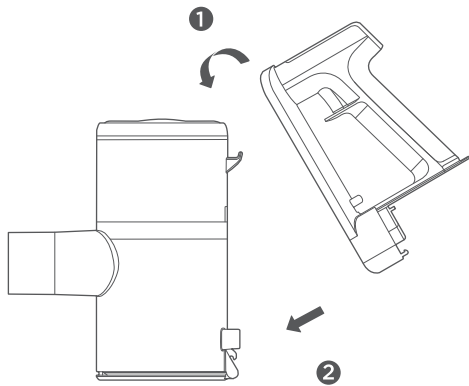

INSTALLATION OF ALL PARTS

5. Installation of battery pack component

Insert the battery pack into the bottom of the machine until you hear a "click" lock sound. You shall pay attention to the direction.

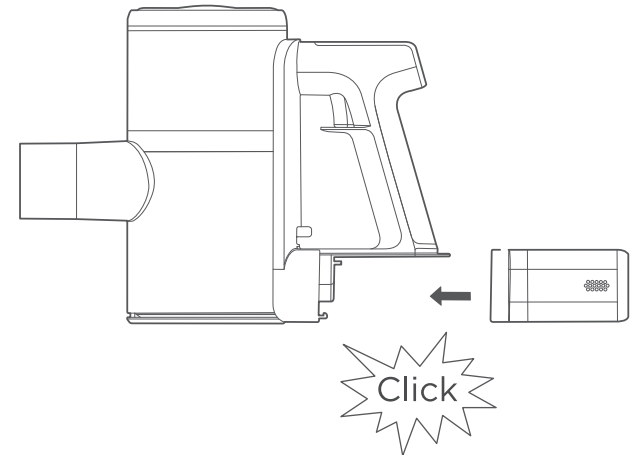

6. Connection of metal tubes

When installing the metal tube component, insert the plug end of the metal tube into the socket of the handheld component until you hear a sound. "click" lock.

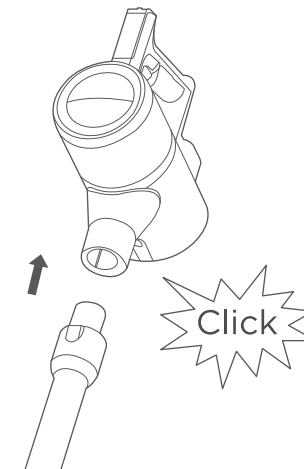

INSTALLATION OF ALL PARTS

7. Connection of floor brush

Insert the metal tube component into the floor brush until you hear a "click" lock sound.

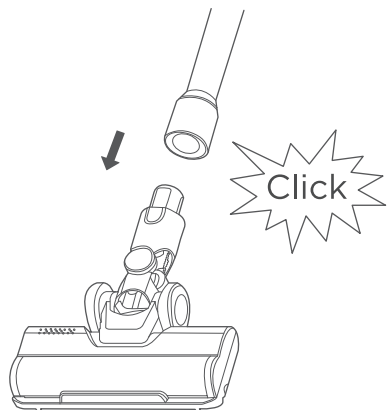

8. Connect accessories with the handheld component

Insert the accessory into the handheld component until you hear a "click" lock sound.

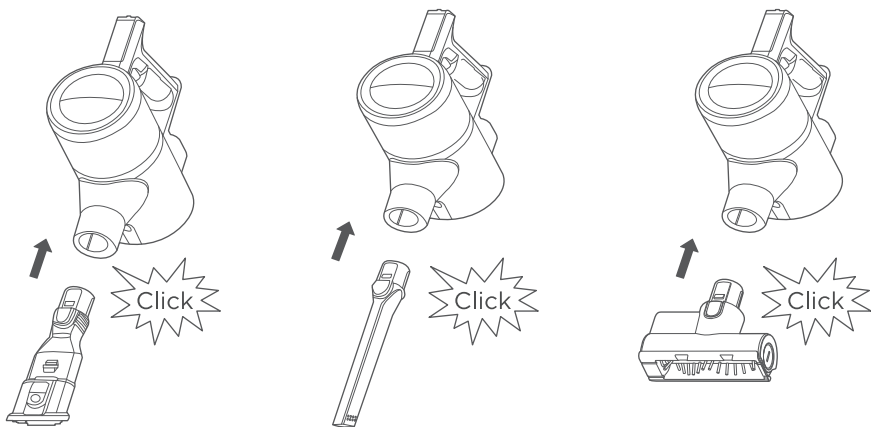

INSTALLATION OF ALL PARTS

9. Connect accessories with the metal tube component

When the accessory is installed on the metal tube component, insert it into the metal tube component until you hear a "click" lock sound.

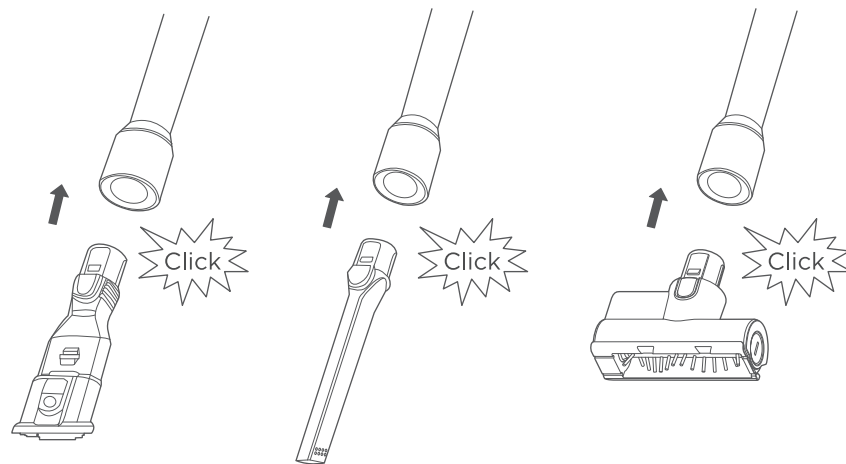

10. Storage of the machine

The wall mount is fixed on the wall by expansion screws. The rear of the host is inserted into the wall mount to hang vertically. And the accessories are inserted into the accessory rack on the wall mount.

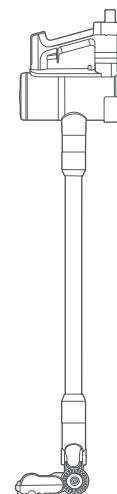

DISASSEMBLY OF ALL PARTS

1. Disassembly of metal tube component

Press the lock button on the metal tube and pull out the metal tube.

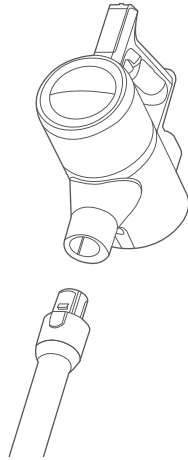

2. Disassembly of the floor brush component

Press and hold the lock button on the floor brush and pull out the metal tube.

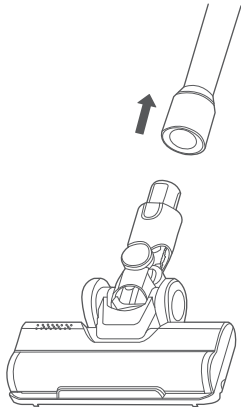

DISASSEMBLY OF ALL PARTS

3. Disassembly of the battery pack

Press and hold the battery pack button, then pull out the battery pack.

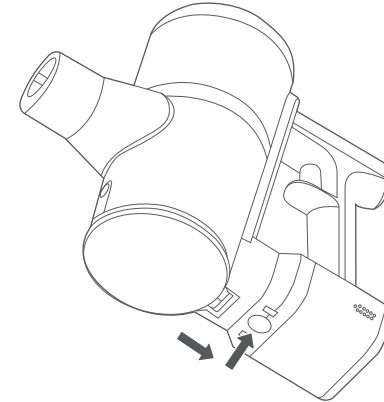

4. Disassembly of handle component

Press the dust cup release button and pull out the handle component.

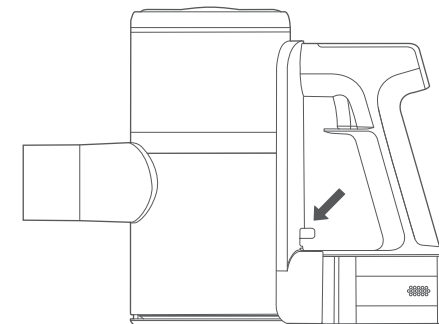

DISASSEMBLY OF ALL PARTS

5. Dust cup empty

Press the dust cup empty button, and the dust cup lid will pop to open and pour the ash.

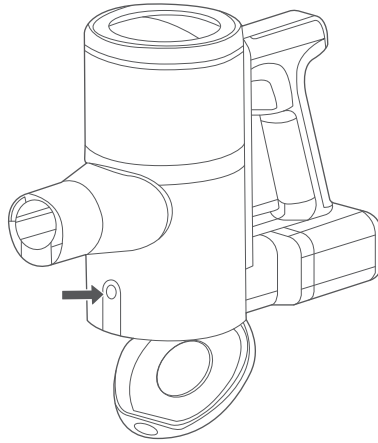

FUNCTION OPERATION

BATTERY CHARGING

⚠ CAUTION

1. The battery is not charged when leaving the factory, please be sure to fully charge the battery before use.
2. Do not charge in an environment below 5°C and above 40°C.
3. When the product power is running low, the battery power indicator flashes to remind,
4. When the battery life of the machine is obviously shortened, and the charging time becomes longer, please ask professionals to replace the battery. Please do not disassemble the machine by yourself to avoid danger.
5. Charge the battery pack.

The charging port is shown in the below figure.

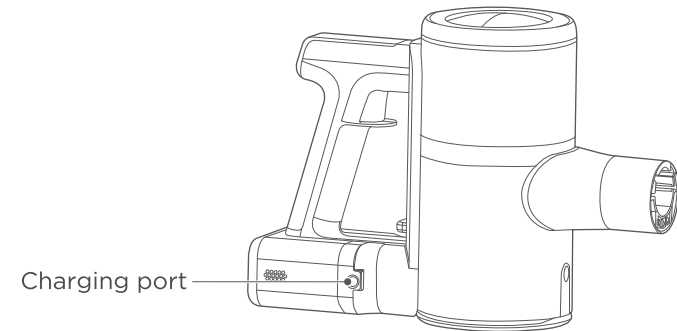

CHARGING INSTRUCTIONS

⚠ CAUTION

When you use this product for the first time, the battery capacity of the vacuum cleaner may not be full. You need to plug in the power adapter to fully charge the battery before it can be used. The about 4-5 hours, charging time is.

FUNCTION OPERATION

CHARGING INSTRUCTIONS

The battery pack can be charged separately, the battery charging indicator flashes to indicate that it is charging. When the indicator is always kept on, it indicates that the battery is fully charged. (At this time, the charging is still going on for 0.5-1 hours, so the charging effect is better)

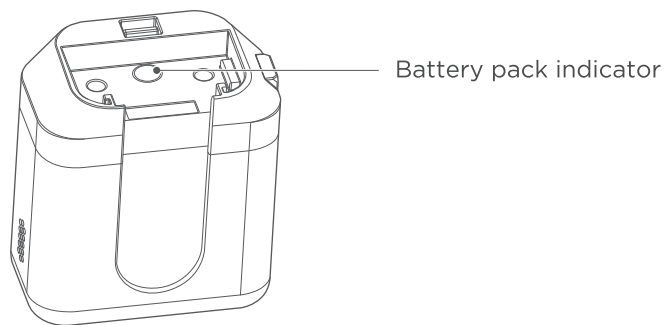

CLEAN UP

CAUTION

1. In order to avoid blocking the air duct, please clean up large pieces of garbage in the area (such as large pieces of paper and packaging film etc).
2. Do not use and store the battery in an environment below 5 C and above 40 C.
3. When you dispose of this product, please remove the battery from the machine.
4. It is strictly forbidden to modify the machine, accessories, adapter or battery.

OPERATION INSTRUCTIONS

Press the ON/OFF button, the machine runs and starts cleaning. Press the ON/OFF button again to shut down the machine and stop cleaning.

INTRODUCE OF OPERATING BUTTON

The machine adopts a trigger switch to start and shut down machine which is the ON/OFF button. And you can adjust three gears of Low/Medium/High by touching the speed control area. Information and status of battery and motor power will be shown on the display screen.

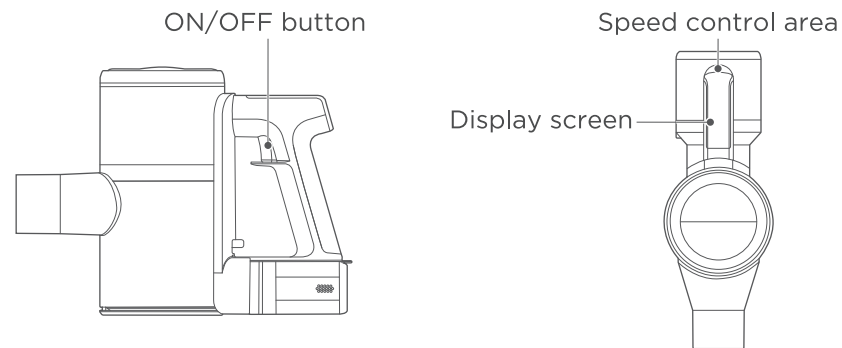

START

Press the power ON/OFF button, the machine starts at the Medium gear by default, at the moment, it can be used to clean the ground that needs to be cleaned routinely.

SPEED CONTROL

Touch the speed control area to switch to mid-gear, and then touch the speed control area again to switch to high-gear. The high-gear mode is generally used in areas that are difficult to clean, such as carpets and crevices. Touch the speed control area again to restore the low gear. The three gears are indicated on the display screen by the following icons.



Low



Medium



High

SHUT DOWN

Press the power ON/OFF button again to shut down the machine and stop cleaning.

OPERATION INSTRUCTIONS

USE THE ELECTRIC FLOOR BRUSH

Electric floor brushes can be used for vacuuming on short-haired carpets or hard floors, floor tiles, and car seats and foot pads.

USE THE ACCESSORIES

1. Insert the two-in-one accessory into the suction base, fix it and use it.
2. Push the brush head of the two-in-one accessory back, and when you hear a "click" sound, it is fixed. It can clear gaps in corners, stairs and keyboards etc. Push the brush head of the two-in-one accessory forward, when you hear a "click" sound, it is fixed, you can clean the hard-to-clean places such as furniture, bookshelves and curtains.

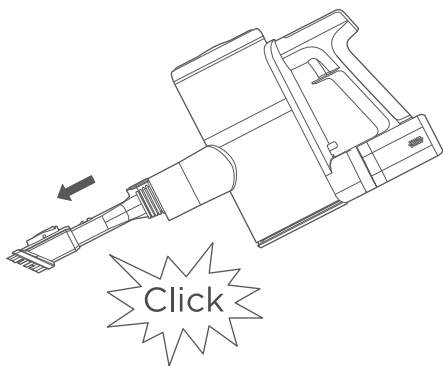

3. Push the brush head of the two-in-one accessory forward, when you hear a "click" sound, it is fixed. It can clean up areas that are difficult to clean, such as furniture, bookshelves and curtains.

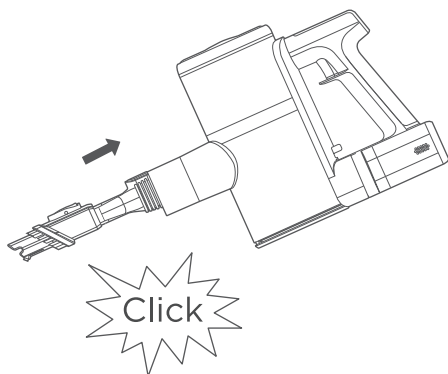

CLEANING AND MAINTENANCE

DUST CUP DISASSEMBLY AND CLEANING

CAUTION

To maintain the suction power of the vacuum cleaner, please clean up the dust regularly.

1. Press the dust cup empty button to pour out the dust.
2. Press the dust cup release button to remove the handle component.

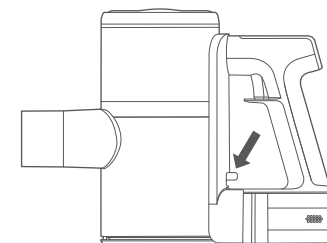
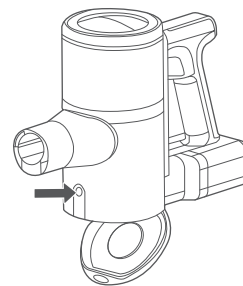

3. Rotate the motor cover component to remove the dust cup component.
4. Rotate and remove the cyclone cone component, and take out the filter cotton for cleaning.

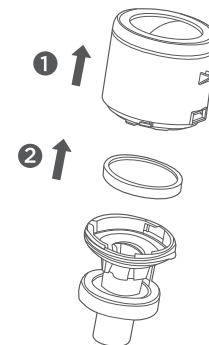
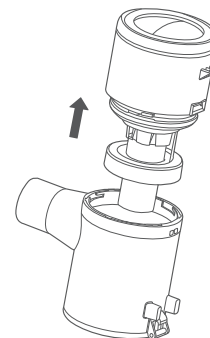

CLEANING AND MAINTENANCE

1. Press the button to release the electric floor brush.

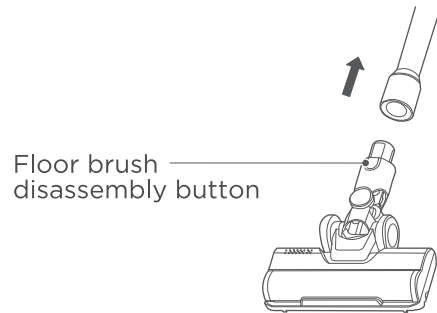

2. Press the roller brush release lock to release the roller brush.

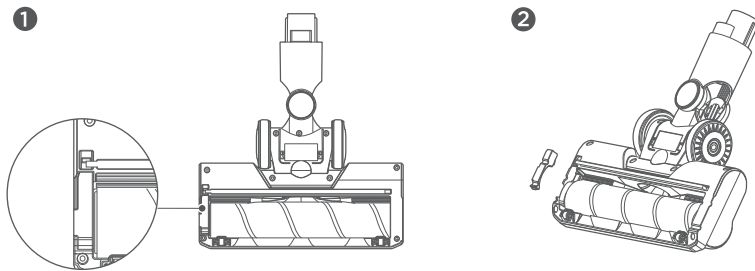

3. Take out the brush roller from the slot and then clean it up.
4. After cleaning or replacement, assemble in the reverse order of disassembly and reset the cover of brush roller.

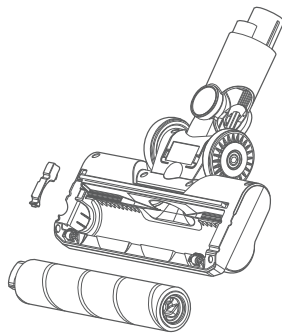

CORRECT DISPOSAL OF THIS PRODUCT



Remove the battery before the device is disposed of and dispose of it separately from the device at suitable collection points .



This device is governed by the European Directive 2012 / 19 / EU on waste electrical and electronic equipment (WEEE) Do not dispose of the device as normal domestic waste, but rather in an environmentally friendly manner via an officially approved waste disposal company .

WARNINGS

This appliance contains batteries that are only replaceable by skilled persons. The floor brush of the product is a moving part. Be careful of your feet or other things being caught.

We Offer 2-Year Limited Warranty.
Email Our Customer Service:
global_service@eureka.com

INHALTSVERZEICHNIS

Sicherheitshinweise.....	3
Produktinformationen.....	4
Installation	5
Deinstallation.....	10
Funktionen.....	13
Anleitungen für den Gebrauch.....	15
Reinigung und Wartung.....	17

SICHERHEITSHINWEISE

Lesen Sie vor dem Gebrauch des Geräts alle Anleitungen und Sicherheitshinweise in dieser Bedienungsanleitung und auf dem Gerät durch.

- Saugen Sie mit dem Gerät weder Reinigungsmittel noch Petroleum, Glasscherben, Nadeln, Zigaretten, feuchten Staub, Schmutzwasser, Streichhölzer usw. auf.
- Saugen Sie keine kleinen Partikel oder großen Gegenstände wie Zement, Düngegips, Kalkanstrich oder Papierkügelchen auf; anderenfalls könnte das Gerät verstopfen, der Motor überhitzen, usw.
- Verwenden Sie den Staubsauger nicht in der näheren Umgebung von Heizungen, Heizstrahlern und anderen heißen Oberflächen.
- Verwenden Sie das Gerät nur, sofern die Filter und die Rollbürste ordnungsgemäß installiert wurden.
- Verwenden Sie das Gerät nicht, falls der Lufteintritt oder die Rollbürste verstopft ist; anderenfalls könnte der Motor überhitzen.
- Tauchen Sie den Gerätekörper nicht in Wasser; anderenfalls könnten Kurzschlüsse verursacht werden.
- Laden Sie die Batterie vor dem erstmaligen Gebrauch bzw. nach längeren Zeiten des Nichtgebrauchs vollständig auf.
- Falls Sie das Gerät längere Zeit nicht verwenden, laden/entladen Sie das Gerät mindestens alle 3 Monate auf. Trennen Sie das Gerät vom Netzstrom, wenn die Batterie vollständig geladen ist oder bevor Sie das Gerät reinigen bzw. warten. Ziehen Sie dabei nicht am Kabel.
- Reinigen Sie das Gerät nur mit einem trockenen Lappen. Verwenden Sie weder Benzin noch Verdüner oder ähnliches; dadurch könnten die Oberfläche des Geräts beschädigt werden oder Farben verblassen. Verwenden und lagern Sie das Gerät nicht an sehr heißen oder kalten Orten.
- Verwenden Sie das Gerät nur in Innenräumen sowie bei Temperaturen von über 0°C und unter 40°C. Schützen Sie das Gerät vor Sonneneinstrahlung.
- Dieses Gerät ist geeignet für den Gebrauch durch Kinder ab 8 Jahren sowie Personen mit eingeschränkten körperlichen, sensorischen oder geistigen Fähigkeiten oder ohne Erfahrung und Wissen, sofern sie beaufsichtigt oder hinsichtlich der sicheren Nutzung des Geräts angeleitet werden und die damit einhergehenden Gefahren verstehen. Kinder dürfen nicht mit dem Gerät spielen.
- Kinder dürfen Reinigungsarbeiten und Benutzerwartungen nur unter Aufsicht durchführen.
- Falls das Gerät trotz vollständiger Ladung nicht ordnungsgemäß funktioniert, senden Sie es zur Überprüfung und Reparatur. Versuchen Sie nicht, das Gerät selbständig zu demontieren, da bei unsachgemäßer Demontage die Gefahr von Stromschlägen und Bränden besteht.
- Recyceln Sie Batterien umweltgerecht; werfen Sie Batterien nicht einfach weg.
- Halten Sie Haare, lockere Kleidung, Finger und alle Körperteile von den Öffnungen und beweglichen Teilen fern.
- Verwenden Sie nur das im Lieferumfang enthaltene Ladegerät.

PRODUKTINFORMATIONEN

ÜBERSICHT DES PRODUKTS

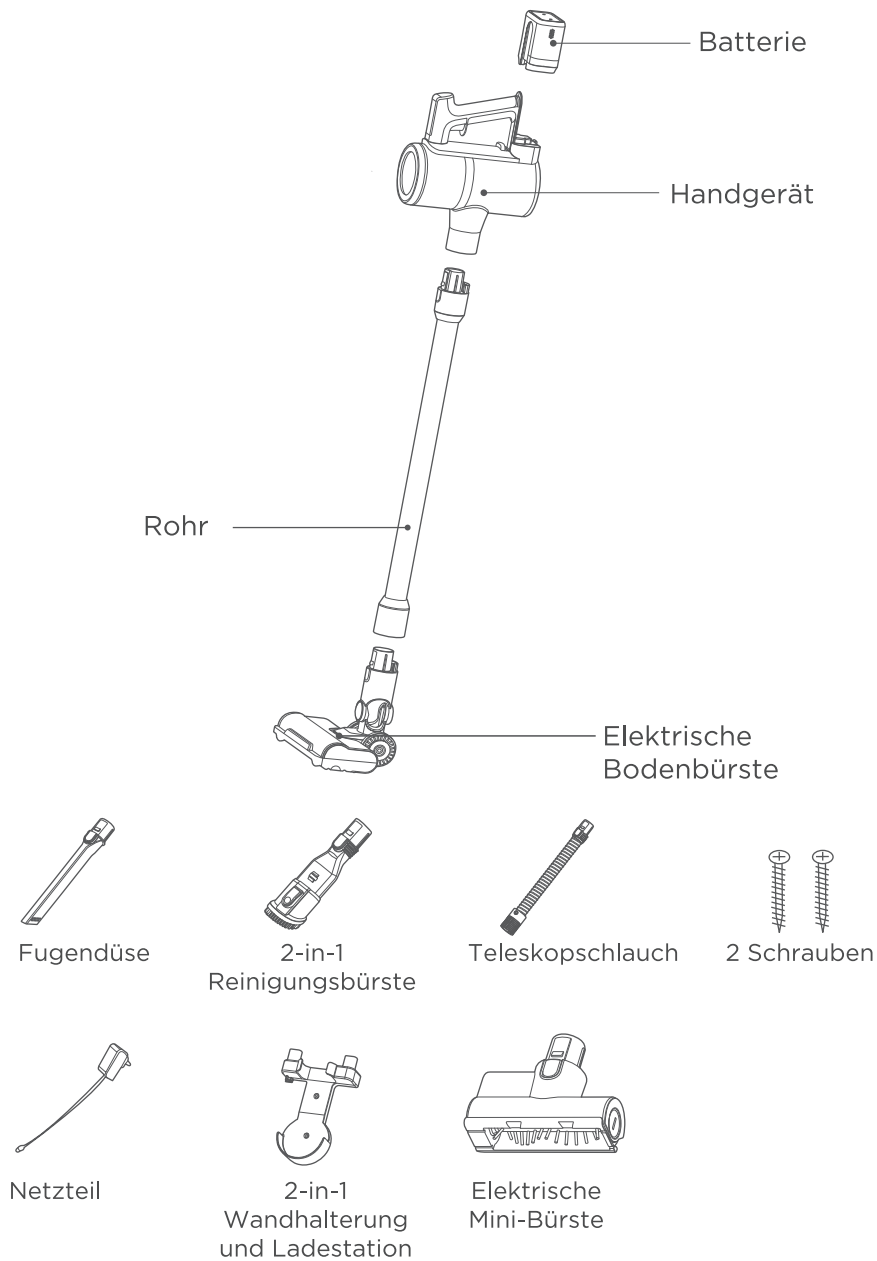

INSTALLATION

1. HEPA-Filterelement installieren

Befestigen Sie die Blende des Lauftaustritts am HEPA-Filterelement und schrauben Sie dann dieses an der Motoreinheit fest.

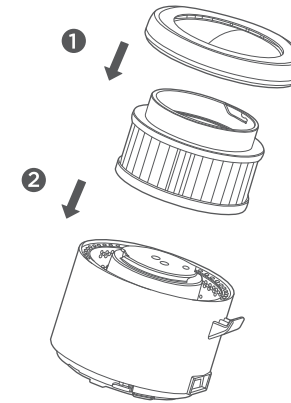

2. Zyklonen-Element installieren

Setzen Sie den Filter in das Zyklonen-Element und schrauben Sie ihn dann am Motor fest.

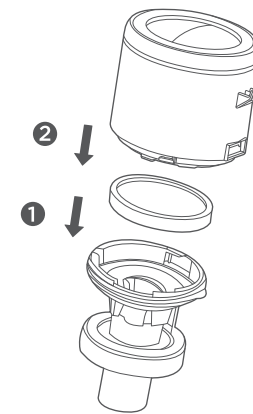

INSTALLATION

3. Staubbehälter installieren

Schrauben Sie den Motor mit Zyklonen-Element am Staubbehälter fest.

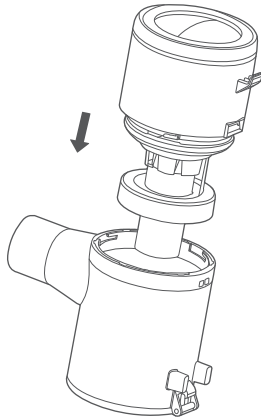

4. Griff installieren

Sichern Sie zunächst die obere Verriegelung und installieren Sie dann den gesamten Griff.

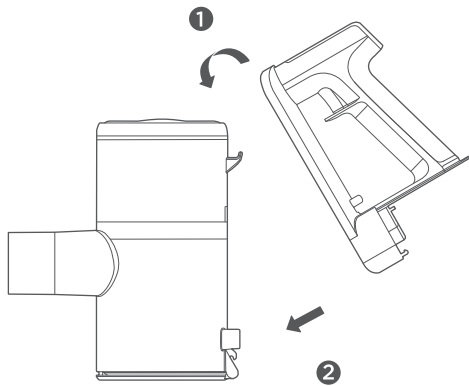

INSTALLATION

5. Batterie installieren

Stecken Sie die Batterie unten in das Gerät, bis sie mit einem „Klickgeräusch“ einrastet. Achten Sie auf die richtige Ausrichtung.

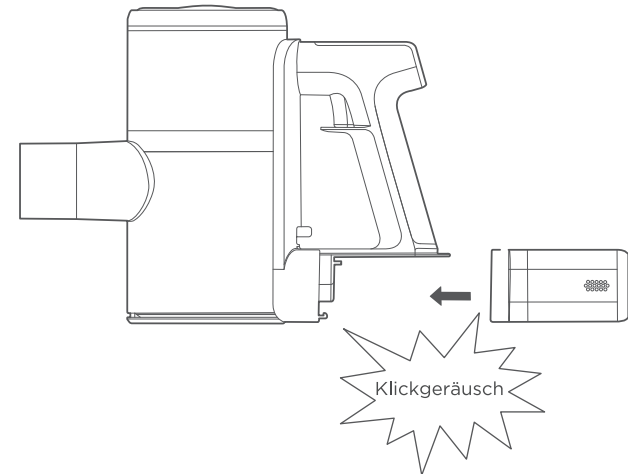

6. Metallrohr installieren

Um das Rohr zu installieren, stecken Sie die Seite mit dem Steckverbinder in die entsprechende Öffnung des Handgeräts, bis das Rohr mit einem „Klickgeräusch“ einrastet.

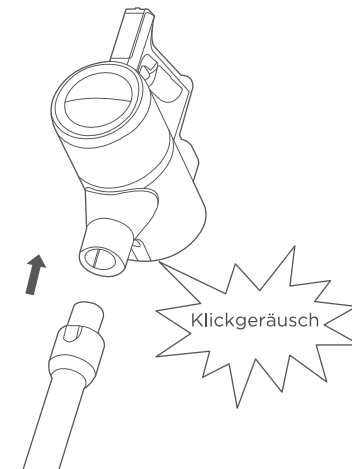

INSTALLATION

7. Bodenbürste installieren

Stecken Sie das Metallrohr in die Bodenbürste, bis das Rohr mit einem „Klickgeräusch“ einrastet.

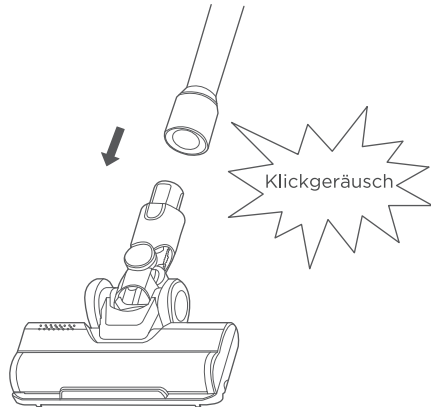

8. Zubehör mit dem Handgerät verbinden

Stecken Sie das jeweilige Zubehör in das Handgerät, bis es mit einem „Klickgeräusch“ einrastet.

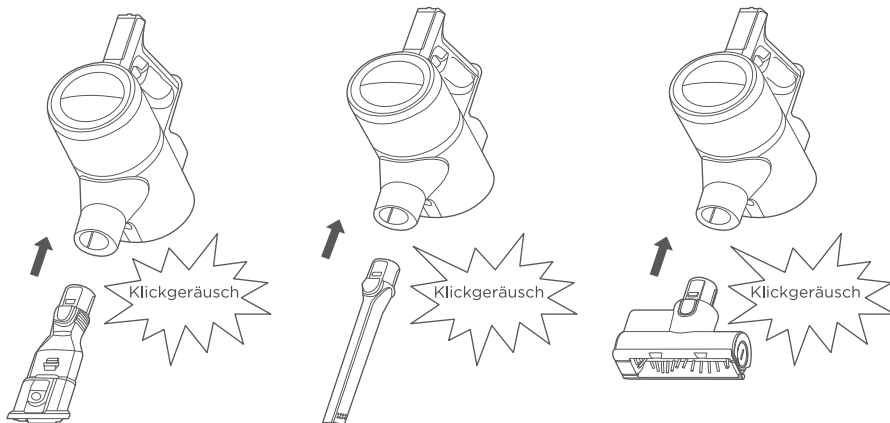

INSTALLATION

9. Zubehör mit dem Metallrohr verbinden

Stecken Sie das gewünschte Zubehör in das Metallrohr, bis es mit einem „Klickgeräusch“ einrastet.

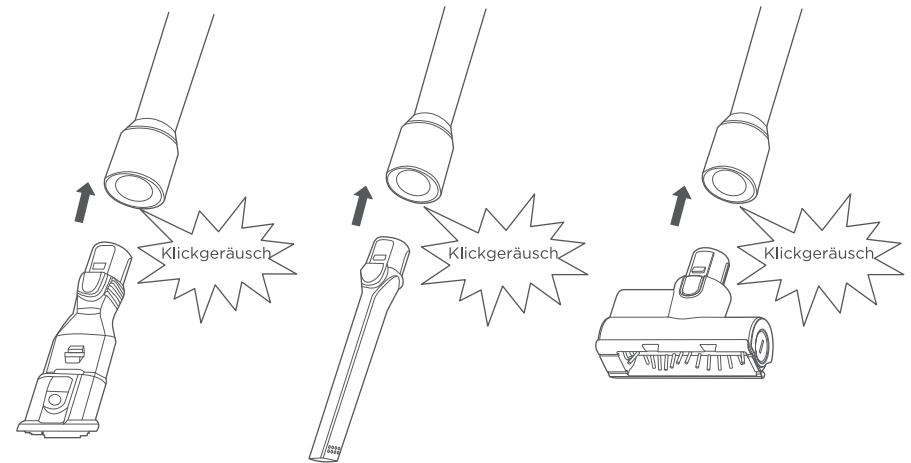

10. Gerät aufbewahren

Die Wandhalterung wird mit Dehnschrauben an der Wand befestigt. Setzen Sie die Rückseite des Handgeräts in die Halterung, um das Gerät aufzuhängen. Das Zubehör können Sie ebenfalls in der Wandhalterung aufbewahren.

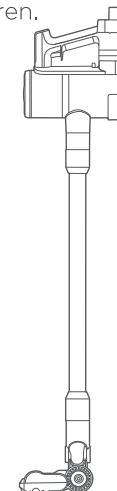

DEINSTALLATION

1. Metallrohr entfernen

Drücken Sie auf die Freigabetaste des Rohrs und ziehen Sie das Rohr heraus.

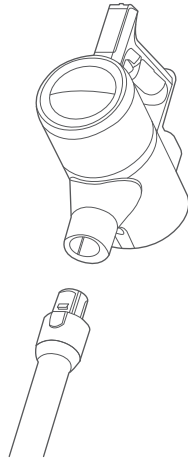

2. Bodenbürste entfernen

Halten Sie die Freigabetaste an der Bodenbürste gedrückt und ziehen Sie dann das Rohr von der Bürste ab.

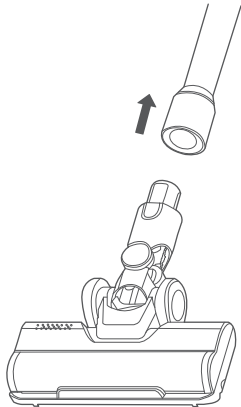

DEINSTALLATION

3. Batterie entfernen

Halten Sie die Freigabetaste der Batterie gedrückt und ziehen Sie die Batterie heraus.

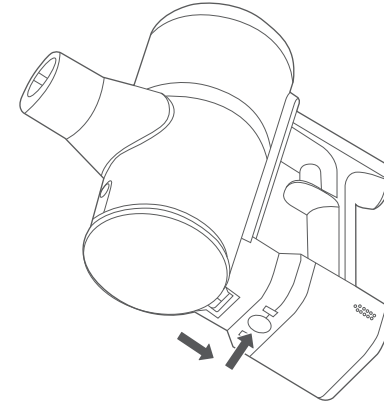

4. Griff entfernen

Drücken Sie auf die Freigabetaste des Staubbehälters und ziehen Sie den Griff heraus.

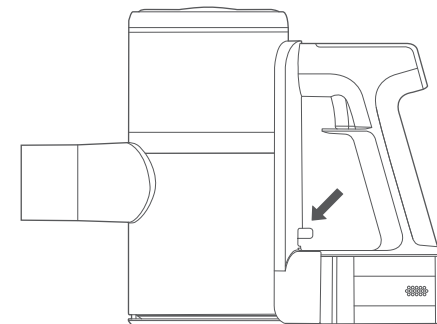

DEINSTALLATION

5. Staubbehälter leeren

Drücken Sie die Öffnen-Taste; die Abdeckung des Staubbehälters öffnet sich und der Schmutz fällt heraus.

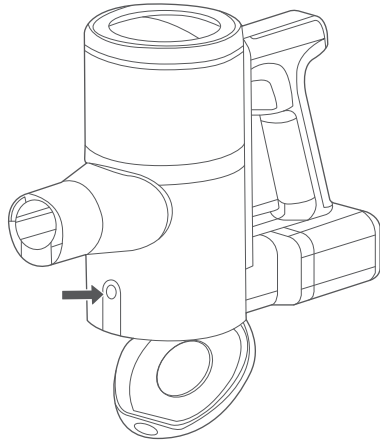

FUNKTIONEN

BATTERIE AUFLADEN

⚠ VORSICHT

1. Die Batterie wird werksseitig nicht geladen. Laden Sie die Batterie daher vor dem erstmaligen Gebrauch vollständig auf.
2. Laden Sie die Batterie nicht bei Temperaturen unter 5°C oder über 40°C auf.
3. Bei niedriger Batteriekapazität blinkt die Batterieanzeige.
4. Falls die Betriebsdauer der Batterie deutlich nachlässt und die Ladezeit länger wird, lassen Sie die Batterie von einer Fachkraft ersetzen. Um Gefahrensituationen zu vermeiden, demontieren Sie das Gerät nicht selbständig.
5. Laden Sie die Batterie auf.

Die nachfolgende Abbildung zeigt die Position des Ladeanschlusses.

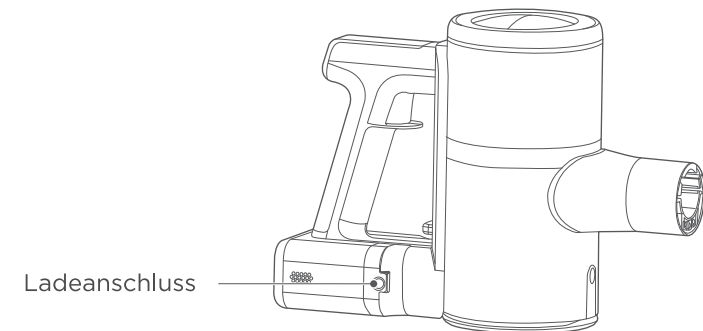

ANLEITUNGEN FÜR DAS AUFLADEN DER BATTERIE

⚠ VORSICHT

Beim Erwerb des Geräts ist die Batterie nicht vollständig geladen. Schließen Sie das Ladegerät an und laden Sie die Batterie vor dem erstmaligen Gebrauch vollständig auf. Die Ladedauer beträgt 4-5 Stunden.

FUNKTIONEN

ANLEITUNGEN FÜR DAS AUFLADEN DER BATTERIE

Die Batterie kann getrennt vom Gerät aufgeladen werden. Während des Ladevorgangs blinkt die Ladeanzeige; sie erlischt, sobald die Batterie vollständig geladen ist. (Danach wird der Ladevorgang noch 0,5 bis 1 Stunde fortgesetzt, um den Ladeeffekt zu optimieren.)

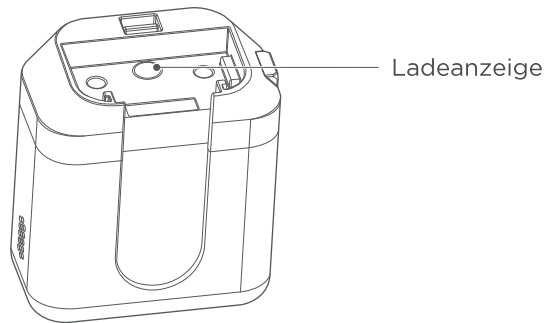

REINIGUNG

⚠ VORSICHT

1. Um eine Verstopfung der Luftleitung zu vermeiden, beseitigen Sie größere Verschmutzungen aus dem zu reinigenden Bereich (z.B. Papier, Verpackungsfolien, usw.).
2. Verwenden und lagern Sie die Batterie nicht bei Temperaturen unter 5°C oder über 40°C.
3. Nehmen Sie die Batterie aus dem Gerät, bevor Sie letzteres entsorgen.
4. Es ist nicht zulässig, das Gerät, das Zubehör, das Netzgerät oder die Batterie zu modifizieren.

ANLEITUNGEN FÜR DEN GEBRAUCH

Drücken Sie die EIN/AUS-Taste, um das Gerät einzuschalten und die Reinigung zu starten. Drücken Sie die EIN/AUS-Taste erneut, um das Gerät wieder auszuschalten.

TASTEN UND FUNKTIONEN

Mit der EIN/AUS-Taste wird das Gerät ein- oder ausgeschaltet. Mit der Geschwindigkeitstaste stellen Sie die niedrige/ mittlere/ hohe Leistung ein. Im Display lesen Sie Informationen über Batteriestatus und Motorleistung ab.

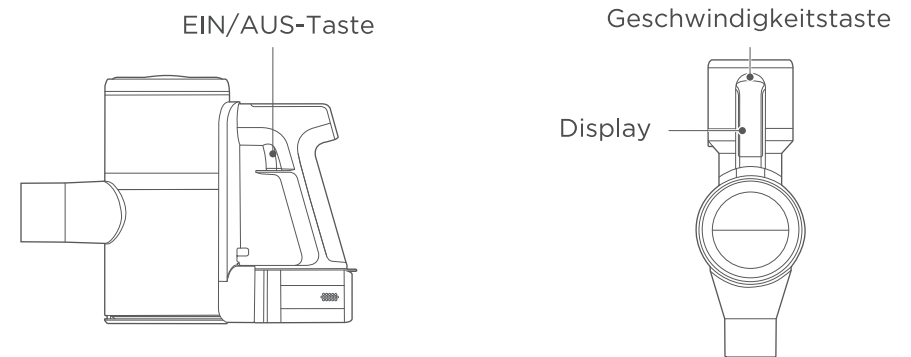

REINIGUNG STARTEN

Drücken Sie die EIN/AUS-Taste; das Gerät startet mit der mittleren Leistung und Sie können die Leistung ganz normal starten.

GESCHWINDIGKEITSTASTE

Drücken Sie auf die Geschwindigkeitstaste, um die mittlere Leistung einzustellen. Drücken Sie die Taste erneut, um die hohe Leistung einzustellen. Die hohe Leistung ist für schwer zu reinigende Böden vorgesehen, wie z.B. Teppiche und Fugen. Drücken Sie die Taste erneut, um in den niedrigen Leistungsmodus umzuschalten. Im Display werden die drei Leistungseinstellungen anhand folgender Icons entsprechend angezeigt.



Niedrige Leistung



Mittlere Leistung



Hohe Leistung

AUSSCHALTEN

Drücken Sie nach Abschluss der Reinigung erneut die EIN/AUS-Taste, um das Gerät auszuschalten.

ANLEITUNGEN FÜR DEN GEBRAUCH

ELEKTRISCHE BODENBÜRSTE

Die elektrische Bodenbürste ist geeignet für die Reinigung kurzhaariger Teppiche oder von Hartböden, Fliesen, Autositzen und Fußpolstern.

ZUBEHÖR VERWENDEN

1. Stecken Sie das 2-in-1 Zubehör in die Saugöffnung, bis es einrastet.
2. Schieben Sie den Kopf des 2-in-1 Zubehörs nach hinten, bis dieser mit einem „Klickgeräusch“ einrastet. Sie können so Ecken, Treppen, Tastaturen usw. reinigen. Schieben Sie den Kopf des Zubehörs nach vorn, bis dieser wieder mit einem „Klickgeräusch“ einrastet. In dieser Position können Sie Möbel, Bücherregale und Gardinen reinigen.

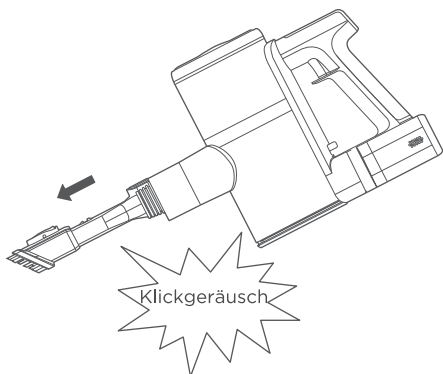

3. Schieben Sie den Kopf des Zubehörs wieder nach vorn, bis er mit einem „Klickgeräusch“ einrastet. In dieser Position können Sie schwer erreichbare Stellen wie Möbel, Bücherregale und Gardinen reinigen.

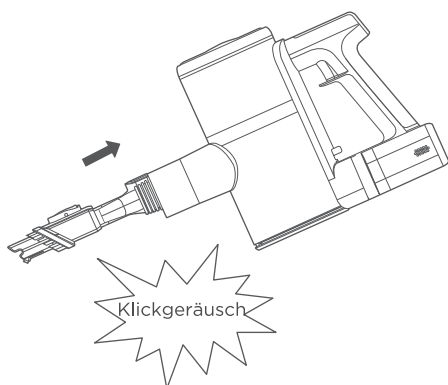

REINIGUNG UND WARTUNG

STAUBBEHÄLTER ENTFERNEN UND REINIGEN

⚠ VORSICHT

Um eine optimale Saugleistung des Geräts zu gewährleisten, reinigen Sie regelmäßig den Staubbehälter.

1. Drücken Sie auf die Öffnen-Taste des Staubbehälters, um diesen zu öffnen und zu entleeren.
2. Drücken Sie dann auf die Freigabetaste des Behälters, um ihn vom Griff zu entfernen.

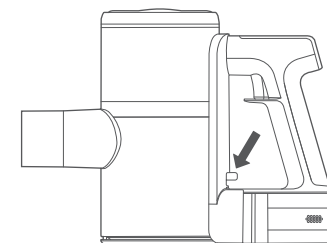
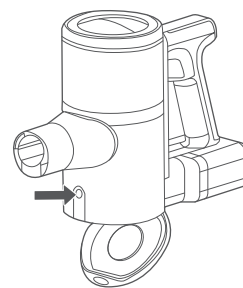

3. Drehen Sie den Motor, um den Staubbehälter abzunehmen.
4. Drehen und entfernen Sie das Zyklonen-Element und nehmen Sie dann den Filter für die Reinigung heraus.

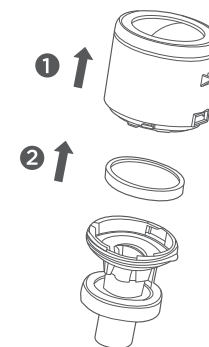
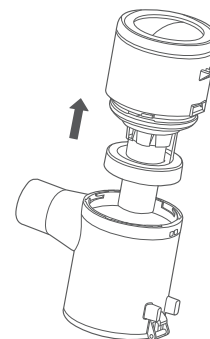

REINIGUNG UND WARTUNG

1. Drücken Sie auf die Freigabetaste, um die Bodenbürste zu entfernen.



2. Drücken Sie auf die Freigabetaste der Rollbürste, um diese zu entfernen.

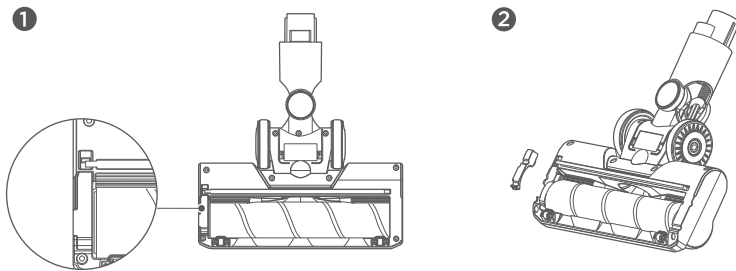

3. Nehmen Sie die Rollbürste aus der Halterung und reinigen Sie die Bürste.
4. Installieren Sie die gereinigte oder neue Rollbürste wieder in umgekehrter Reihenfolge und befestigen Sie danach die Abdeckung der Bürste.

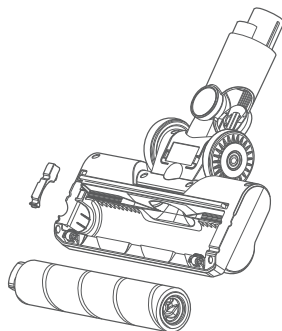

ORDNUNGSGEMÄSSE ENTSORGUNG



Entfernen Sie die Batterie aus dem Gerät, bevor Sie dieses entsorgen. Entsorgen Sie die Batterie getrennt vom Gerät an entsprechenden Annahmestellen.



Dieses Gerät fällt in den Anwendungsbereich der Europäischen Richtlinie 2012 / 19 / EU über die Entsorgung elektrischer und elektronischer Altgeräte (WEEE). Entsorgen Sie das Gerät nicht über den normalen Müll, sondern geben Sie es an einer entsprechenden Sammel- oder Annahmestelle ab.

WARNUNG

Dieses Gerät enthält Batterien, die nur von einer Fachkraft ersetzt werden dürfen. Die Rollbürste ist ein bewegliches Teil. Halten Sie Ihre Füße und andere Gegenstände fern, um Quetschungen zu vermeiden.

Wir bieten 2 Jahre Garantie.
Wenden Sie sich per After-Sale E-Mail:
global_service@eureka.com

SOMMAIRE

Précautions de sécurité	3
Présentation du Produit	4
Installation de pièces.....	5
Démontage de pièces	10
Fonctionnement	13
Instructions pour l'utilisation	15
Nettoyage et entretien	17

PRECAUTIONS DE SECURITE

Avant d'utiliser l'appareil, lire toutes les instructions et mises en garde contenues dans ce manuel et sur l'appareil.

- Ne pas ramasser de détergent, de kérosène, de verre brisé, d'aiguille, de cigarette, de poussière humide, d'eaux usées, d'allumettes, etc.
- Ne pas ramasser de petites particules ou de gros objets comme le ciment, le plâtre, la calcite, les jouets, les boules de crachat, les modèles bloqués, les moteurs brûlés, etc.
- Ne pas utiliser l'aspirateur trop près des chauffages, radiateurs et autres surfaces chaudes.
- Ne jamais utiliser l'appareil sans que les filtres et le rouleau brosse soient en place.
- Ne jamais faire fonctionner l'appareil si l'entrée d'air est obstruée ou si le rouleau-brosse est bloqué lors de l'utilisation, sous peine de brûler le moteur.
- Ne pas plonger le corps de l'aspirateur dans l'eau car cela augmenterait le court-circuit et brûlerait le modèle.
- Si la batterie est neuve ou si elle est stockée depuis longtemps, il faut la charger complètement.
- Si vous n'utilisez pas l'aspirateur pendant une longue période, charger et enlever la batterie tous les 3 mois. Merci de débrancher l'appareil lorsqu'il est complètement chargé ou lorsqu'il est nettoyé ou entretenu, ne pas étirer ou tirer sur le câble.
- Utiliser un chiffon sec pour nettoyer l'appareil, ne pas utiliser d'essence, de diluant pour laque, etc., sinon la surface du modèle risque de se fissurer et de perdre sa couleur. Ne pas utiliser ni stocker l'appareil dans un environnement chaud ou froid.
- Utiliser l'appareil uniquement en intérieur et au sec, là où la température est comprise entre 0°C et 40°C, éviter de l'exposer au contact direct du soleil pendant une durée prolongée.
- Cet aspirateur peut être utilisé par des enfants à partir de 8 ans et des personnes ayant des capacités physiques, sensorielles ou mentales réduites ou un manque d'expérience et de connaissances s'ils ont reçu une supervision ou des instructions concernant l'utilisation de l'aspirateur en toute sécurité et s'ils comprennent les risques encourus. Les enfants ne doivent pas jouer avec l'aspirateur.
- Le nettoyage et l'entretien par l'utilisateur ne doivent pas être effectués par des enfants sans surveillance.
- Si, lorsqu'il est complètement chargé, l'appareil ne fonctionne pas comme il le devrait, il doit être envoyé au service d'entretien et vérifié, ne pas démonter pas l'appareil car un assemblage incorrect peut entraîner un choc électrique ou un incendie.
- Les batteries usagées doivent être recyclées en toute sécurité. Ne pas les jeter.
- Conserver les cheveux, les vêtements amples, les doigts et toutes les parties du corps à l'écart des ouvertures et des pièces mobiles.
- Toujours utiliser le chargeur fourni avec l'aspirateur.

PRESENTATION DU PRODUIT

VUE D'ENSEMBLE DU PRODUIT

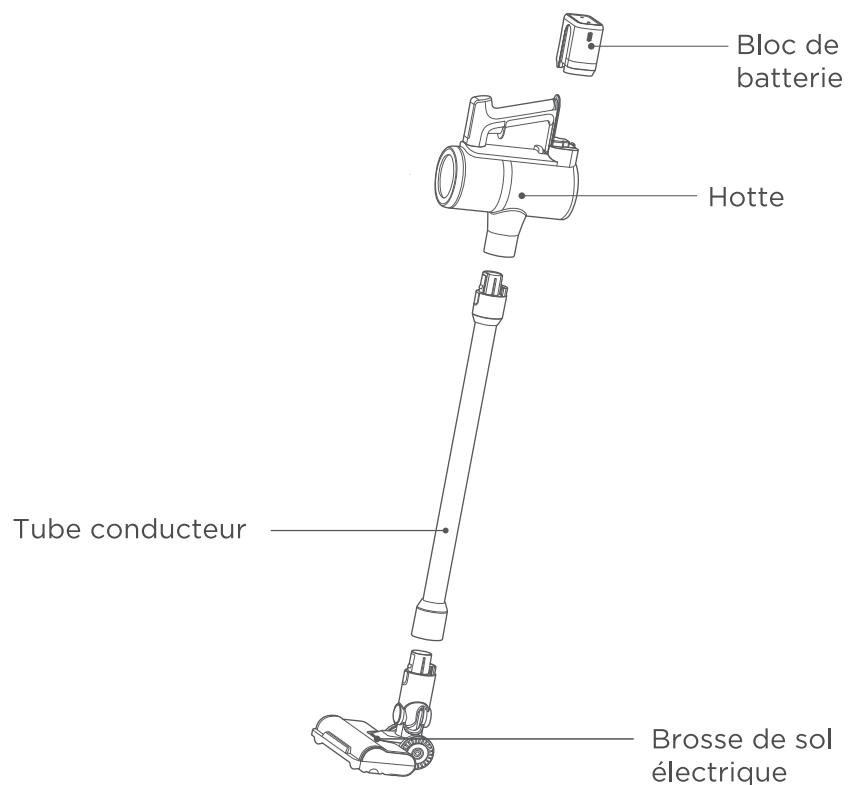

INSTALLATION DE PIÈCES

1. Installation du composant HEPA

Installer le composant HEPA et le composant de la plaque de sortie d'air, installer ensuite le composant du couvercle du moteur et le fixer en le vissant.

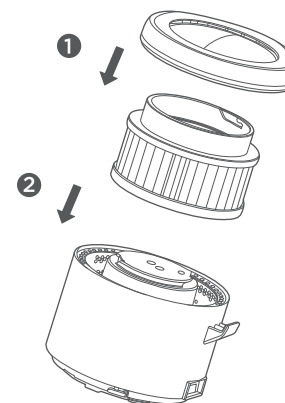

2. Installation du composant de cône de cyclone

Placer le coton filtrant dans le cône du cyclone, puis visser le composant du couvercle du moteur.

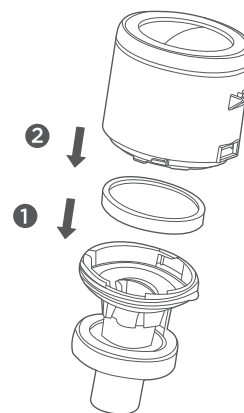

INSTALLATION DE PIÈCES

3. Installation du composant de bac à poussière

Insérer les composants assemblés du couvercle du moteur et du cône du cyclone dans le bac à poussière et les visser.

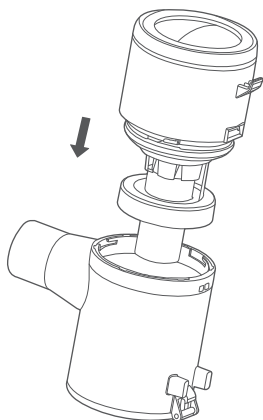

4. Installation du composant de la poignée

Fixer d'abord le verrou supérieur, puis installer le composant de la poignée.

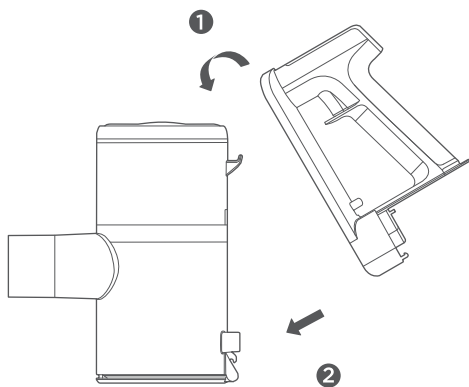

INSTALACIÓN DE PIEZAS

5. Installation du composant de bloc de batterie

Insérer le bloc de batterie dans la partie inférieure de la machine jusqu'à entendre un "clic" de verrouillage. Faire attention à respecter la direction.

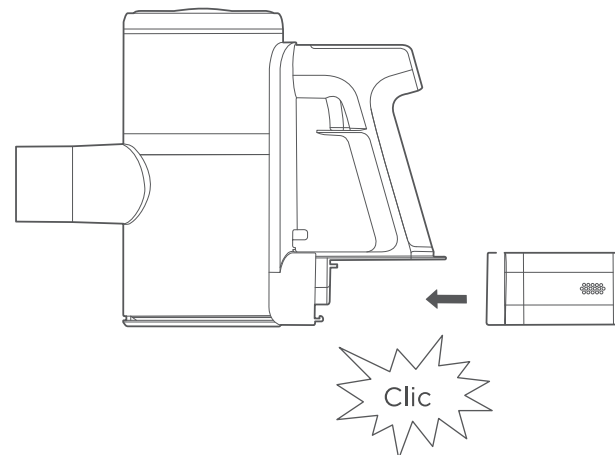

6. Connexion des tubes de métal

Lors de l'installation du composant du tube métallique, insérer l'extrémité de l'embout du tube métallique dans l'orifice du composant de la poignée jusqu'à entendre un "clic" de verrouillage.

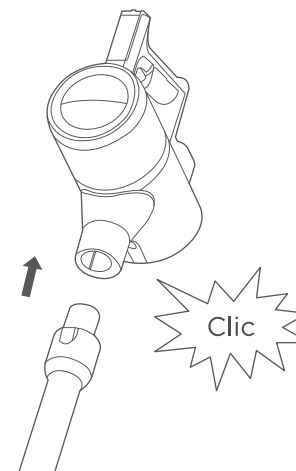

INSTALLATION DE PIÈCES

7. Connexion de la brosse de sol

Insérer le composant du tube métallique dans la brosse de sol jusqu'à entendre un "clac" de verrouillage.

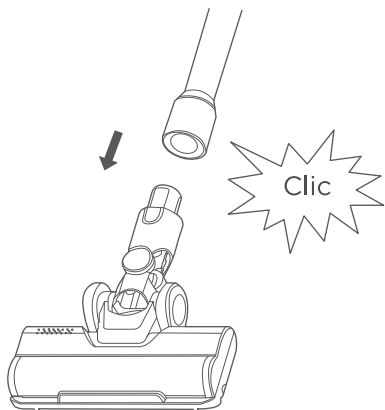

8. Connecter les accessoires avec le composant de la poignée

Insérer l'accessoire dans la poignée jusqu'à entendre un "clac" de verrouillage.

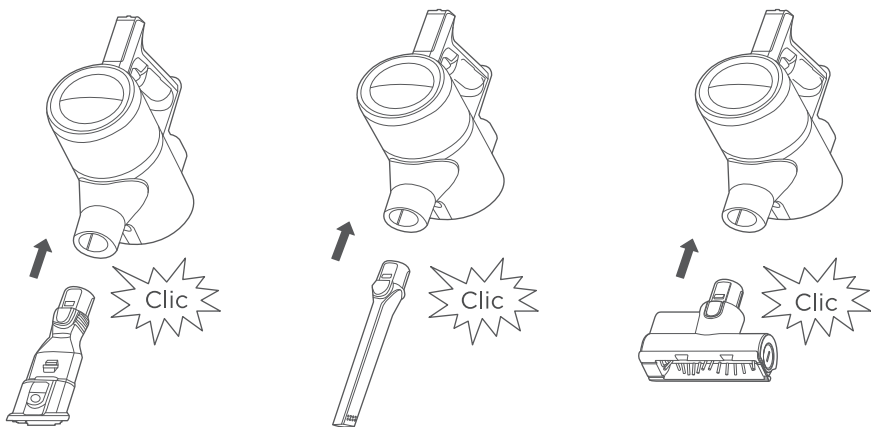

INSTALLATION DE PIÈCES

9. Connecter les accessoires avec le composant du tube métallique

Lorsque l'accessoire est installé sur le composant du tube métallique, l'insérer dans le composant du tube métallique jusqu'à entendre un "clac" de verrouillage.

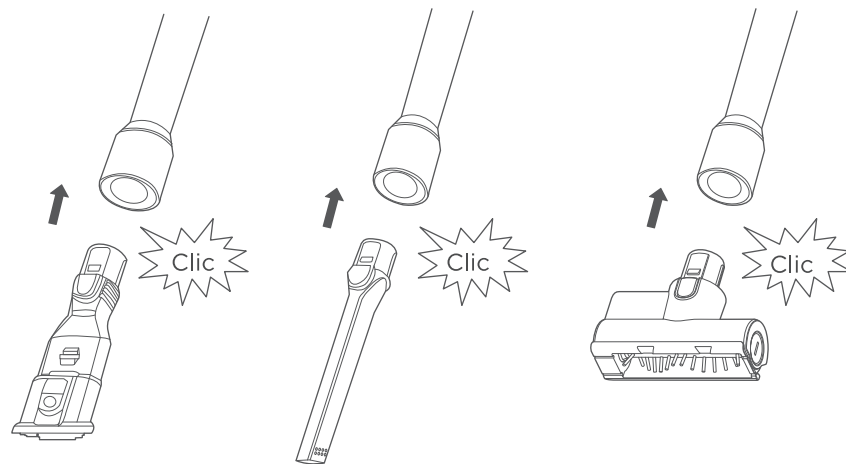

10. Stockage de la machine

Le support mural est fixé au mur par des vis d'expansion. La partie arrière de la hotte est insérée dans le support mural pour être suspendue verticalement. Les accessoires sont insérés dans le porte-accessoires du support mural.

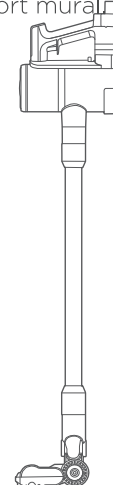

DEMONTAGE DE PIECES

1. Démontage du composant du tube métallique

Appuyer sur le bouton de verrouillage du tube métallique et tirer sur le tube métallique.

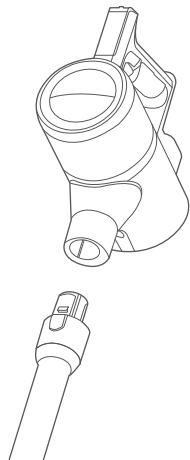

2. Démontage du composant de la brosse de sol

Presser et maintenir le bouton de verrouillage de la brosse de sol et retirer le tube métallique.

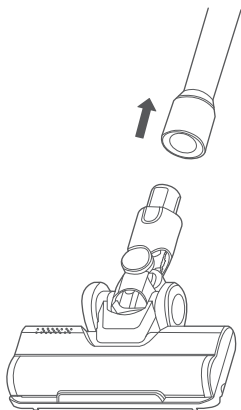

DEMONTAGE DE PIECES

3. Démontage du bloc de batterie

Presser et maintenir le bouton du bloc de batterie, puis retirer celui-ci.

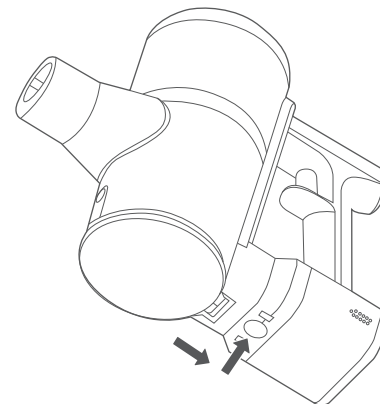

4. Démontage du composant de la poignée

Appuyer sur le bouton de libération du bac à poussière et tirer sur l'élément de la poignée.

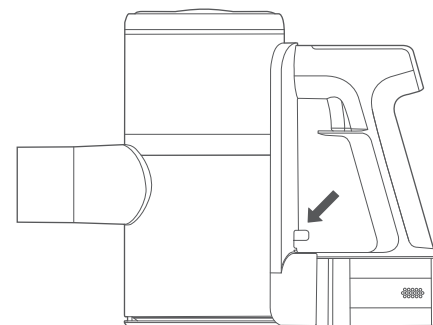

DEMONTAGE DE PIÈCES

5. Vider le bac à poussière

Appuyer sur le bouton de vidage du bac à poussière, le couvercle du bac à poussière s'ouvre et permet de verser le contenu.

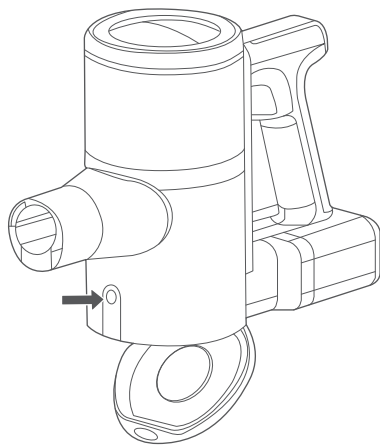

FONCTIONNEMENT

CHARGEMENT DE LA BATTERIE

⚠ ATTENTION

1. La batterie n'est pas chargée à la sortie de l'usine, veiller à la charger complètement avant de l'utiliser.
2. Ne pas charger dans un environnement inférieur à 5°C et supérieur à 40°C.
3. Lorsque l'alimentation du produit est faible, l'indicateur de charge de la batterie clignote pour le rappeler.
4. Lorsque la durée de vie de la batterie de l'appareil est manifestement réduite et que le temps de charge s'allonge, demander à des professionnels de remplacer la batterie. Merci de ne pas démonter la machine par vous-même afin d'éviter tout danger.
5. Mettre en charge le bloc de batterie.

Le port de chargement est présenté dans l'illustration ci-dessous.

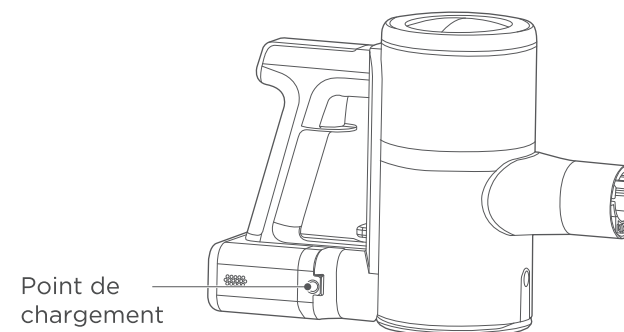

INSTRUCTIONS POUR LA MISE EN CHARGE

⚠ ATTENTION

Lors de la première utilisation de ce produit, la capacité de la batterie de l'aspirateur peut ne pas être complète. Il faudra brancher l'adaptateur secteur pour charger complètement la batterie avant de pouvoir l'utiliser. Le temps de charge est d'environ 4 à 5 heures.

FONCTIONNEMENT

INSTRUCTIONS POUR LA MISE EN CHARGE

Le bloc de batterie peut être chargé séparément. Le témoin de charge de la batterie clignote pour indiquer qu'elle est en cours de chargement. Lorsque le voyant reste allumé en permanence, cela signifie que la batterie est entièrement chargée. (À ce moment, la charge se poursuit pendant 30 minutes à 1 heure, l'effet de charge est donc optimal).

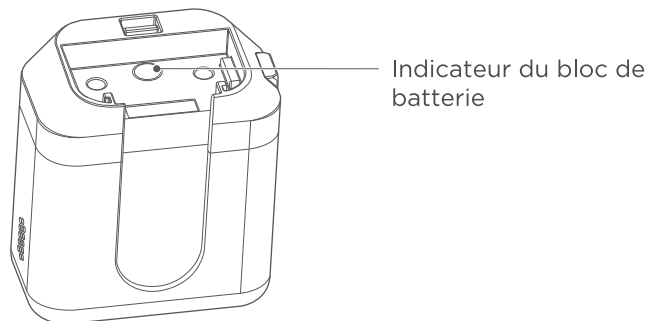

NETTOYAGE

ATTENTION

1. Afin d'éviter de bloquer le conduit d'air, merci d'enlever les gros déchets dans la zone (tels que les gros morceaux de papier et les films d'emballage, etc.)
2. Ne pas utiliser ni stocker la batterie dans un environnement inférieur à 5°C et supérieur à 40°C.
3. En mettant ce produit au rebut, merci de retirer la batterie de la machine.
4. Il est strictement interdit de modifier la machine, les accessoires, l'adaptateur ou la batterie.

INSTRUCTIONS POUR L'UTILISATION

Appuyer sur le bouton ON/OFF, la machine se met en marche et commence le nettoyage. Appuyer à nouveau sur le bouton ON/OFF pour éteindre la machine et arrêter le nettoyage.

PRESENTATION DES TOUCHES DE COMMANDES

La machine est dotée d'un interrupteur à gâchette pour démarrer et arrêter la machine, il s'agit du bouton ON/OFF. Il est possible de régler les trois débits (Faible/Moyen/Elevé) en utilisant la zone de contrôle de la vitesse. Les informations et l'état de la batterie et de la puissance du moteur s'affichent sur l'écran.

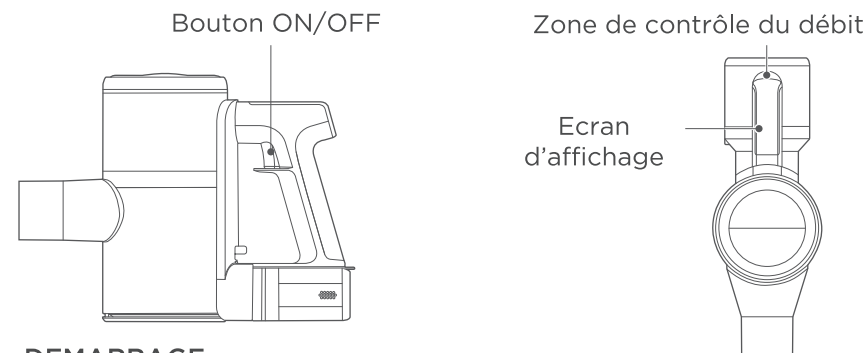

DEMARRAGE

Appuyer sur le bouton ON/OFF, la machine démarre en vitesse moyenne par défaut, dans cette configuration, elle peut être utilisée pour laver un sol qui doit être nettoyé régulièrement.

CONTROLE DU DEBIT

Toucher la zone de contrôle du débit pour passer en débit intermédiaire, toucher ensuite à nouveau la zone de contrôle du débit pour passer en débit élevé. Le mode de débit élevé est généralement utilisé pour les zones difficiles à nettoyer, comme les tapis et les interstices. Toucher à nouveau la zone de contrôle du débit pour basculer en débit faible. Les trois débits sont indiqués sur l'écran d'affichage par les icônes suivantes.



Faible



Moyen



Elevé

ARRET

Appuyer à nouveau sur le bouton ON/OFF pour éteindre la machine et arrêter le nettoyage.

INSTRUCTIONS POUR L'UTILISATION

UTILISER LA BROSE DE SOL ÉLECTRIQUE

Les broses de sol électriques peuvent être utilisées pour aspirer les tapis à poils courts ou les sols durs, les carrelages, ainsi que les sièges de voiture et les coussins pour pieds.

UTILISATION DES ACCESSOIRES

1. Insérer l'accessoire deux en un dans la base d'aspiration, le fixer et l'utiliser.
2. Pousser la tête de la brosse de l'accessoire deux-en-un vers l'arrière, et lorsque vous entendez un "clac", elle est fixée. L'accessoire permet alors de nettoyer les espaces dans les coins, les escaliers et les claviers, etc. Pousser la tête de la brosse de l'accessoire deux-en-un vers l'avant, et lorsque vous entendez un "clac", elle est fixée, vous pouvez alors l'utiliser pour les endroits difficiles à nettoyer tels que les meubles, les étagères et les rideaux.

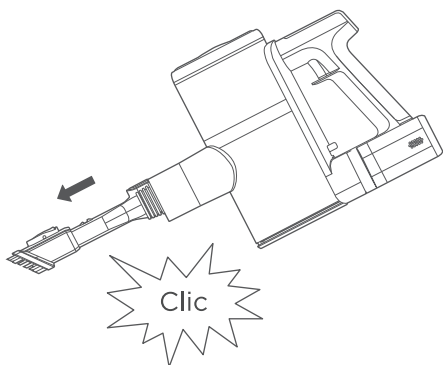

3. Pousser la tête de la brosse de l'accessoire deux-en-un vers l'avant, et lorsque vous entendez un "clac", elle est fixée, vous pouvez alors l'utiliser pour les endroits difficiles à nettoyer tels que les meubles, les étagères et les rideaux.

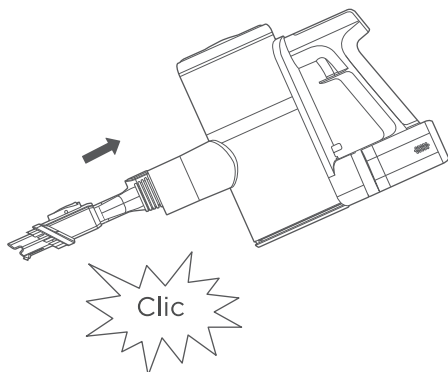

NETTOYAGE ET ENTRETIEN

DEMONTAGE ET NETTOYAGE DU BAC A POUSSIERE

ATTENTION

Afin de préserver la puissance d'aspiration de l'aspirateur, merci de nettoyer la poussière régulièrement.

1. Appuyer sur le bouton de vidage du godet à poussière pour verser la poussière.
2. Appuyer sur le bouton de libération du bac à poussière pour retirer le composant de la poignée.

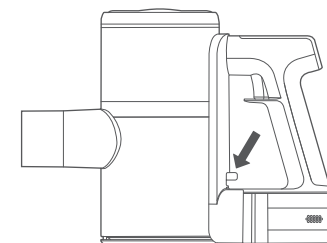
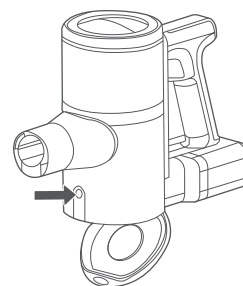

3. Tourner le composant du couvercle du moteur pour retirer le composant du bac à poussière.
4. Tourner et retirer le composant du cône du cyclone, puis sortir le filtre en coton pour le nettoyer.

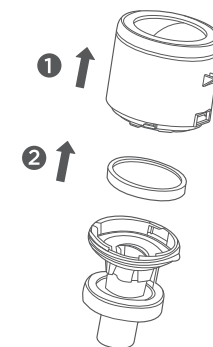
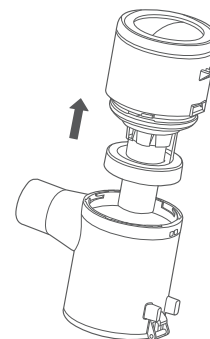

NETTOYAGE ET ENTRETIEN

1. Appuyer sur le bouton pour libérer la brosse de sol électrique.



2. Appuyer sur le verrou de libération du rouleau brosse pour libérer celui-ci.

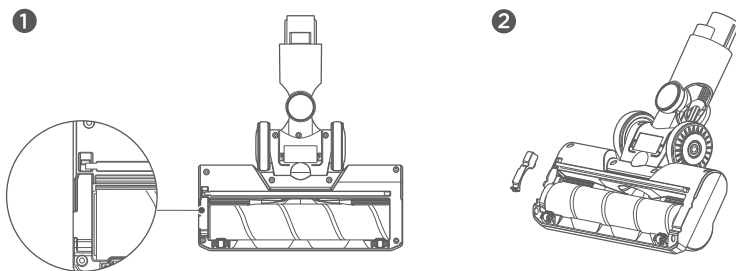

3. Sortir le rouleau brosse de la fente, puis le nettoyer.
4. Après le nettoyage ou le remplacement, assembler dans l'ordre inverse au démontage et remettre le couvercle du rouleau brosse en place.

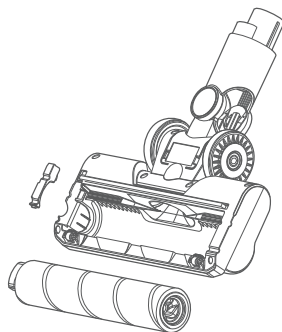

ELIMINATION CORRECTE DE CE PRODUIT



Avant de mettre l'appareil au rebut, retirer la batterie et la jeter séparément de l'appareil dans des points de collecte appropriés.



Cet appareil est régi par la directive européenne 2012 / 19 / UE relative aux déchets d'équipements électriques et électroniques (DEEE). Ne pas jeter l'appareil avec les déchets ménagers normaux, mais plutôt dans le respect de l'environnement via une entreprise d'élimination des déchets officiellement agréée.

AVERTISSEMENTS

Cet appareil contient des batteries qui ne peuvent être remplacées que par des personnes qualifiées. La brosse de sol de l'appareil est une pièce mobile. Faire attention à ce que vos pieds ou d'autres objets ne soient pas happés.

Nous offrons une **garantie limitée de 2 ans.**
Après-vente-Email:
global_service@eureka.com

SOMMARIO

Precauzioni di sicurezza.....	3
Presentazione del prodotto.....	4
Installazione delle parti.....	5
Smontaggio di tutte le parti	10
Funzionamento delle funzioni.....	13
Istruzioni per il funzionamento.....	15
Pulizia e manutenzione	17

PRECAUZIONI DI SICUREZZA

Prima di utilizzare l'apparecchio, leggere tutte le istruzioni e le avvertenze contenute in questo manuale e sull'apparecchio.

- Non raccogliere detersivi, cherosene, vetri rotti, aghi, sigarette, polvere bagnata, liquami, fiammiferi ecc.
- Non raccogliere piccole particelle o grandi oggetti come cemento, intonaco, calce, giocattoli, palline di carta, in caso contrario si potrebbe bloccare il modello, bruciare il motore, ecc.
- Non azionare l'aspirapolvere troppo vicino a riscaldatori, radiatori e altre superfici calde.
- Non utilizzare mai l'apparecchio senza i filtri e la spazzola a rullo in posizione.
- Non azionare mai con la presa d'aria bloccata o con la spazzola a rullo bloccata durante l'uso, in caso contrario si rischia di bruciare il motore.
- Non immergere il corpo dell'aspirapolvere nell'acqua, perché questo aumenterebbe il rischio di cortocircuito e di bruciatura del modello.
- Quando una nuova batteria viene utilizzata per la prima volta o viene conservata per un lungo periodo, la batteria deve essere completamente carica.
- Quando non si usa per molto tempo, continuare a caricare/scaricare ogni 3 mesi. Scollegare la spina di alimentazione quando è completamente carica o durante la pulizia o la manutenzione. Non allungare o tirare il cavo.
- Usare un panno asciutto per pulire l'apparecchio e non usare benzina, diluente, ecc. o la superficie del modello può essere facilmente incrinata e scolorire. Non utilizzare e conservare l'apparecchio in ambienti caldi o freddi.
- Usare solo in un'area interna asciutta dove la temperatura è maggiore di 0 °C ma minore di 40 °C; vietata l'esposizione al sole per lungo tempo.
- Questo aspirapolvere può essere usato da bambini a partire da 8 anni e da persone con ridotte capacità fisiche, sensoriali o mentali o con mancanza di esperienza e conoscenza se ricevono una supervisione o istruzioni sull'uso dell'aspirapolvere in modo sicuro e comprendono i pericoli connessi. I bambini non devono giocare con l'aspirapolvere.
- La pulizia e la manutenzione da parte dell'utente non devono essere effettuate dai bambini senza supervisione.
- Se l'apparecchio non funziona quando è completamente carico come dovrebbe, deve essere inviato alla stazione di manutenzione e controllo, non smontare l'apparecchio in quanto un riassettaggio errato può provocare scosse elettriche o incendi.
- La batteria di scarto deve essere riciclata in modo sicuro. Non gettarla via.
- Tenere i capelli, gli indumenti larghi, le dita e tutte le parti del corpo lontano dalle aperture e dalle parti in movimento.
- Usare sempre il caricabatterie in dotazione con l'aspirapolvere

PRESENTAZIONE DEL PRODOTTO

PANORAMICA PRODOTTO

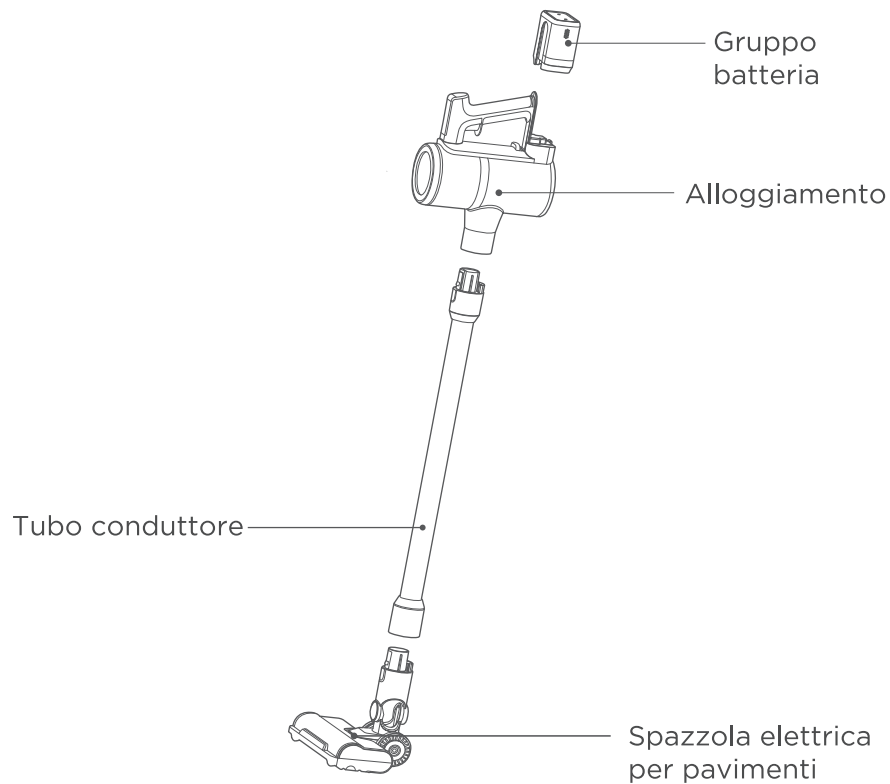

Strumento per fessure

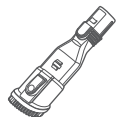

Spazzola per la polvere 2 in 1



Tubo telescopico



2 viti



Adattatore



Supporto da parete 2 in 1 per la conservazione e la ricarica

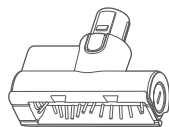

Mini spazzola elettrica

INSTALLAZIONE DELLE PARTI

1. Installazione del filtro HEPA

Installare il filtro HEPA e la piastra di uscita dell'aria, quindi installare il coperchio del motore e avvitarlo in posizione.

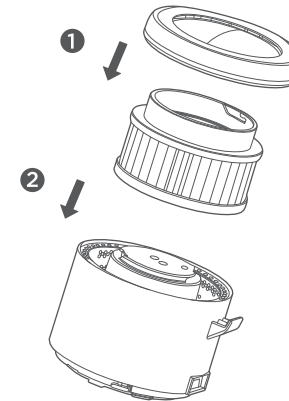

2. Installazione del cono del ciclone

Mettere il tessuto filtrante nel cono del ciclone, quindi avvitare il coperchio del motore.

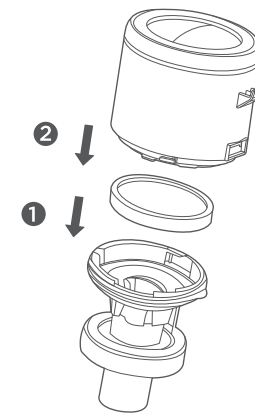

INSTALLAZIONE DELLE PARTI

3. Installazione del contenitore della polvere

Inserire il coperchio del motore e il cono del ciclone assemblati nel contenitore della polvere e avvitarli.

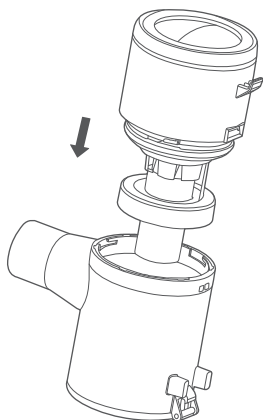

4. Installazione del manico

Fissare prima il blocco superiore e poi installare il manico.

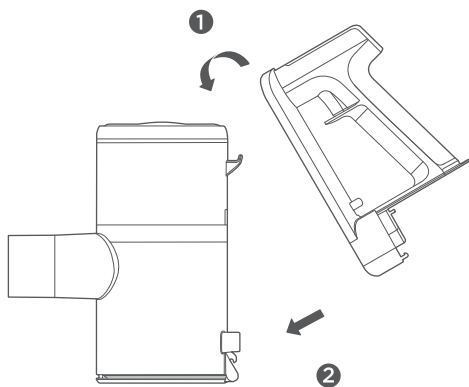

INSTALLAZIONE DELLE PARTI

5. Installazione del gruppo batteria

Inserire il gruppo batteria nella parte inferiore della macchina fino a quando si sente un suono di blocco "clic". È necessario prestare attenzione al senso di rotazione.

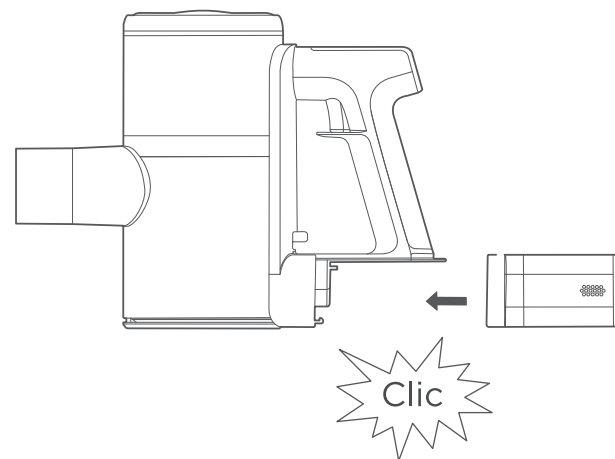

6. Collegamento dei tubi metallici

Quando si installa il tubo metallico, inserire l'estremità di collegamento del tubo metallico nella presa dell'aspirapolvere portatile fino a quando non si sente un "clic" di blocco.

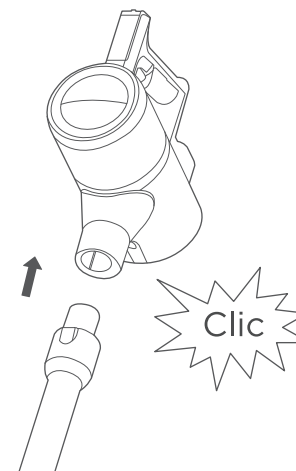

INSTALLAZIONE DELLE PARTI

7. Collegamento della spazzola per pavimenti

Inserire il tubo metallico nella spazzola per pavimenti finché non si sente un "clic" di blocco.

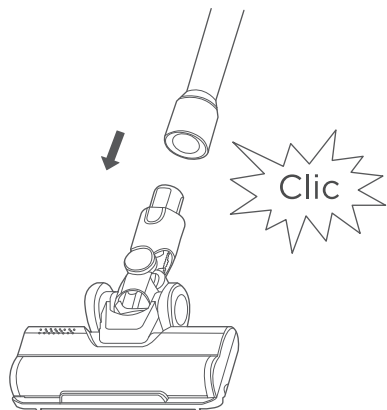

8. Collegare gli accessori all'aspirapolvere portatile

Inserire l'accessorio nell'aspirapolvere portatile finché non si sente un "clic" di blocco.

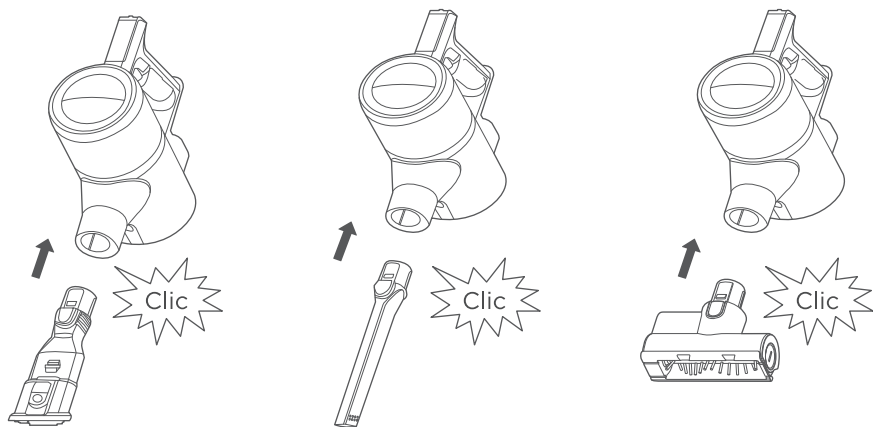

INSTALLAZIONE DELLE PARTI

9. Collegare gli accessori al tubo metallico

Quando l'accessorio è installato sul tubo metallico, inserirlo nel tubo metallico finché non si sente un suono di blocco "clic".

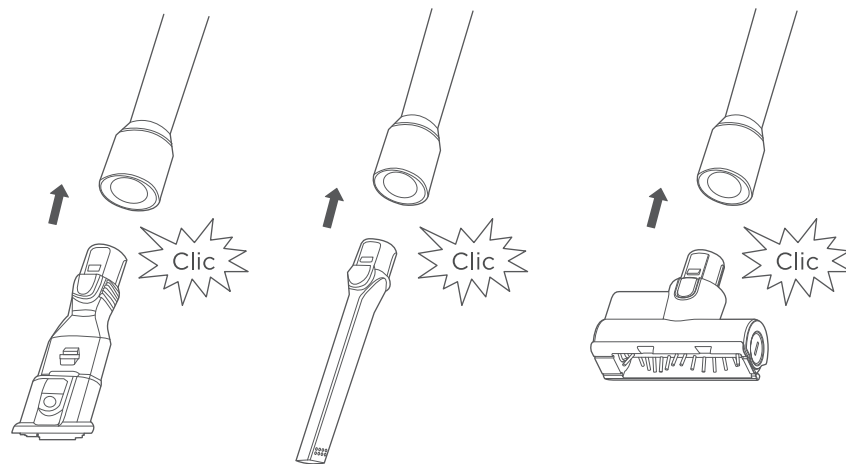

10. Stoccaggio della macchina

Il supporto a parete è fissato al muro con viti a espansione. La parte posteriore dell'alloggiamento è inserita nel supporto a parete per appenderlo verticalmente. Gli accessori sono inseriti nel portaccessori sul supporto da parete.

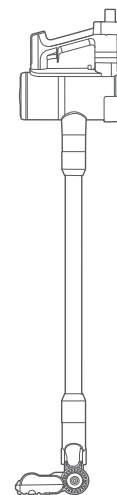

SMONTAGGIO DI TUTTE LE PARTI

1. Smontaggio del tubo metallico

Premere il pulsante di blocco sul tubo metallico ed estrarlo.

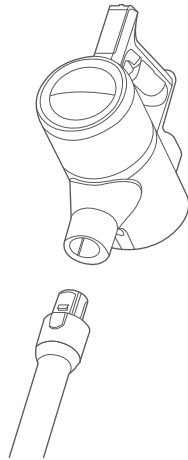

2. Smontaggio della spazzola per pavimenti

Tenere premuto il pulsante di blocco della spazzola per pavimenti ed estrarre il tubo metallico.

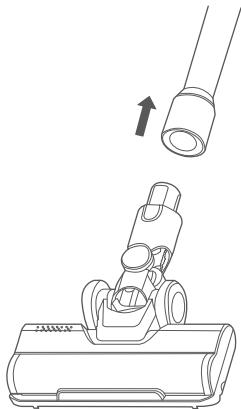

SMONTAGGIO DI TUTTE LE PARTI

3. Smontaggio del gruppo batteria

Tenere premuto il pulsante del gruppo batteria, quindi estrarre il gruppo batteria.

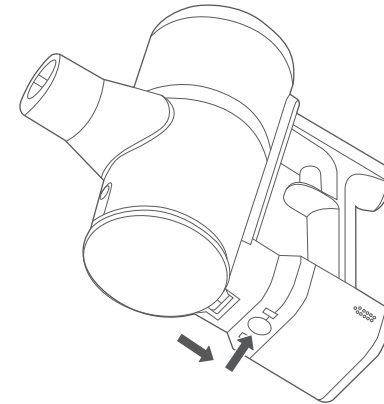

4. Smontaggio del manico

Premere il pulsante di rilascio del contenitore della polvere ed estrarre il manico.

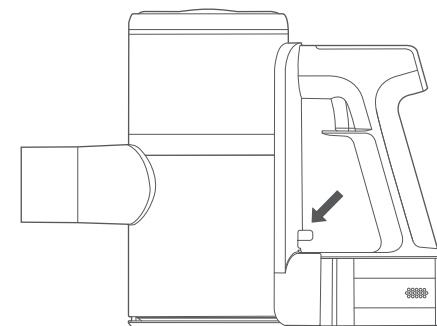

SMONTAGGIO DI TUTTE LE PARTI

5. Svuotamento del contenitore della polvere

Premere il pulsante di svuotamento del contenitore della polvere, il coperchio del contenitore della polvere si apre e consente la fuoriuscita della cenere.

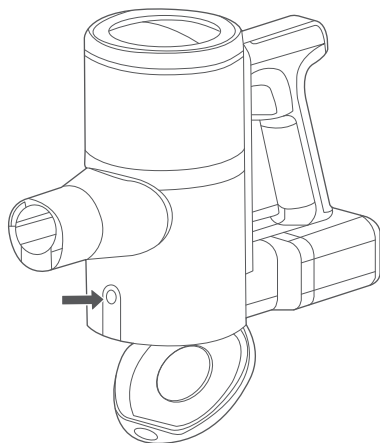

FUNZIONAMENTO DELLE FUNZIONI RICARICA DELLA BATTERIA

⚠ ATTENZIONE

1. La batteria non è carica quando lascia la fabbrica, assicurarsi di caricare completamente la batteria prima dell'uso.
2. Non caricare in un ambiente inferiore a 5 °C e superiore a 40 °C.
3. Quando l'alimentazione del prodotto è scarsa, l'indicatore di carica della batteria lampeggia per ricordarlo.
4. Quando la durata della batteria della macchina è chiaramente ridotta, e il tempo di ricarica diventa più lungo, chiedere ai professionisti di sostituire la batteria. Non smontare la macchina autonomamente per evitare pericoli.
5. Caricare la batteria.

La porta di ricarica è mostrata nella figura seguente.

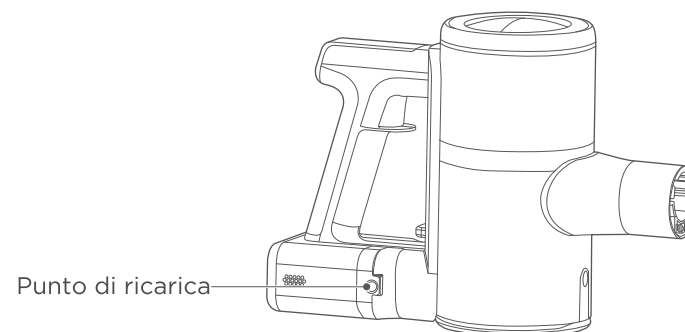

ISTRUZIONI PER LA RICARICA

⚠ ATTENZIONE

Quando si usa questo prodotto per la prima volta, la capacità della batteria dell'aspirapolvere potrebbe non essere completa. È necessario collegare l'adattatore di corrente per caricare completamente la batteria prima di poterla utilizzare. Il tempo di ricarica è di circa 4-5 ore.

FUNZIONAMENTO DELLE FUNZIONI

ISTRUZIONI PER LA RICARICA

Il gruppo batteria può essere caricato separatamente, l'indicatore di carica della batteria lampeggia per indicare che è in carica. Quando l'indicatore rimane acceso costantemente, indica che la batteria è completamente carica. (A questo punto la carica prosegue ancora per 0,5-1 ore, quindi l'effetto di carica è migliore)

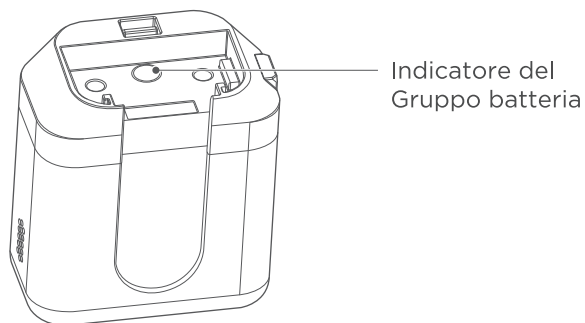

PULIZIA

⚠ ATTENZIONE

1. Per evitare di bloccare il condotto dell'aria, eliminare i pezzi di spazzatura di grandi dimensioni nella zona (come grandi pezzi di carta e pellicola da imballaggio, ecc.).
2. Non utilizzare e conservare la batteria in un ambiente con temperature inferiori a 5 °C e superiori a 40 °C.
3. Quando si smaltisce questo prodotto, rimuovere la batteria dalla macchina.
4. È severamente vietato modificare la macchina, gli accessori, l'adattatore o la batteria

ISTRUZIONI PER IL FUNZIONAMENTO

Premere il pulsante di accensione e spegnimento, la macchina funziona e inizia a pulire. Premere nuovamente il pulsante di accensione/spegnimento per spegnere la macchina e interrompere la pulizia.

INTRODUZIONE DEL PULSANTE DI COMANDO

La macchina possiede un interruttore per avviarsi e spegnersi (pulsante di accensione/spegnimento). È possibile regolare tre velocità bassa/media/alta toccando l'area di controllo della velocità. Le informazioni e lo stato della batteria e la potenza del motore saranno mostrati sul display.

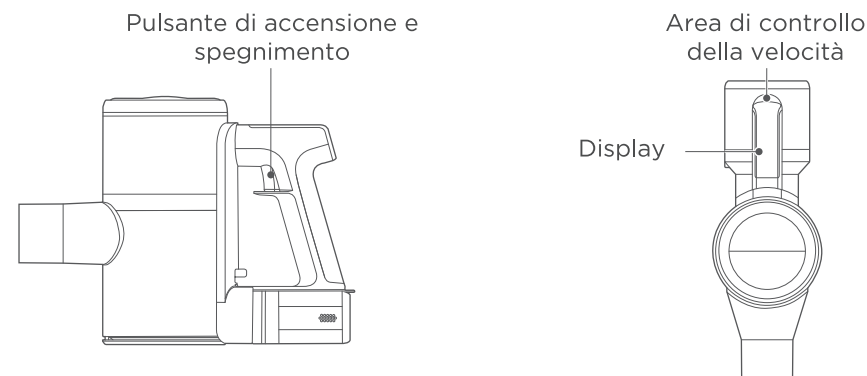

AVVIO

Premere il pulsante di accensione e spegnimento, la macchina si avvia alla velocità media per impostazione predefinita, al momento, può essere utilizzata per pulire il suolo da pulire ordinariamente.

CONTROLLO DELLA VELOCITÀ

Toccare l'area di controllo della velocità per passare alla velocità media, quindi toccare di nuovo l'area di controllo della velocità per passare alla velocità alta. La modalità alta è generalmente usata in aree difficili da pulire, come tappeti e fessure. Toccare nuovamente l'area di controllo della velocità per ripristinare la velocità bassa. Le tre velocità sono indicate sul display dalle seguenti icone.



Bassa



Media



Alta

SPEGNIMENTO

Premere nuovamente il pulsante di accensione/spegnimento per spegnere la macchina e interrompere la pulizia.

I ISTRUZIONI OPERATIVE

USO DELLA SPAZZOLA ELETTRICA PER PAVIMENTO

Le spazzole elettriche per pavimenti possono essere usate per aspirare su tappeti a pelo corto o su pavimenti duri, su piastrelle e su sedili e tappetini per auto.

USO DEGLI ACCESSORI

1. Inserire l'accessorio due in uno nella base di aspirazione, fissarlo e usarlo.
2. Spingere la testa della spazzola dell'accessorio due in uno indietro: il suono di un "clic" indica che è fissato. Può pulire gli spazi negli angoli, le scale e le tastiere, ecc.

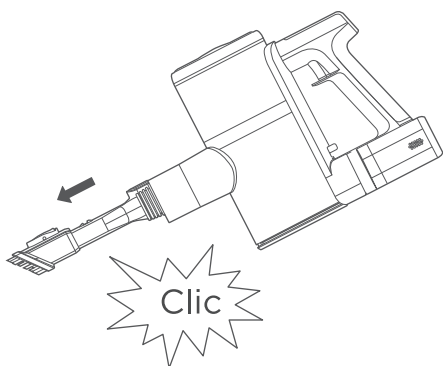

3. Spingere la testa della spazzola dell'accessorio due in uno in avanti: il suono del "clic" indica che è fissato ed è possibile pulire i punti difficili da raggiungere, come mobili, librerie e tende.

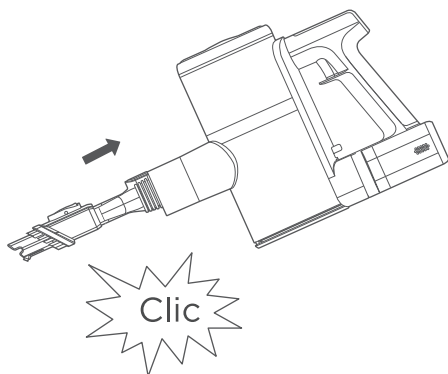

I PULIZIA E MANUTENZIONE

SMONTAGGIO E PULIZIA DEL CONTENITORE DELLA POLVERE

ATTENZIONE

Per mantenere la potenza di aspirazione dell'aspirapolvere, rimuovere regolarmente la polvere.

1. Premere il pulsante di svuotamento del contenitore della polvere per scaricare la polvere.
2. Premere il pulsante di rilascio del contenitore della polvere per rimuovere il manico del componente.

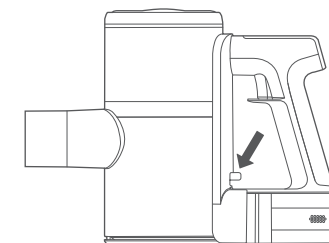
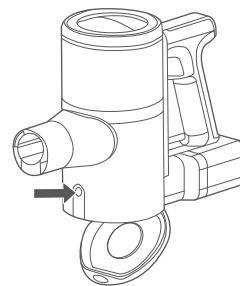

3. Ruotare il coperchio del motore per rimuovere il contenitore della polvere.
4. Ruotare e rimuovere il cono del ciclone ed estrarre il tessuto filtrante per la pulizia.

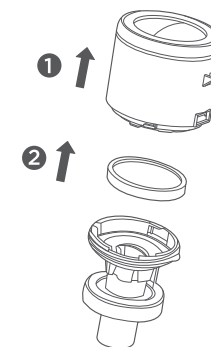
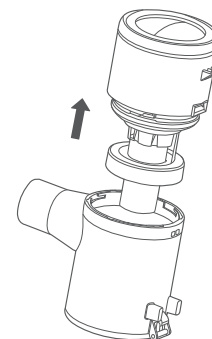

PULIZIA E MANUTENZIONE

1. Premere il pulsante per rilasciare la spazzola elettrica per pavimenti.



2. Premere il blocco di rilascio della spazzola a rullo per rilasciare la spazzola a rullo.

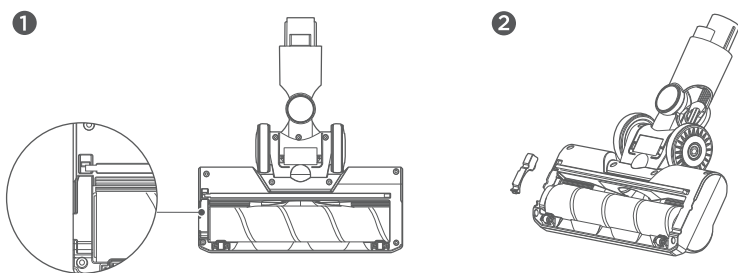

3. Estrarre il rullo della spazzola dalla fessura e poi pulirlo.
4. Dopo la pulizia o la sostituzione, montare nell'ordine inverso dello smontaggio e risistemare il coperchio della spazzola a rullo.

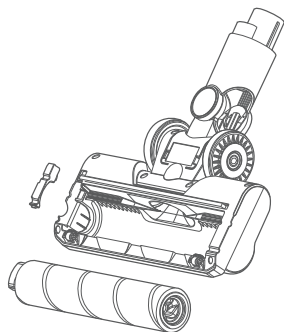

CORRETTO SMALTIMENTO DI QUESTO PRODOTTO



Rimuovere la batteria prima di smaltire il dispositivo e smaltirla separatamente dal dispositivo in punti di raccolta adeguati.



Questo dispositivo è regolato dalla direttiva europea 2012/19/UE sui rifiuti di apparecchiature elettriche ed elettroniche (RAEE). Non smaltire il dispositivo come un normale rifiuto domestico, ma piuttosto in modo ecologico presso una società di smaltimento rifiuti ufficialmente approvata.

AVVERTENZE

Questo apparecchio contiene batterie che possono essere sostituite solo da persone qualificate. La spazzola per pavimenti del prodotto è una parte mobile. Fare attenzione ai piedi o ad altri oggetti che possono rimanere impigliati.

Offriamo una garanzia limitata di 2 anni.
E-mail post vendita:
global_service@eureka.com

CONTENIDO

Medidas de seguridad	3
Introducción al producto	4
Instalación de piezas	5
Desmontaje de piezas	10
Funciones	13
Instrucciones de funcionamiento	15
Limpieza y mantenimiento.....	17

■ MEDIDAS DE SEGURIDAD

Antes de utilizar el aparato, lea todas las instrucciones y advertencias de este manual y del aparato.

- No aspire detergente para lavar, queroseno, cristales rotos, agujas, cigarrillos, polvo húmedo, aguas residuales, cerillas, etc.
- No aspire partículas pequeñas u objetos grandes como cemento, yeso, calcimina, bolas de juguete, ya que podría bloquear o dañar el dispositivo.
- No utilice el aspirador demasiado cerca de fuentes de calefacción, radiadores y otras superficies calientes.
- Nunca use el dispositivo sin sus filtros o cepillos.
- Nunca opere el dispositivo con la entrada de aire bloqueada o con el cepillo de rodillo del suelo bloqueado, pues puede causar que el motor se quemé.
- No sumerja el cuerpo del aspirador en agua, ya que esto aumentaría el cortocircuito y las quemaduras del modelo.
- Cuando se utiliza una batería nueva por primera vez o se almacena durante mucho tiempo, esta deberá estar completamente cargada.
- Cuando no se utilice durante mucho tiempo, por favor, siga cargando/descargando cada 3 meses. Por favor, desconecte el enchufe cuando el dispositivo esté completamente cargado o durante su limpieza o mantenimiento. No estire ni tire el cable.
- Utilice un paño seco para limpiar el aparato y no utilice gasolina, diluyente de laca, etc., o la superficie del modelo se agrietará fácilmente y perderá su color. Por favor, no utilice ni almacene el aparato en ambientes calientes o fríos.
- Sólo use el dispositivo en una zona interior seca donde la temperatura sea superior a 0°C pero inferior a 40°C. Está prohibida la exposición prolongada del aparato al sol.
- Este aspirador puede ser utilizado por niños de 8 años en adelante, por personas con facultades físicas, sensoriales o mentales reducidas, o por personas sin experiencia o conocimientos sólo si existe supervisión o instrucciones relativas al uso del mismo de forma segura y comprendiendo los peligros relacionados. Los niños no deben jugar con este aspirador.
- La limpieza y el mantenimiento no deben ser realizados por niños sin supervisión.
- Si el aparato no funciona cuando está completamente cargado como debería, deberá ser enviado a la estación de mantenimiento y revisado. No desarme el aparato por sus propios medios ya que un montaje incorrecto puede provocar una descarga eléctrica o un incendio.
- Las baterías desechadas deben ser recicladas de forma segura. No las arroje a la basura común.
- Evite que su pelo, ropa, dedos y partes de su cuerpo entren en contacto con las aperturas o partes móviles.
- Utilice siempre el cargador suministrado con el aspirador.

INTRODUCCIÓN AL PRODUCTO

DESCRIPCIÓN DEL PRODUCTO

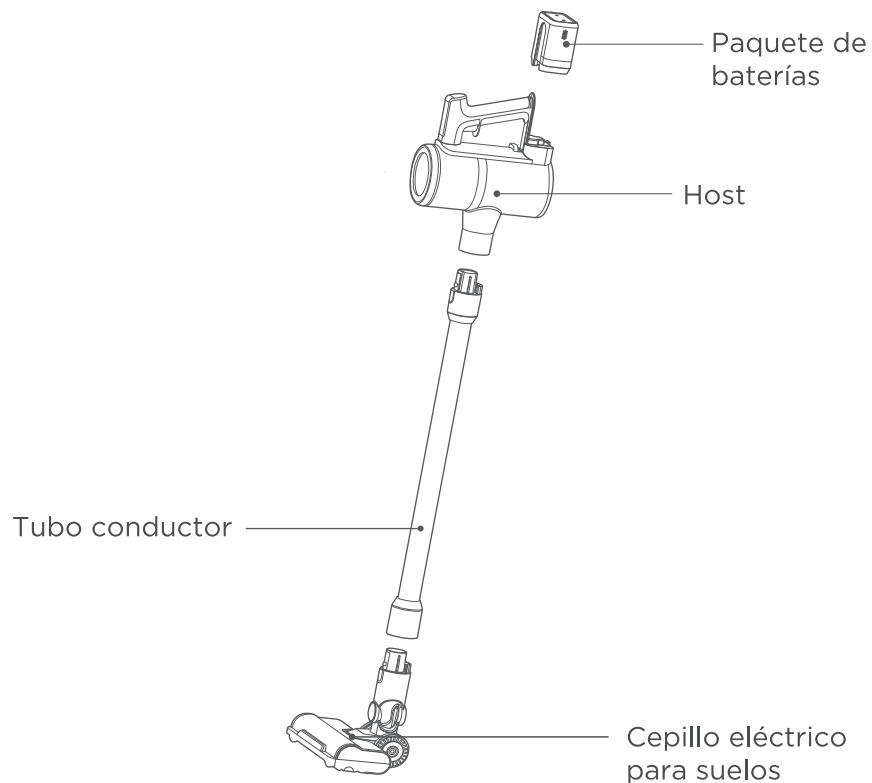

Herramienta para rincones



Cepillo para el polvo 2 en 1



Manguera telescópica



2 tornillos



Adaptador



Soporte de pared 2 en 1 para almacenamiento y carga

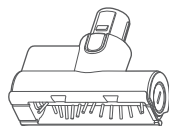

Mini cepillo eléctrico

INSTALACIÓN DE PIEZAS

1. Instalación del componente HEPA

Instale el componente HEPA y el componente de la placa de salida de aire, y luego instale el componente de la cubierta del motor y atornillelo en su lugar.

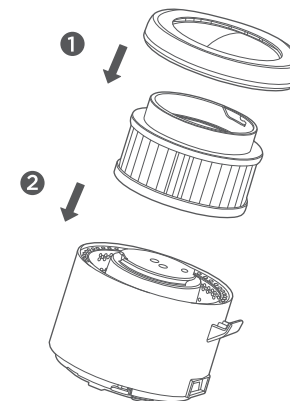

2. Instalación del componente del cono del ciclón.

Coloque el filtro de algodón en el cono del ciclón y, a continuación, enrosque el componente de la cubierta del motor.

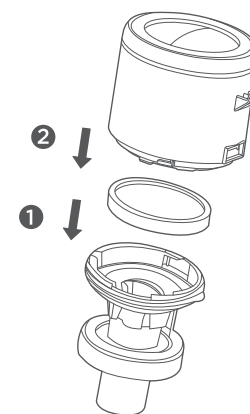

II INSTALACIÓN DE PIEZAS

3. Instalación del depósito de polvo.

Introduzca la cubierta del motor y el cono del ciclón armados en el depósito de polvo y atorníllelos.

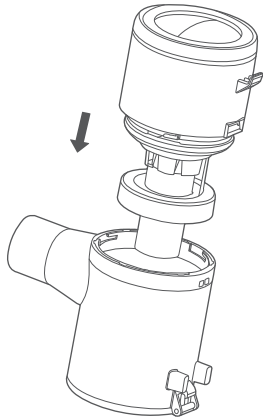

4. Instalación del asa

Fije primero la cerradura superior y luego instale el asa.

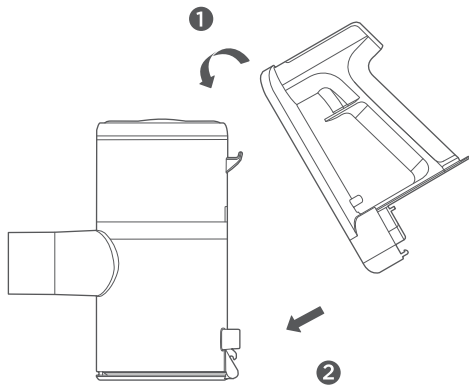

II INSTALACIÓN DE PIEZAS

5. Instalación de las baterías

Introduzca el paquete de baterías en la parte inferior de la máquina hasta que oiga un "clic" de fijación. Preste atención a la dirección en la que debe insertar las baterías.

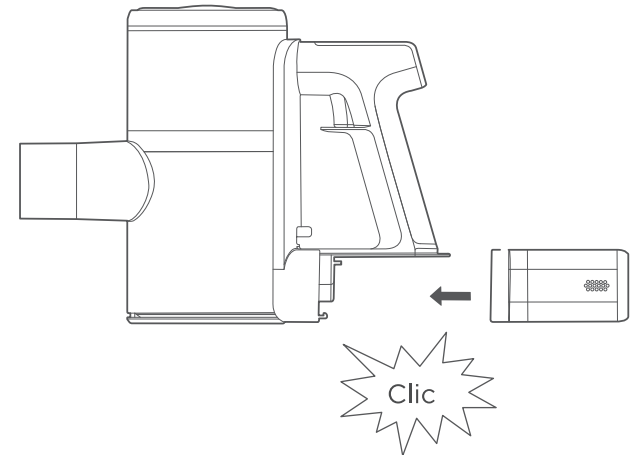

6. Conexión de tubos metálicos

Cuando instale el tubo metálico, introduzca el extremo de la clavija del tubo metálico en la toma del asa hasta que oiga un "clic" de fijación.

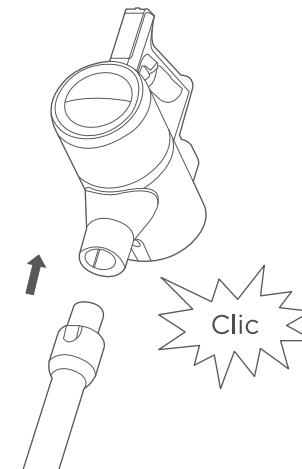

INSTALACIÓN DE PIEZAS

7. Instalación del cepillo para suelo

Introduzca el tubo metálico en el cepillo para suelo hasta que oiga un "clic" de fijación.

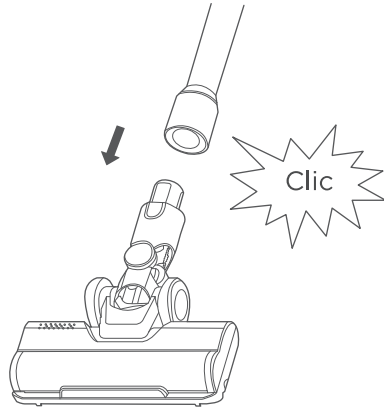

8. Conecte los accesorios al asa del aspirador.

Inserte los accesorios en el asa hasta que oiga un "clic" de fijación.

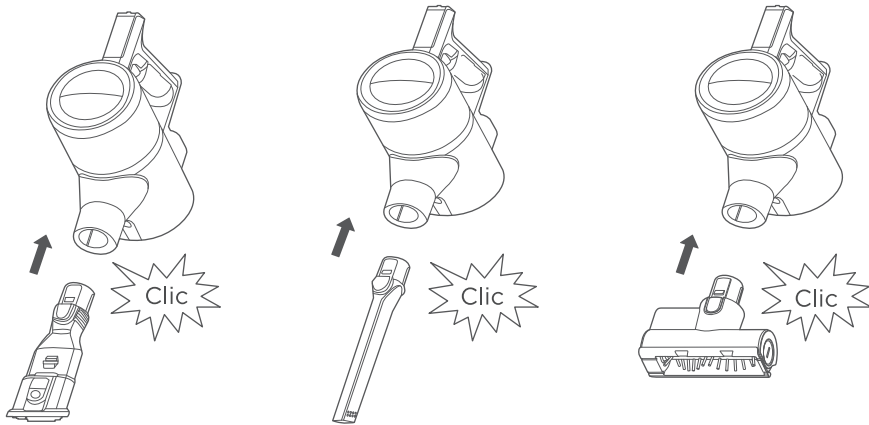

INSTALACIÓN DE PIEZAS

9. Conecte los accesorios con el tubo de metal

Cuando el accesorio esté instalado en el tubo metálico, introdúzcalo en el mismo hasta que oiga un "clic" de fijación.

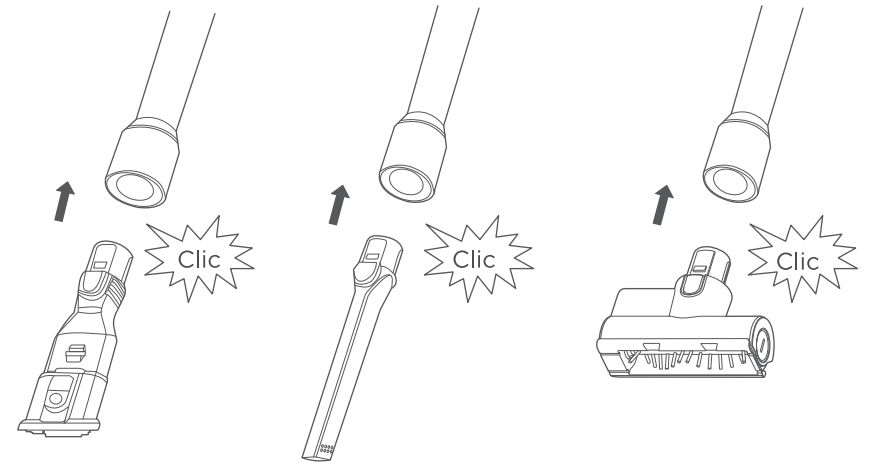

10. Almacenamiento de la unidad:

El soporte de pared se fija en la misma mediante tornillos de expansión. La parte trasera del aparato se inserta en el soporte de pared para colgarlo verticalmente. Y los accesorios se introducen en el estante de accesorios del soporte de pared.

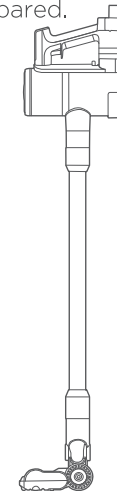

DESMTAJE DE PIEZAS

1. Desmontaje del tubo de metal

Pulse el botón de liberación del tubo metálico y retírelo.

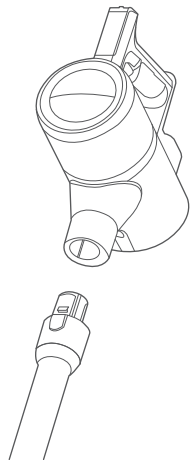

2. Desmontaje del cepillo para piso

Mantenga pulsado el botón de liberación del cepillo para suelos y extraiga el tubo metálico.

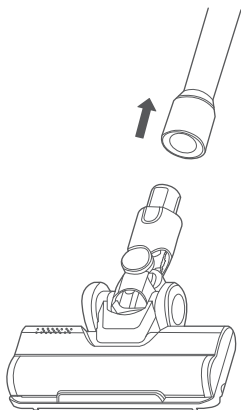

DESMTAJE DE PIEZAS

3. Desmontaje de las baterías

Mantenga pulsado el botón de la batería y retírela.

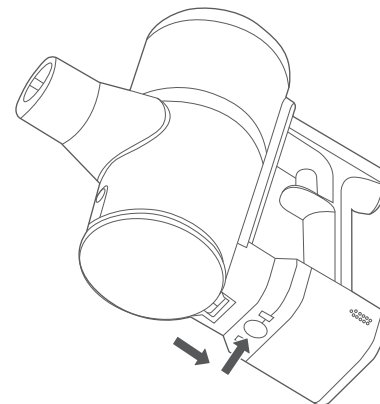

4. Desmontaje del asa

Presione el botón de liberación del depósito de polvo y extraiga el asa del dispositivo.

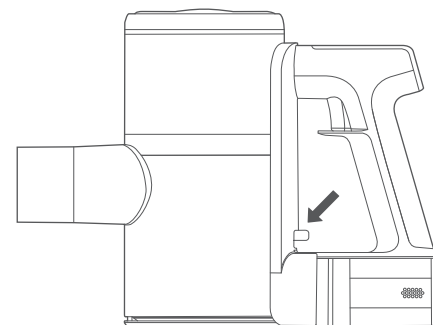

DESAMONTAJE DE PIEZAS

5. Vaciado el depósito de polvo

Presione el botón de vaciado del depósito de polvo, la tapa del mismo se abrirá y podrá verter su contenido.

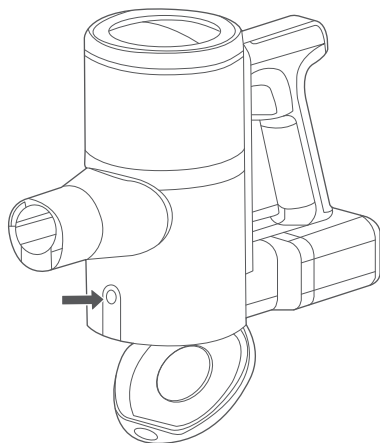

FUNCIONES

CARGA DE LA BATERÍA

⚠ PRECAUCIÓN

1. La batería no está cargada al salir de la fábrica, por favor asegúrese de cargarla completamente antes de usarla.
2. No cargue el aparato en un entorno de menos de 5°C y más de 40°C.
3. Cuando la energía del producto se está agotando, el indicador de energía de la batería parpadea para recordarlo.
4. Cuando la vida útil de la batería de la unidad es evidentemente más corta, y el tiempo de carga se hace más largo, por favor pida a profesionales que reemplacen la batería. Por favor, no desarme la unidad por sí mismo para evitar peligros.
5. Cargue las baterías.

El Puerto de carga se exhibe en la ilustración inferior.



INSTRUCCIONES DE CARGA

⚠ PRECAUCIÓN

Cuando utilice este producto por primera vez, es posible que la capacidad de la batería del aspirador no esté llena. Es necesario enchufar el adaptador de electricidad para cargar completamente la batería antes de poder utilizarla. El tiempo de carga aproximado es de aproximadamente 4-5 horas.

FUNCIONES

INSTRUCCIONES DE CARGA

El paquete de baterías se puede cargar por separado, el indicador de carga de la batería parpadea para indicar que se está cargando. Cuando el indicador se mantiene siempre encendido, indica que la batería está completamente cargada. (En este momento, la carga continúa durante 0,5-1 horas, por lo que el efecto de carga es mejor)



LIMPIEZA

⚠ PRECAUCIÓN

1. Para evitar que se obstruya el conducto de aire, retire los trozos grandes de basura que haya en la zona (como trozos grandes de papel y película de embalaje, etc.).
2. No utilice ni almacene la batería en un entorno inferior a 5°C y superior a 40°C.
3. Cuando se deshaga de este producto, retire la batería de la unidad.
4. Está estrictamente prohibido hacer modificaciones en la máquina, los accesorios, el adaptador o la batería.

INSTRUCCIONES DE FUNCIONAMIENTO

Pulse el botón ON/OFF, la máquina funcionará y empezará a limpiar. Pulse de nuevo el botón ON/OFF para apagar la máquina y detener la limpieza.

INTRODUCCIÓN DEL BOTÓN DE CONTROL

La unidad posee un interruptor de activación para arrancar y apagar la máquina que es el botón ON/OFF. Y puede ajustar tres velocidades de Baja/Media/Alta tocando la zona de control de velocidad. La información y el estado de la batería y la potencia del motor se mostrarán en la pantalla.

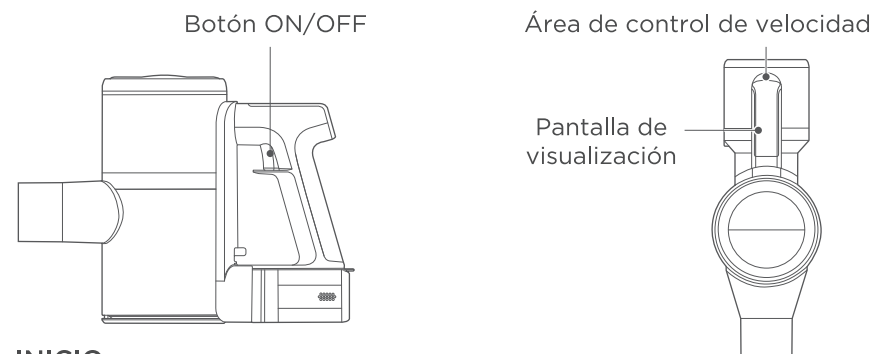

INICIO

Pulse el botón ON/OFF, la máquina se pondrá en marcha en la velocidad media de forma predeterminada, por el momento, se puede utilizar para limpiar el suelo que necesita ser limpiado de forma rutinaria.

CONTROL DE VELOCIDAD

Toque el área de control de la velocidad para cambiar a la velocidad media, y luego toque el área de control de la velocidad de nuevo para cambiar a la velocidad alta. El modo de velocidad alta se utiliza generalmente en zonas difíciles de limpiar, como alfombras y rendijas. Toque de nuevo la zona de control de velocidad para restablecer la velocidad baja. Las tres velocidades se indican en la pantalla mediante los siguientes iconos.



Baja



Media



Alta

APAGADO

Pulse de nuevo el botón ON/OFF para apagar la máquina y detener la limpieza.

INSTRUCCIONES DE FUNCIONAMIENTO

USO DEL CEPILLO ELÉCTRICO PARA SUELOS

Los cepillos eléctricos para suelos pueden utilizarse para aspirar alfombras de pelo corto o suelos duros, baldosas y asientos y reposapiés de automóviles.

USO DE LOS ACCESORIOS

1. Introduzca el accesorio dos en uno en la base de succión, fíjelo y utilícelo.
2. Empuje el cabezal del cepillo del accesorio dos en uno hacia atrás, y cuando oiga un "clic", estará fijado. Puede limpiar espacios en esquinas, escaleras y teclados, etc. Empuje el cabezal del cepillo del accesorio dos en uno hacia adelante, cuando oiga un "clic", estará fijado, y podrá limpiar los lugares difíciles de alcanzar, como muebles, estanterías y cortinas.

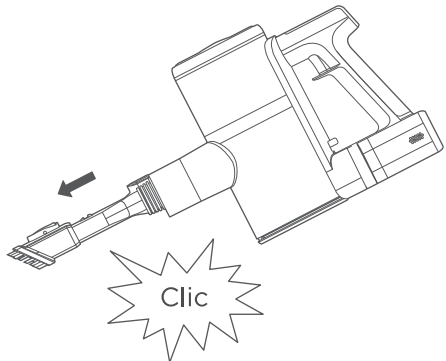

3. Empuje el cabezal del cepillo del accesorio dos en uno hacia adelante, y cuando oiga un "clic", estará fijado. Puede limpiar zonas difíciles de alcanzar, como muebles, estanterías y cortinas.

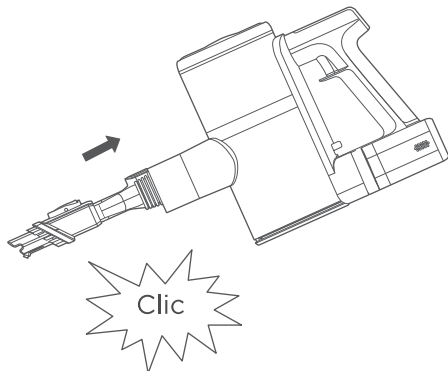

LIMPIEZA Y MANTENIMIENTO

DESMONTAJE Y LIMPIEZA DEL DEPÓSITO DE POLVO

⚠ PRECAUCIÓN

Para mantener la potencia de succión del aspirador, limpie el polvo regularmente.

1. Pulse el botón de vaciado del depósito de polvo para verter el polvo.
2. Presione el botón de liberación del depósito de polvo y extraiga el asa del dispositivo.

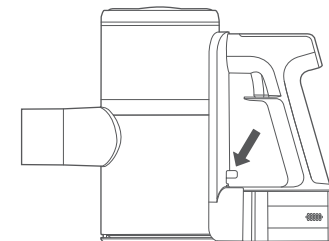
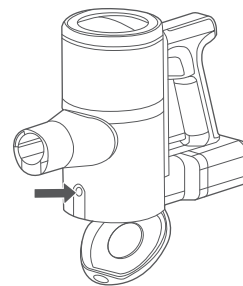

3. Gire la cubierta del motor para retirar el depósito de polvo.
4. Gire y retire el cono del ciclón, y saque el filtro de algodón para limpiarlo.

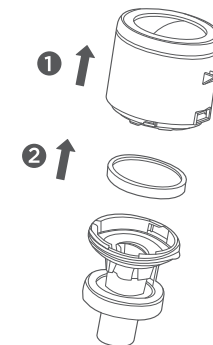
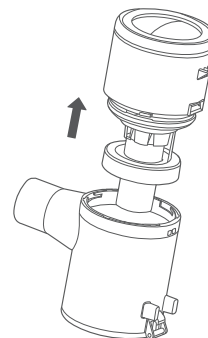

LIMPIEZA Y MANTENIMIENTO

1. Pulse el botón para liberar el cepillo eléctrico para suelos

Botón para desmontar el cepillo para suelos

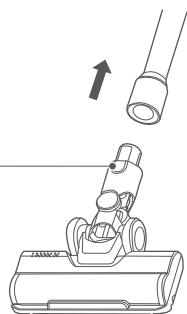

2. Presione el seguro de liberación del cepillo para liberarlo.

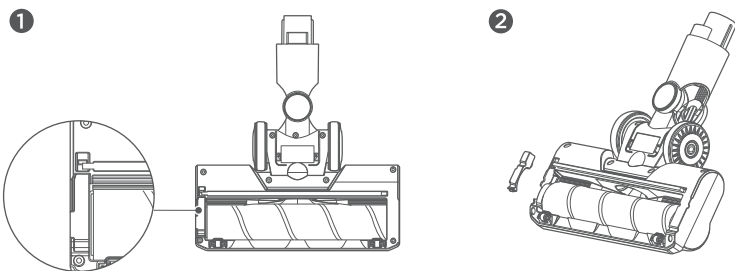

3. Retire el rodillo de la ranura y límpielo.
4. Después de la limpieza o la sustitución, monte en el orden inverso al del desmontaje y vuelva a colocar la tapa del cepillo.

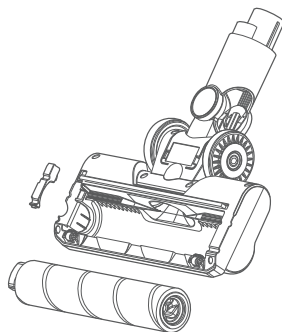

ELIMINACIÓN CORRECTA DE ESTE PRODUCTO



Retire la batería antes de desechar el aparato y deséchela por separado del aparato en los puntos de recolección adecuados.



Este aparato se rige por la Directiva Europea 2012 / 19 / UE sobre residuos de aparatos eléctricos y electrónicos (RAEE). No elimine el aparato como basura doméstica normal, sino de forma respetuosa con el medio ambiente a través de una empresa de eliminación de residuos oficialmente autorizada.

ADVERTENCIAS

Este aparato contiene baterías que sólo pueden ser sustituidas por personas competentes. El cepillo de suelo del producto es una pieza móvil. Tenga cuidado de que sus pies u otras cosas queden atrapadas.

Ofrecemos garantía limitada de 2 años.
Correo electrónico posventa:
global_service@eureka.com