

eureka

SINCE 1909

eureka

Owner's Guide

Thank you for purchasing your new Eureka machine! Please read this Owner's Guide carefully before operating, and keep it properly.



Cordless Stick Vacuum Cleaner **BR7**

CONTENTS

Safety Precautions	3
Product Introduction	4
Operation Guide	7
Maintenance Instruction	11
Specification	15
Trouble Shooting	16

SAFETY PRECAUTIONS

Before using the appliance read all instructions and cautionary makings

In this manual and on the appliance

- Do not pick up wash detergent, kerosene, broken glass, needle, cigarettes, wet dust, sewage, match etc.
- Do not pick up small particle or large object like cement, land plaster, calcimine. Toy spitball, or cause model blocked, motor burned etc.
- Do not operate the vacuum cleaner too close to heaters, radiators and other hot surface.
- Never use the appliance without filters and brush roller in place.
- Never operate with blocked air inlet or blocked floor brush roller when using, or it may cause burned motor.
- Do not immerse the body of vacuum cleaner into water as this would Increase short circuit and burned model.
- New battery first or long time stocked running, battery must be fully charged.
- Long time no using, please keep charge/release electric per 3month. Please plug off when fully charged or cleaning or maintaining, do not stretch or pull the cable.
- Use dry cloth to clean the appliance and do not use petrol, lacquer thinner etc or surface of model is easy to be cracked and color fading. Please do not use and store the appliance in hot or cold environment.
- Only operate in a dry indoor area where the temperature is more than 0C but less than 40C, prohibited long time exposure by sun.
- This vacuum cleaner can be used by children aged from 8 years and above and persons with reduced physical, sensory or mental capabilities or lack of experience and knowledge if they have been given supervision or instruction concerning use of the vacuum cleaner in a safe way and understand the hazards involved. Children should not play with the vacuum cleaner.
- Cleaning and user maintenance should not be made by children without supervision.
- If the appliance is not working when fully charged as it should, must be sent to maintenance station and checking, do not disassemble the appliance as incorrect reassembly may result in an electric shock or fire.
- Waste batter should be safely recycled. Do not throw away.
- Keep hair, loose clothing, fingers and all parts of body away from openings and moving parts.
- Always use the charger supplied with the vacuum cleaner.

PRODUCT INTRODUCTION

INSTALLATION AND COMPONENT INTRODUCTION

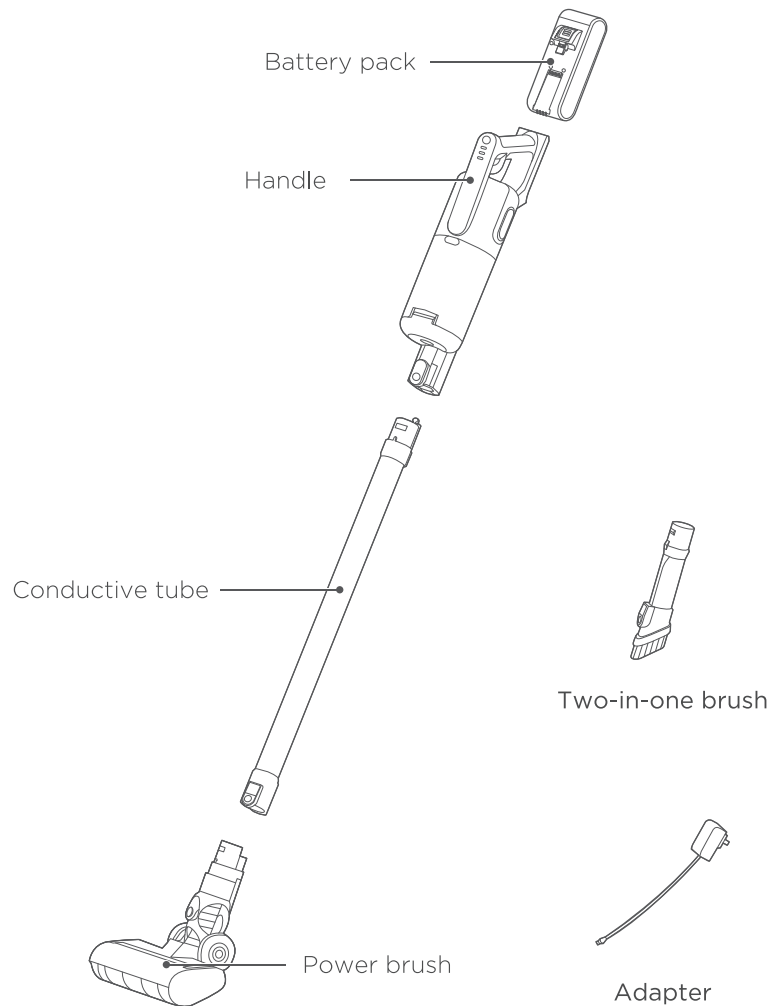

OPERATION GUIDE

INSTALLATION OF THE COMPONENTS

• Installation of battery pack:

Insert the battery pack assembly into the bottom of the machine until you hear a "click" lock sound. You shall pay attention to the direction.

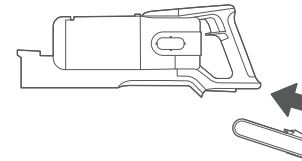

• Installation of dust cup assembly:

First, clamp the hook of the dust cup assembly in the casing assembly, and then rotate it in the arrow direction until you hear a "click" lock sound.

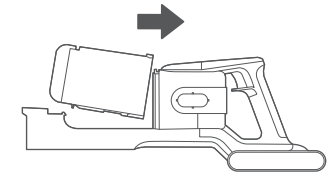

• Connection of floor brush:

Insert the floor brush into the metal tube assembly until you hear a "click" lock sound.

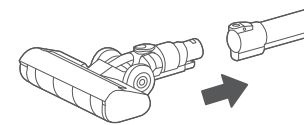

• Metal tube assembly and handheld:

When installing the metal tube assembly, insert the plug end of the metal tube into the socket of the handheld assembly until you hear a "click" lock sound.

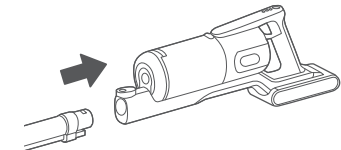

• Connection between the floor brush and the handheld component:

Insert the floor brush into the metal tube assembly until you hear a "click" lock sound.

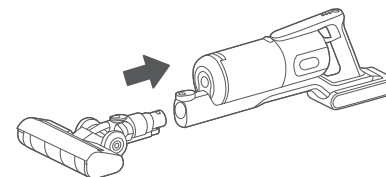

• Connection between accessories and handheld components:

Insert the accessory into the handheld component until you hear a "click" lock sound.

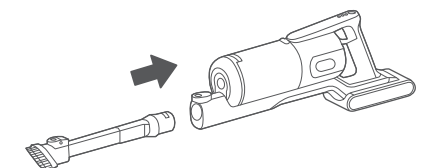

OPERATION GUIDE

INSTALLATION OF THE COMPONENTS

• Connection between accessories and metal tube assembly:

When the accessory is installed on the metal tube assembly, insert it into the metal tube assembly until you hear a "click" lock sound.

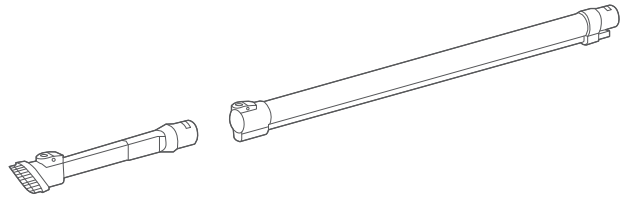

DISASSEMBLY OF THE COMPONENTS

⚠ CAUTION

1. When the battery capacity decays and the use time of the machine becomes shorter, you can purchase a new battery pack to replace it without buying a new machine;
2. This battery pack can only be used with this machine, and it is forbidden to use it for other purposes. Only the built-in charging adapter can be used for charging. Do not disassemble the battery pack or expose it to liquids so as to avoid damage or short circuit. Do not place the battery pack near high-temperature objects or open flames. Do not insert the sharp objects into the battery pack;
3. It is forbidden to let children use or play with this battery pack.

• Disassembly of metal tube assembly:

First press the release button on the connector of the dust cup, and then pull out the metal tube;

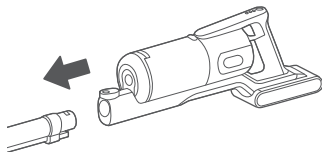

OPERATION GUIDE

DISASSEMBLY OF THE COMPONENTS

• Disassembly of the floor brush assembly:

First press the release button on the connector of the dust cup, and then take out the floor brush.

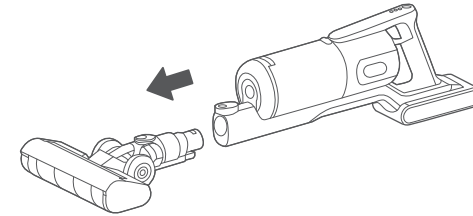

• Disassembly of dust cup assembly:

First press the dust cup release button, and then rotate the dust cup assembly in the arrow direction. When the top of the dust cup is separated from the housing assembly, the dust cup assembly can be removed from the housing assembly.

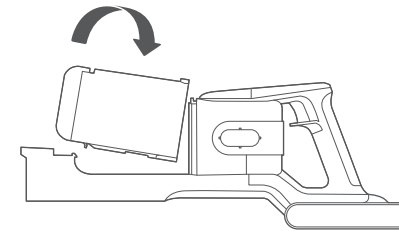

• Disassembly of battery pack components:

Press the battery pack release button, hold the battery pack with your hand, and pull out the battery pack assembly.

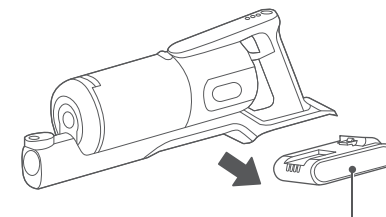

Battery pack release

OPERATION GUIDE

BATTERY CHARGING

⚠ CAUTION

1. The battery does not generate power when leaving the factory, please be sure to fully charge the battery before use;
2. Do not charge in an environment below 5°C and above 40°C;
3. When the product is running at the low power, the battery power indicator flashes to remind;
4. When the battery life of the whole machine is obviously shortened and the charging time becomes longer, please ask professionals to replace the battery. Please do not disassemble the machine by yourself to avoid danger;
5. When you use this product for the first time, the battery capacity of the vacuum cleaner may not be full. You need to plug in the power adapter to fully charge the battery before it can be used. The charging time is about 4-5 hours;
6. The battery pack can be charged separately. When the red battery charging indicator light is lit, it means it is charging. When the blue light is kept on, it means the battery is fully charged. (At this time, the charging is still going on for 0.5-1 hour, so the charging effect is better)

● Prompt

The vacuum cleaner is equipped with a special charging cut-off function. When the vacuum cleaner is charging, the battery pack charging indicator light flashes in blue. At this time, even if the switch button is pressed, the vacuum cleaner cannot start. When the power of the vacuum cleaner is insufficient, please recharge the vacuum cleaner in time. When the voltage is too low, in order to protect the battery, the vacuum cleaner will appear self-power-off protection. At this time, the vacuum cleaner must be charged.

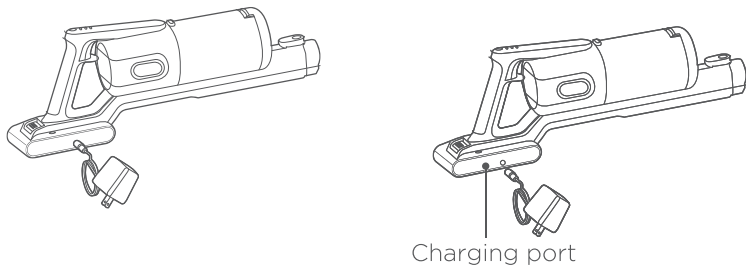

OPERATION GUIDE

USE MACHINE

⚠ CAUTION

1. To avoid blocking the air duct, please clean up the large pieces of garbage in the area (such as large paper pieces and packaging film etc.);
2. Do not use and store the battery in an environment below 5°C and above 40°C;
3. When you discard this product, please remove the battery from the whole machine;
4. Strictly transform the whole machine, accessories and adapters or batteries.

1. Press the power button to start the machine and start cleaning;
2. Press the power button again to shut down the machine and stop cleaning.

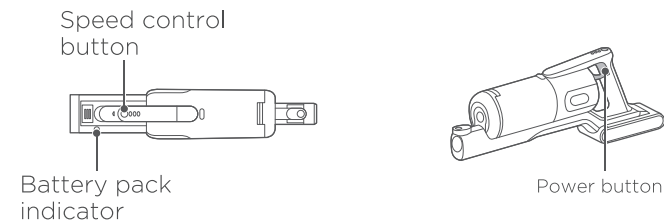

● Use of buttons:

The whole machine uses a separate switch key, a speed control key and two buttons, and it is set with high/low gear.

Serial number	Instructions
1	Start: press the power button and the whole machine starts at low gear by default. At this time, it be used to clean the ground that needs cleaning.
2	Speed control: press the speed control button to switch to the high-gear. The high-gear mode is generally used for carpets, crevices and other difficult-to-clean places, and then press the speed control button to return to the low-gear.
3	Turn off the machine and press the power button again to shut down the machine and stop cleaning.

● Use of electric floor brush:

Electric floor brushes can be used to collect dust on short-haired carpets or hard floors, floor tiles, and car seats and foot pads.

OPERATION GUIDE

USE ACCESSORIES

- Insert the two-in-one accessory into the suction holder and fix it for use.

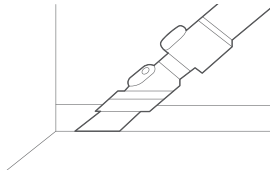

- Push the brush head of the two-in-one accessory backward, when you hear a "click" sound, it is fixed. Then you can clean the gaps in the corners, stairs and keyboards etc.



- Push the brush head of the two-in-one accessory forward. When you hear a "click" sound, it is fixed. Then you can clean the hard-to-clean places such as furniture, bookshelves and curtains.

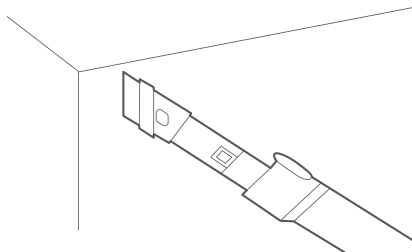

MAINTENANCE INSTRUCTION

DUST CUP DISASSEMBLY AND CLEANING

1. To maintain the suction power of the vacuum cleaner, please clean the dust regularly.
2. Press and hold the dust cup button, and remove the dust cup by turning it counterclockwise as shown.

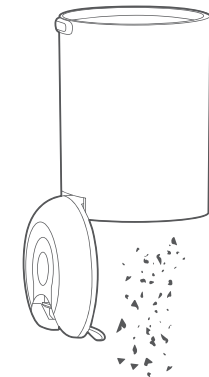
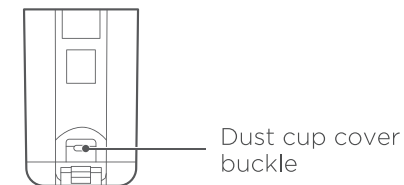
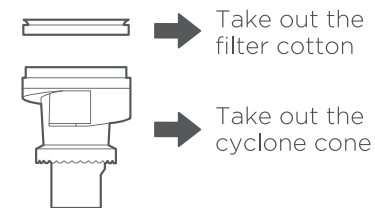
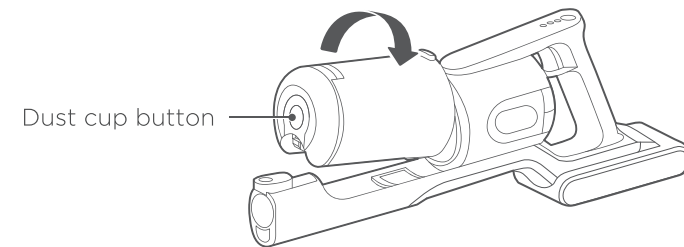

MAINTENANCE INSTRUCTION

BRUSH CLEANING

1. Press the button to remove the electric floor brush.

Floor brush disassembly button

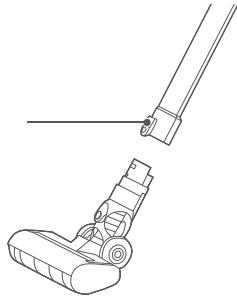

2. Press the button to remove the electric floor brush.

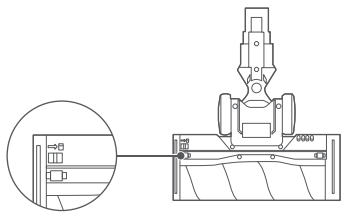

Slide the lock to the direction of unlocking

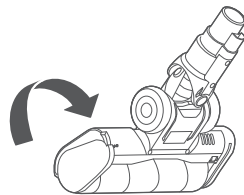

Rotate cover of brush roller

3. Take out the brush roller from the slot and then clean it up.
4. After cleaning or replacement, assemble in the reverse order of disassembly, and reset the cover of brush roller.

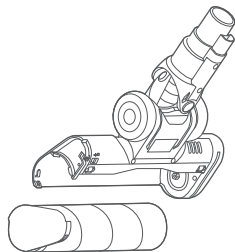

Take out the brush roller

MAINTENANCE INSTRUCTION

CLEAN AND REPLACE PARTS

CAUTION

1. Replace the filter cotton and filter and buy them at the store designated by the merchant;
2. It is recommended to clean the dust cup in time after each use;
3. When the filter is clogged because of too much dust, it needs to be cleaned and replaced if necessary;
4. After the roller brush is used for a long time, its roller bristles may be entangled with long flocs such as hair, and it needs to be cleaned up in time for the vacuum cleaner to work more effectively.

1. Press the dust cup release button, rotate the dust cup assembly in the arrow direction as shown in the figure, and take out the dust cup;

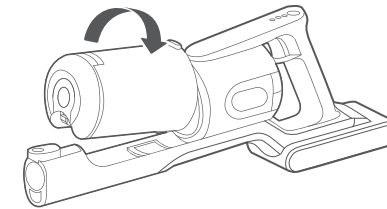

2. Firmly press the release button of the bottom cover of the dust cup, the bottom cover of the dust cup will open, and the dust cup can be cleaned;

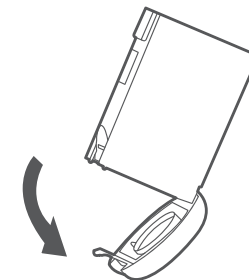

MAINTENANCE INSTRUCTION

CLEAN AND REPLACE PARTS

3. Pull out the filter assembly in the arrow direction as shown in the figure to clean or replace the filter assembly;

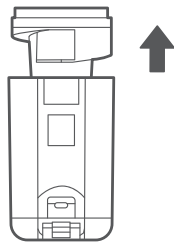
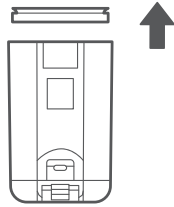

5. Please put the cleaned filter in a ventilated place to dry before use;

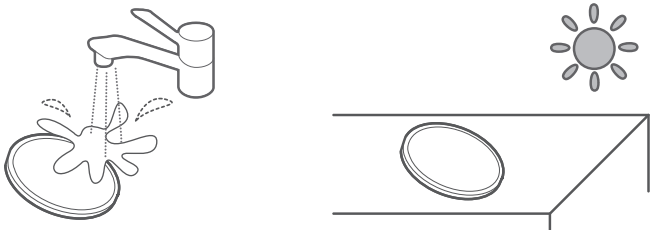

6. Take out the cyclone cone assembly filter for cleaning according to the direction shown in the figure. After cleaning (replace if necessary), you may assemble it in the reverse order of disassembly.

SPECIFICATION

MAIN UNIT

Model	BR7
Product size	106×43×17cm
Charging voltage	30.0V \equiv
Rated voltage	25.9V \equiv
Rated power	350W
Time of charging	About 4-4.5H

TROUBLE SHOOTING

CAUTION

Make sure vacuum cleaner is off and charging plug is unplugged.

NOTICE : THERMAL CUT-OFF

This vacuum cleaner has a special thermostat that protects the vacuum cleaner in case of motor overheating. **If the vacuum suddenly shuts off**, proceed as follows:

- 1) Check the vacuum for a possible source of overheating such as a full dust cup, blocked wand or clogged filters. If these conditions are found, fix them and wait at least 30 minutes before attempting to use the vacuum.
- 2) After the **30 minute** period, press the power button. If the product still fails to work normally according to the above steps, please contact the after-sales for help

Problem	Causes	Solution
The machine dose not work when in use	Run out of battery	Plug in the charger to charge the machine
	Dust cup is fulla	Demount the dust cup and install the dust cup again after cleaning up the garbage
	The floor brush is blocked	Check the floor brush and install the floor brush again after cleaning, refer to the following question of floor brush
	The extension tube is blocked	Demount the extension tube and install the extension tube again after cleaning up the garbage
The machine stops working after using for a short time	The machine is not used for a long time	Plug in the charger to charge the machine
	The machine has been used for a certain period of time, and the battery pack self-depletion after repeated charging and discharging	Contact after-sales to inquire about replacement of spare parts

TROUBLE SHOOTING

Problem	Causes	Solution
The floor brush does not work when in use	Hair wrapped around the brush roller	Demount the brush roller and use scissors to clean the hair wrapped on the roller
	The floor brush which is suitable for hard floor will have a strong pull and push on some carpets	Check whether the scenario is suitable for floor brush
	Blocked by large particles	Demount the brush roller and clean up the large particles
	Extension tube is not installed properly	Uninstall the connection of the floor brush, extension pipe and main machine, and reinstall all of them again
Weak suction	HEPA/sponge is blockeda	Take out the HEPA/sponge and washing and drying, and then install the HEPA/sponge again
	Dust cup is full	Demount the dust cup and install the dust cup again after cleaning up the garbage
	The filter is blocked by large particles or entangled by hair	Demount the filter and install the filter again after cleaning up the garbage
	Dust is wet	Check whether the machine suck the wet dust/garbage, try to avoid such scenes
	The dust cup or HEPA/sponge are not dried and installed and continue to use	Demount the dust cup and HEPA/sponge, dry and install again
The body of machine is hot	Motor of vacuum will generate heat when it running	If there is no abnormal high temperature, this is normal

CORRECT DISPOSAL OF THIS PRODUCT



Remove the battery before the device is disposed of and dispose of it separately from the device at suitable collection points.



This device is governed by the European Directive 2012/19/EU on waste electrical and electronic equipment (WEEE). Do not dispose of the device as normal domestic waste, but rather in an environmentally friendly manner via an officially approved waste disposal company.

Warnings:

This appliance contains batteries that are only replaceable by skilled persons;

The floor brush of the product is a moving part. Be careful of your feet or other things being caught.

Technical Data of Rechargeable Li-ion Battery:

Model: HD005B

Battery Type: 25.9V= 2.0Ah 51.8Wh

Jiangsu Midea Cleaning Appliances Co., Ltd

No.39, Caohu Avenue, Xiangcheng Economic

Development Zone, 215000 Suzhou, Jiangsu, China

We Offer 2-Year Limited Warranty.
Email Our Customer Service:
global_service@eureka.com

INHALTSVERZEICHNIS

Sicherheitshinweise.....	3
Produktinformationen.....	4
Anleitungen für den gebrauch.....	7
Wartung.....	11
Technische daten.....	15
Störbehebung	16

ISICHERHEITSHINWEISE

Lesen Sie vor dem Gebrauch des Geräts alle Anleitungen und Sicherheitshinweise in dieser Bedienungsanleitung und auf dem Gerät durch.

- Saugen Sie mit dem Gerät weder Reinigungsmittel noch Petroleum, Glasscherben, Nadeln, Zigaretten, feuchten Staub, Schmutzwasser, Streichhölzer usw. auf.
- Saugen Sie keine kleinen Partikel oder großen Gegenstände wie Zement, Düngegips, Kalkanstrich oder Papierkügelchen auf; anderenfalls könnte das Gerät verstopfen, der Motor überhitzen, usw.
- Verwenden Sie den Staubsauger nicht in der näheren Umgebung von Heizungen, Heizstrahlern und anderen heißen Oberflächen.
- Verwenden Sie das Gerät nur, sofern die Filter und die Rollbürste ordnungsgemäß installiert wurden.
- Verwenden Sie das Gerät nicht, falls der Lufteintritt oder die Rollbürste verstopft ist; anderenfalls könnte der Motor überhitzen.
- Tauchen Sie den Gerätekörper nicht in Wasser; anderenfalls könnten Kurzschlüsse verursacht werden.
- Laden Sie die Batterie vor dem erstmaligen Gebrauch bzw. nach längeren Zeiten des Nichtgebrauchs vollständig auf.
- Falls Sie das Gerät längere Zeit nicht verwenden, laden/entladen Sie das Gerät mindestens alle 3 Monate auf. Trennen Sie das Gerät vom Netzstrom, wenn die Batterie vollständig geladen ist oder bevor Sie das Gerät reinigen bzw. warten, Ziehen Sie dabei nicht am Kabel.
- Reinigen Sie das Gerät nur mit einem trockenen Lappen. Verwenden Sie weder Benzin noch Verdünner oder ähnliches; dadurch könnten die Oberfläche des Geräts beschädigt werden oder Farben verblasen. Verwenden und lagern Sie das Gerät nicht an sehr heißen oder kalten Orten.
- Verwenden Sie das Gerät nur in Innenräumen sowie bei Temperaturen von über 0°C und unter 40°C. Schützen Sie das Gerät vor Sonneneinstrahlung.
- Dieses Gerät ist geeignet für den Gebrauch durch Kinder ab 8 Jahren sowie Personen mit eingeschränkten körperlichen, sensorischen oder geistigen Fähigkeiten oder ohne Erfahrung und Wissen, sofern sie beaufsichtigt oder hinsichtlich der sicheren Nutzung des Geräts angeleitet werden und die damit einhergehenden Gefahren verstehen. Kinder dürfen nicht mit dem Gerät spielen.
- Kinder dürfen Reinigungsarbeiten und Benutzerwartungen nur unter Aufsicht durchführen.
- Falls das Gerät trotz vollständiger Ladung nicht ordnungsgemäß funktioniert, senden Sie es zur Überprüfung und Reparatur. Versuchen Sie nicht, das Gerät selbständig zu demontieren, da bei unsachgemäßer Demontage die Gefahr von Stromschlägen und Bränden besteht.
- Recyceln Sie Batterien umweltgerecht; werfen Sie Batterien nicht einfach weg.
- Halten Sie Haare, lockere Kleidung, Finger und alle Körperteile von den Öffnungen und beweglichen Teilen fern.
- Verwenden Sie nur das im Lieferumfang enthaltene Ladegerät.

PRODUKTINFORMATIONEN

INSTALLATION UND TEILEÜBERSICHT

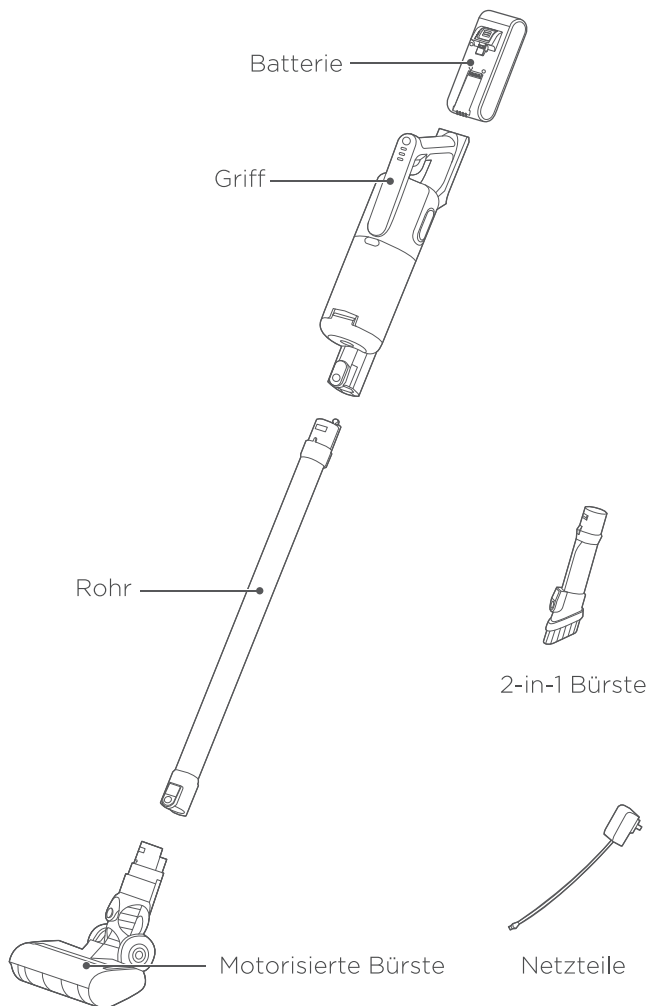

ANLEITUNGEN FÜR DEN GEBRAUCH

INSTALLATION

• Batterie installieren:

Schieben Sie die Batterie unten in das Gerät, bis sie mit einem „Klickgeräusch“ einrastet. Achten Sie auf die korrekte Ausrichtung.

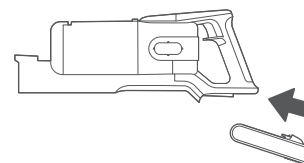

• Staubbehälter installieren:

Befestigen Sie zunächst die Schlaufe des Staubbehälters am Gehäuse und drehen Sie den Behälter dann in Pfeilrichtung, bis er mit einem „Klickgeräusch“ einrastet.

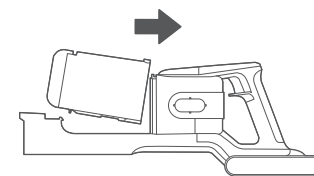

• Bodenbürste installieren:

Stecken Sie die Bodenbürste in das Metallrohr, bis sie mit einem „Klickgeräusch“ einrastet.

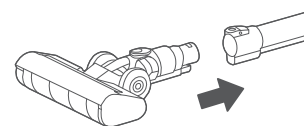

• Metallrohr und Handgerät:

Schieben Sie das Rohr mit dem Steckverbinder in die Öffnung des Handgeräts, bis das Rohr mit einem „Klickgeräusch“ einrastet.

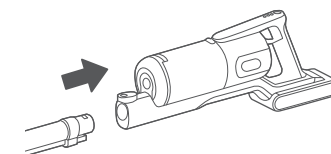

• Bodenbürste direkt am Handgerät befestigen:

Stecken Sie die Bodenbürste in das Handgerät, bis es mit einem „Klickgeräusch“ einrastet.

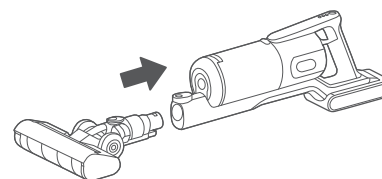

• Zubehör am Handgerät befestigen:

Stecken Sie das Zubehör in das Handgerät, bis es mit einem „Klickgeräusch“ einrastet.

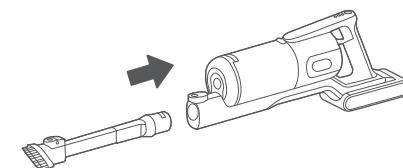

ANLEITUNGEN FÜR DEN GEBRAUCH

INSTALLATION

• Zubehör am Metallrohr befestigen:

Um das Zubehör am Metallrohr zu befestigen, schieben Sie es in das Rohr, bis es mit einem „Klickgeräusch“ einrastet.

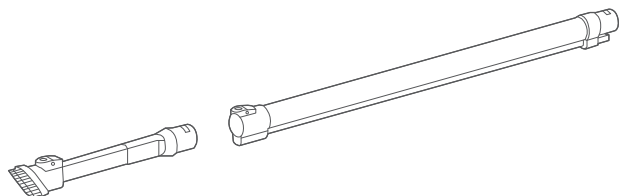

DEINSTALLATION

⚠ ACHTUNG

1. Wenn die Batteriekapazität nachlässt und die Betriebsdauer des Geräts immer kürzer wird, können Sie eine Ersatzbatterie kaufen und müssen nicht sofort das ganze Gerät ersetzen.
2. Diese Batterie ist nur für den Gebrauch in diesem Gerät vorgesehen. Sie darf nicht für andere Zwecke verwendet werden. Verwenden Sie nur das integrierte Ladegerät zum Aufladen. Die Batterie darf nicht demontiert oder Flüssigkeiten ausgesetzt werden; anderenfalls besteht die Gefahr von Schäden oder Kurzschlüssen. Legen Sie die Batterie nicht in die Nähe von Gegenständen mit hohen Temperaturen oder von offenem Feuer. Stecken Sie keine spitzen Gegenstände in die Batterie.
3. Kinder dürfen die Batterie nicht verwenden und nicht damit spielen.

• Metallrohr entfernen:

Drücken Sie zunächst auf die Freigabetaste an der Steckverbindung des Staubbehälters und ziehen Sie dann das Metallrohr heraus.

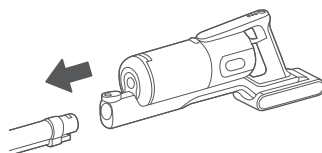

ANLEITUNGEN FÜR DEN GEBRAUCH

DEINSTALLATION

• Bodenbürste entfernen:

Drücken Sie zunächst auf die Freigabetaste am Steckverbinder des Staubbehälters und ziehen Sie dann die Bodenbürste heraus.

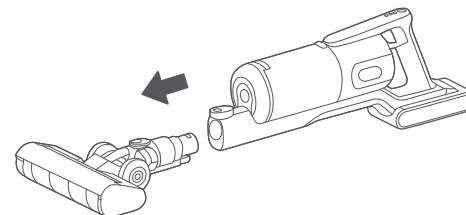

• Staubbehälter deinstallieren:

Drücken Sie zunächst auf die Freigabetaste des Staubbehälters und drehen Sie dann den Behälter in Pfeilrichtung. Sobald der Kopf des Behälters vom Gehäuse getrennt wurde, können Sie den Staubbehälter vom Gehäuse entfernen.

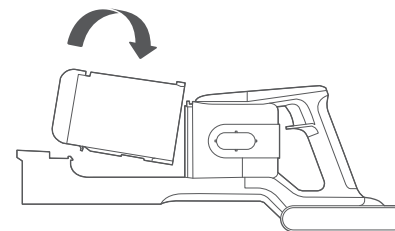

• Batterie entfernen:

Drücken Sie auf die Freigabetaste der Batterie. Halten Sie die Batterie mit Ihrer Hand fest, um sie herauszuziehen.

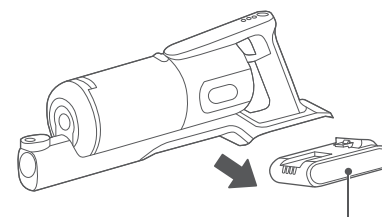

Freigabetaste Batterie

ANLEITUNGEN FÜR DEN GEBRAUCH

BATTERIE AUFLADEN

⚠️ ACHTUNG

1. Die Batterie wird werksseitig nicht geladen. Laden Sie die Batterie daher vor der erstmaligen Nutzung vollständig auf.
2. Laden Sie die Batterie nicht bei Temperaturen von unter 5°C oder über 40°C auf.
3. Bei niedriger Batteriekapazität blinkt die Batterieanzeige entsprechend.
4. Wenn die Betriebsdauer der Batterie deutlich nachlässt oder die Ladezeit immer länger wird, lassen Sie die Batterie von einer Fachkraft ersetzen. Demontieren Sie das Gerät nicht selbstständig; anderenfalls könnten Gefahrensituationen verursacht werden.
5. Vor dem erstmaligen Gebrauch ist die Batterie nicht unbedingt geladen. Schließen Sie das Ladegerät an und laden Sie die Batterie vollständig auf. Die Ladedauer beträgt 4-5 Stunden.
6. Die Batterie kann getrennt vom Gerät aufgeladen werden. Während des Ladevorgangs leuchtet die rote Batterieladeanzeige auf. Nach vollständiger Ladung leuchtet die blaue Anzeige. (Die Batterie wird dann noch 0,5 bis 1 Stunde geladen, um den Ladeeffekt zu optimieren.)

• Hinweise

Der Staubsauger ist mit einer speziellen Abschaltfunktion ausgestattet. Während der Aufladung des Staubsaugers blinkt die Ladeanzeige der Batterie blau. Falls Sie während dieser Zeit die Betriebstaste des Geräts drücken, wird das Gerät nicht eingeschaltet. Laden Sie den Staubsauger daher immer rechtzeitig auf. Bei zu niedriger Ladespannung schaltet sich das Gerät automatisch aus, um die Batterie zu schützen. Das Gerät muss dann aufgeladen werden.

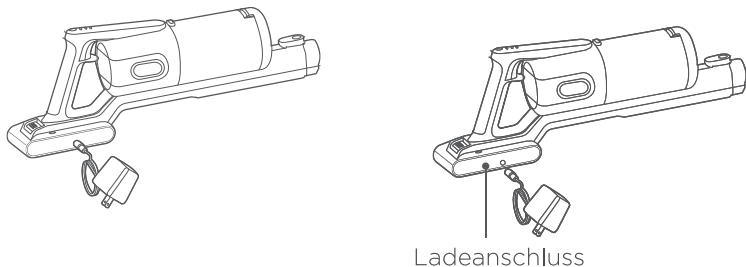

ANLEITUNGEN FÜR DEN GEBRAUCH

BETRIEB

⚠️ ACHTUNG

1. Um eine Verstopfung der Luftleitung zu vermeiden, entfernen Sie große Verunreinigungen aus dem zu reinigenden Bereich (z.B. Papier, Verpackungsfolien, usw.).
2. Verwenden und lagern Sie die Batterie nicht bei Temperaturen von unter 5°C oder über 40°C.
3. Entfernen Sie die Batterie aus dem Produkt, bevor Sie dieses entsorgen.
4. Es ist verboten, die gesamte Maschine, Zubehör und Adapter oder Batterien umzugestalten.

1. Drücken Sie die Betriebstaste, um das Gerät einzuschalten und die Reinigung zu starten.
2. Drücken Sie die Betriebstaste erneut, um das Gerät nach Abschluss der Reinigung auszuschalten.

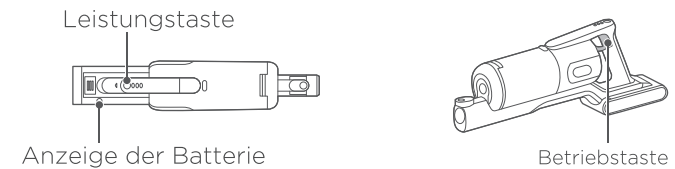

• Tasten und Funktionen:

Das Gerät verfügt über eine Betriebstaste, eine Leistungstaste sowie zwei weitere Tasten. Sie können eine hohe oder niedrige Leistung einstellen.

Reihenfolge	Anleitungen
1	Reinigung starten: Drücken Sie die Betriebstaste; das Gerät schaltet sich standardmäßig mit der niedrigen Leistungseinstellung ein. Sie können nun den Boden reinigen.
2	Leistung einstellen: Drücken Sie die Leistungstaste, um zur hohen Leistung umzuschalten. Dieser Modus ist geeignet für die Reinigung von Teppichen, Fugen und anderen schwer erreichbaren Stellen. Drücken Sie die Leistungstaste erneut, um wieder die niedrige Leistungseinstellung zu aktivieren.
3	Drücken Sie nach Abschluss der Reinigung erneut die Betriebstaste, um das Gerät auszuschalten.

• Verwendung der elektrischen Bodenbürste:

Mit der elektrischen Bodenbürste reinigen Sie kurzhaarige Teppiche sowie Hartböden, Fliesen, Autositze und Fußpolster.

ANLEITUNGEN FÜR DEN GEBRAUCH ZUBEHÖR

- Stecken Sie das 2-in-1 Zubehör in die Saugöffnung und sichern Sie es.

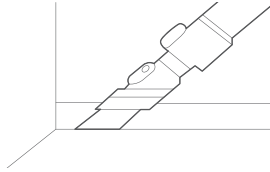

- Schieben Sie den Bürstenkopf des Zubehörs nach hinten, bis es mit einem „Klickgeräusch“ einrastet. Sie können nun mit dem Tool Spalte in Ecken, an Treppen und auf Tastaturen reinigen.



- Schieben Sie den Bürstenkopf des 2-in-1 Tools nach vorn, bis es mit einem „Klickgeräusch“ einrastet. Sie können nun schwer zu reinigende Gegenstände wie Möbel, Bücherregale und Gardinen reinigen.

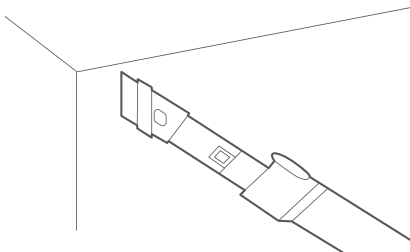

WARTUNG STAUBBEHÄLTER ABNEHMEN UND REINIGEN

1. Um eine optimale Saugleistung des Geräts zu gewährleisten, reinigen Sie den Staubbehälter regelmäßig.
2. Halten Sie die Freigabetaste des Staubbehälters gedrückt und drehen Sie dann den Behälter entgegen dem Uhrzeigersinn ab.

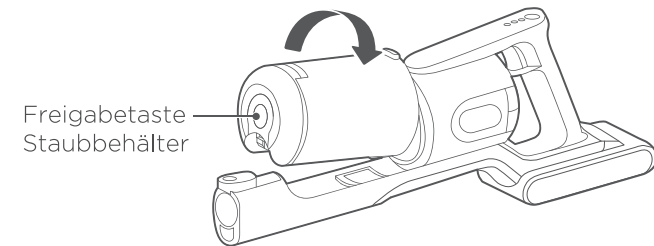

Filter herausnehmen

Zyklonen-Element
herausnehmen

Freigabetaste
Bodenbürste

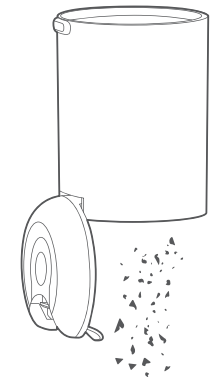

IWARTUNG

BÜRSTE REINIGEN

1. Drücken Sie auf die Freigabetaste, um die elektrische Bodenbürste zu lösen.

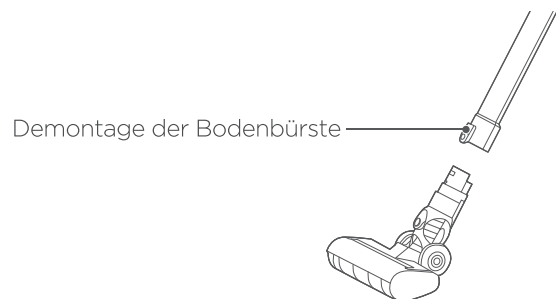

2. Drücken Sie auf die Taste, um die elektrische Bodenbürste zu entfernen.

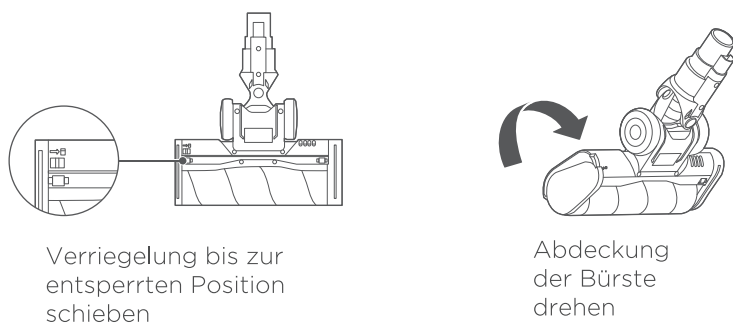

3. Nehmen Sie die Bürste aus der Halterung und reinigen Sie die Bürste.
4. Installieren Sie die gereinigte oder ausgetauschte Bürste wieder in umgekehrter Reihenfolge und installieren Sie zum Schluss die Abdeckung der Bürste.

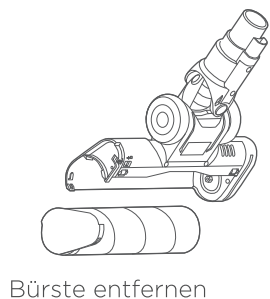

IWARTUNG

TEILE REINIGEN UND ERSETZEN

⚠ ACHTUNG

1. Ersatzfilter erhalten Sie in entsprechenden Fachgeschäften.
2. Es wird empfohlen, den Staubbehälter rechtzeitig nach jedem Gebrauch zu reinigen.
3. Falls der Filter von zu viel Staub verstopft wird, muss er gereinigt oder ggf. ersetzt werden.
4. Nach längerer Nutzungsdauer der Bürste können sich Haarknäuel in den Borsten verfangen. Reinigen Sie die Bürste rechtzeitig, um die Effektivität der Bürste zu gewährleisten.

1. Drücken Sie die Freigabetaste des Staubbehälters, drehen Sie den Behälter wie dargestellt in Pfeilrichtung und nehmen Sie dann den Staubbehälter heraus.

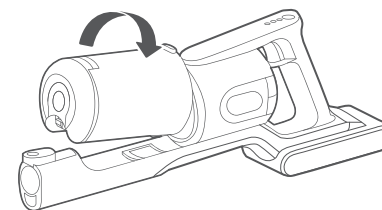

2. Drücken Sie fest auf die Freigabetaste an der unteren Abdeckung des Staubbehälters, um die Abdeckung zu öffnen. Sie können dann den Staubbehälter reinigen.

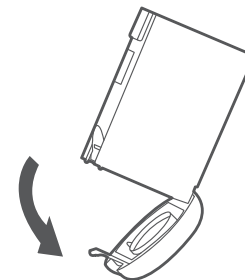

WARTUNG

TEILE REINIGEN UND ERSETZEN

3. Ziehen Sie die Filtereinheit wie dargestellt in Pfeilrichtung heraus, um den Filter zu reinigen oder zu ersetzen.

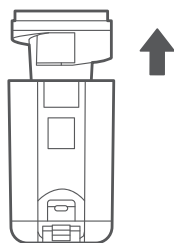
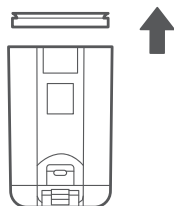

5. Lassen Sie den gereinigten Filter vor der weiteren Benutzung an der Luft trocknen.

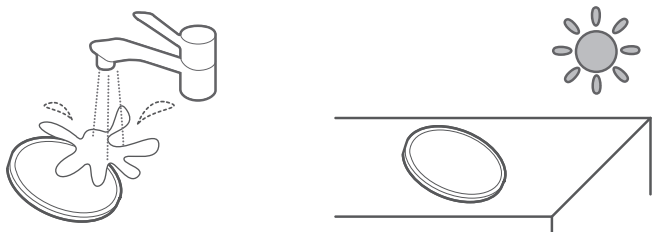

6. Nehmen Sie das Zyklonen-Element heraus; achten Sie dabei auf die in der Abbildung angezeigte Richtung. Installieren Sie den gereinigten (oder ggf. ersetzten) Filter in umgekehrter Reihenfolge.

TECHNISCHE DATEN

HAUPTGERÄT

Modell	BR7
Produktabmessungen	106X43X17cm
Ladespannung	30,0V \approx
Nennspannung	25,9V \approx
Nennleistung	350W
Ladedauer	About 4-4,5H

STÖRBEHEBUNG

⚠️ ACHTUNG

Vergewissern Sie sich, dass das Gerät ausgeschalt ist und das Ladegerät getrennt ist.

HINWEIS: THERMOSICHERUNG

Dieser Staubsauger verfügt über ein Thermostat, das den Motor vor Überhitzung schützt. **Falls sich der Staubsauger plötzlich ausschaltet, gehen Sie wie folgt vor:**

1) Überprüfen Sie das Gerät auf potenzielle Ursachen der Überhitzung, wie z.B. ein voller Staubbehälter, ein verstopftes Rohr oder verstopfte Filter. Falls solche Ursachen vorliegen, beheben Sie diese und warten Sie mindestens 30 Minuten, bevor Sie das Gerät erneut einschalten.

2) Drücken Sie nach diesen **30 Minuten** die Betriebstaste. Falls das Gerät dann noch immer nicht normal funktioniert, wenden Sie sich bitte an den Kundendienst.

Problem	Ursache	Behebung
Gerät funktioniert nach dem Einschalten nicht	Batterie leer	Ladegerät anschließen, um Batterie aufzuladen
	Staubbehälter voll	Staubbehälter entfernen, entleeren und dann wieder installieren
	Bodenbürste blockiert	Bodenbürste überprüfen, ggf. reinigen und dann wieder installieren; siehe Anleitungen für die Bodenbürste
	Verlängerungsrohr verstopft	Verlängerungsrohr entfernen, reinigen und dann wieder installieren
Gerät schaltet sich nach einer sehr kurzen Betriebsdauer aus	Gerät wurde längere Zeit nicht benutzt	Ladegerät anschließen und Batterie aufladen
	Gerät ist schon eine gewisse Zeit in Gebrauch und die Batterie ist nach wiederholten Lade- und Entladezyklen vollständig erschöpft	Zwecks Austausch oder Ersatz von Teilen an Kundendienst wenden

STÖRBEHEBUNG

Problem	Ursache	Behebung
Bodenbürste funktioniert nicht	Bürste mit Haaren verstopft	Bürste entfernen und Haare mit einer Schere entfernen
	Bodenbürste ist für Hartböden geeignet und wird daher von manchen Teppichen extrem stark angezogen	Prüfen, ob Bürste für die aktuelle Reinigung geeignet ist
	Verstopfung durch große Partikel	Bodenbürste entfernen und reinigen
	Verlängerungsrohr nicht richtig installiert	Bodenbürste, Verlängerungsrohr und Handgerät abnehmen und erneut installieren
Saugleistung gering	HEPA/Filter verstopft	HEPA/Filter entfernen, reinigen und trocknen lassen; anschließend wieder installieren
	Staubbehälter voll	Staubbehälter entfernen, reinigen und wieder installieren
	Filter mit Partikeln oder Haaren verstopft	Filter entfernen, reinigen und wieder installieren
	Feuchter Staub	Prüfen, ob mit dem Gerät feuchte Verschmutzungen aufgesaugt wurden; so etwas ist zu vermeiden
	Staubbehälter oder HEPA/Filter nicht ordnungsgemäß getrocknet und installiert	Staubbehälter und HEPA-Filter demontieren, trocknen lassen und erneut installieren
Gerätekörper heiß	Motor erzeugt während des Betriebs Hitze	Das ist normal, sofern die Temperaturen nicht zu hoch sind

ORDNUNGSGEMÄSSE ENTSORGUNG



Entnehmen Sie die Batterie, bevor Sie das Gerät entsorgen. Entsorgen Sie die Batterie umweltgerecht an entsprechenden Sammelstellen.



Das Gerät fällt in den Anwendungsbereich der Europäischen Richtlinie 2012/19/EU über die Entsorgung elektrischer und elektronischer Altgeräte (WEEE). Entsorgen Sie das Gerät nicht über den normalen Hausmüll, sondern entsorgen Sie es umweltgerecht an einer offiziellen Annahmestelle.

Warnungen:

Dieses Gerät enthält Batterien, die nur von einer professionellen Fachkraft ersetzt werden dürfen.

Die Bodenbürste ist ein bewegliches Teil. Halten Sie Ihre Füße und andere Gegenstände fern, um Quetschungen zu vermeiden.

Technische Daten der wieder aufladbaren Lithium-Ion-Batterie:

Modell: HD005B

Batterietyp: 25.9V = 2.0Ah 51.8Wh

Jiangsu Midea Cleaning Appliances Co., Ltd
No.39, Caohu Avenue, Xiangcheng Economic Development Zone,
215000 Suzhou, Jiangsu, China

Wir bieten 2 Jahre Garantie.

Wenden Sie sich per After-Sale E-Mail:

global_service@eureka.com

SOMMAIRE

Precautions de securite	3
Presentation du produit	4
Guide d'utilisation	7
Instructions d'entretien	11
Specifications	15
Depannage	16

PRECAUTIONS DE SECURITE

Avant d'utiliser l'appareil, lire toutes les instructions et mises en garde contenues dans ce manuel et sur l'appareil.

- Ne pas ramasser de détergent, de kérosène, de verre brisé, d'aiguille, de cigarette, de poussière humide, d'eaux usées, d'allumettes, etc.
- Ne pas ramasser de petites particules ou de gros objets comme le ciment, le plâtre, la calcite, les jouets, les boules de crachat, les modèles bloqués, les moteurs brûlés, etc.
- Ne pas utiliser l'aspirateur trop près des chauffages, radiateurs et autres surfaces chaudes.
- Ne jamais utiliser l'appareil sans que les filtres et le rouleau brosse soient en place.
- Ne jamais faire fonctionner l'appareil si l'entrée d'air est obstruée ou si le rouleau-brosse est bloqué lors de l'utilisation, sous peine de brûler le moteur.
- Ne pas plonger le corps de l'aspirateur dans l'eau car cela augmenterait le court-circuit et brûlerait le modèle.
- Si la batterie est neuve ou si elle est stockée depuis longtemps, il faut la charger complètement.
- Si vous n'utilisez pas l'aspirateur pendant une longue période, charger et enlever la batterie tous les 3 mois. Merci de débrancher l'appareil lorsqu'il est complètement chargé ou lorsqu'il est nettoyé ou entretenu, ne pas étirer ou tirer sur le câble.
- Utiliser un chiffon sec pour nettoyer l'appareil, ne pas utiliser d'essence, de diluant pour laque, etc., sinon la surface du modèle risque de se fissurer et de perdre sa couleur. Ne pas utiliser ni stocker l'appareil dans un environnement chaud ou froid.
- Utiliser l'appareil uniquement en intérieur et au sec, là où la température est comprise entre 0°C et 40°C, éviter de l'exposer au contact direct du soleil pendant une durée prolongée.
- Cet aspirateur peut être utilisé par des enfants à partir de 8 ans et des personnes ayant des capacités physiques, sensorielles ou mentales réduites ou un manque d'expérience et de connaissances s'ils ont reçu une supervision ou des instructions concernant l'utilisation de l'aspirateur en toute sécurité et s'ils comprennent les risques encourus. Les enfants ne doivent pas jouer avec l'aspirateur.
- Le nettoyage et l'entretien par l'utilisateur ne doivent pas être effectués par des enfants sans surveillance.
- Si, lorsqu'il est complètement chargé, l'appareil ne fonctionne pas comme il le devrait, il doit être envoyé au service d'entretien et vérifié, ne pas démonter pas l'appareil car un assemblage incorrect peut entraîner un choc électrique ou un incendie.
- Les batteries usagées doivent être recyclées en toute sécurité. Ne pas les jeter.
- Conserver les cheveux, les vêtements amples, les doigts et toutes les parties du corps à l'écart des ouvertures et des pièces mobiles.
- Toujours utiliser le chargeur fourni avec l'aspirateur.

PRESENTATION DU PRODUIT

PRESENTATION ET INSTALLATION DES COMPOSANTS

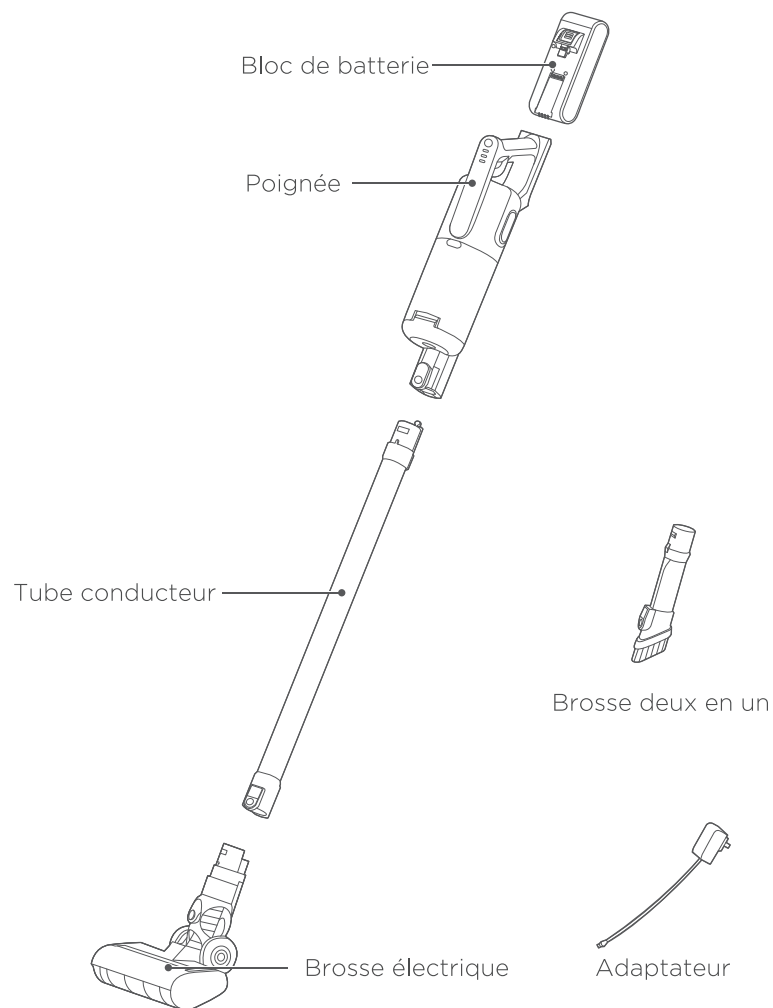

GUIDE D'UTILISATION

INSTALLATION DES COMPOSANTS

• Installation du bloc de batterie:

Insérer chaque ensemble de batterie dans le fond de la machine jusqu'à entendre un "clic". Il faut faire attention à la direction.

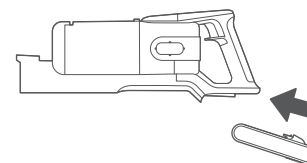

• Installation de l'assemblage du bac à poussière:

Tout d'abord, serrer l'arceau de l'ensemble du bac à poussière dans l'ensemble du boîtier, le faire ensuite tourner dans le sens de la flèche jusqu'à entendre un "clic".

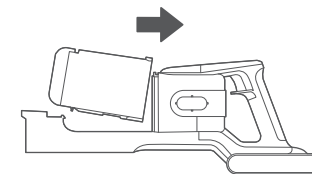

• Connexion de la brosse électrique:

Insérer la brosse de sol dans le tube métallique jusqu'à entendre un "clic".

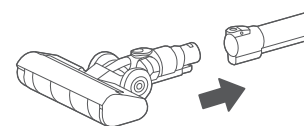

• Assemblage du tube métallique et de la poignée:

Lors de l'installation de l'assemblage du tube métallique, insérer l'extrémité du tube métallique dans la prise de la poignée jusqu'à entendre un " clic ".

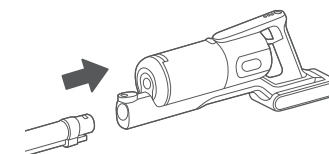

• Connexion entre la brosse de sol et le composant de la poignée:

Insérer la brosse de sol dans le tube métallique jusqu'à entendre un "clic".

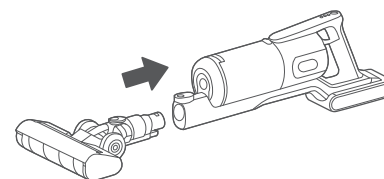

• Connexion entre les accessoires et le composant de la poignée:

Insérer l'accessoire dans la poignée jusqu'à entendre un "clic" de verrouillage.

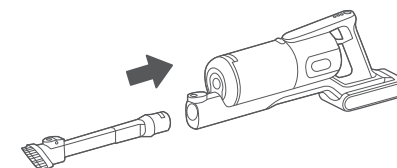

GUIDE D'UTILISATION

INSTALLATION DES COMPOSANTS

● Connexion entre les accessoires et l'assemblage du tube métallique:

Lorsque l'accessoire est installé sur l'assemblage du tube métallique, l'insérer dans l'assemblage du tube métallique jusqu'à entendre un " clic " de verrouillage.

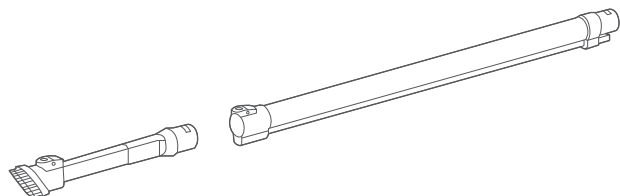

DEMONTAGE DES COMPOSANTS

⚠ ATTENTION

1. Lorsque la capacité de la batterie diminue et que la durée d'utilisation de la machine se réduit, il est possible d'acheter une nouvelle batterie pour la remplacer sans acheter une nouvelle machine ;
2. Cette batterie ne peut être utilisée qu'avec cette machine, et il est interdit de l'utiliser à d'autres fins. Seul l'adaptateur de charge intégré peut être utilisé pour la charge. Ne pas démonter le bloc de batterie ni l'exposer à des liquides afin d'éviter tout dommage ou court-circuit. Ne pas placer le bloc de batterie à proximité d'objets à haute température ou de flammes nues. Ne pas insérer d'objets pointus dans le bloc de batterie ;
3. Il est interdit de laisser les enfants utiliser ou jouer avec ce bloc de batterie.

● Démontage de l'assemblage du tube métallique:

Appuyer d'abord sur le bouton de déverrouillage situé sur le connecteur du bac à poussière, puis retirer le tube métallique.

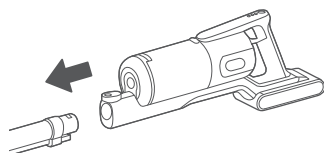

GUIDE D'UTILISATION

DEMONTAGE DES COMPOSANTS

● Démontage de l'assemblage de la brosse de sol:

Appuyer d'abord sur le bouton de déverrouillage situé sur le connecteur du bac à poussière, puis retirer la brosse de sol.

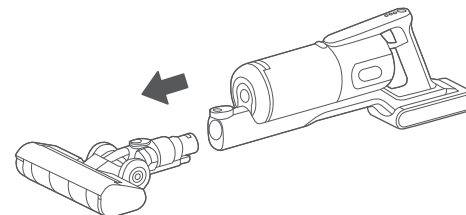

● Démontage de l'assemblage du bac à poussière:

Appuyer d'abord sur le bouton de déverrouillage du bac à poussière, tourner ensuite le bac à poussière dans le sens de la flèche. Lorsque le haut du bac à poussière est séparé de l'assemblage du boîtier, l'assemblage du bac à poussière peut être retiré de l'assemblage du boîtier.

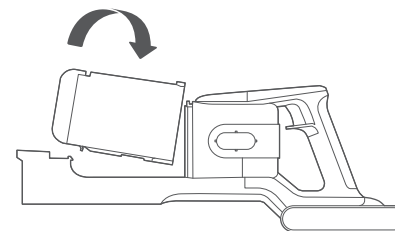

● Démontage des composants du bloc de batterie:

Appuyer sur le bouton de déverrouillage de chaque batterie, tenir la batterie avec la main et retirer l'ensemble de la batterie.

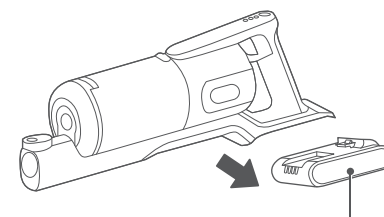

Déverrouillage du bloc de batterie

GUIDE D'UTILISATION

CHARGEMENT DE LA BATTERIE

ATTENTION

1. La batterie ne génère pas d'énergie lorsqu'elle quitte l'usine, veiller à la charger complètement avant de l'utiliser ;
2. Ne pas charger dans un environnement inférieur à 5°C et supérieur à 40°C ;
3. Lorsque le produit fonctionne à faible puissance, le témoin de charge de la batterie clignote pour le rappeler ;
4. Lorsque la durée de vie de la batterie de l'ensemble de la machine est manifestement réduite et que le temps de charge s'allonge, merci de consulter des professionnels pour remplacer la batterie. Merci de ne pas démonter la machine par vous-même afin d'éviter tout danger ;
5. En utilisant ce produit pour la première fois, la capacité de la batterie de l'aspirateur peut ne pas être complète. Il est nécessaire de brancher l'adaptateur électrique pour charger complètement la batterie avant de pouvoir l'utiliser. Le temps de charge est d'environ 4 à 5 heures ;
6. La batterie peut être chargée séparément. Lorsque le témoin lumineux rouge de charge de la batterie est allumé, cela signifie qu'elle est en cours de charge. Lorsque le voyant bleu reste allumé, cela signifie que la batterie est entièrement chargée. (À ce moment-là, la charge se poursuit pendant 30 minutes à 1 heure, ce qui optimise l'effet de la charge).

Indication

L'aspirateur est équipé d'une fonction spéciale d'arrêt de charge. Lorsque l'aspirateur est en charge, le témoin de charge du bloc de batterie clignote en bleu. À ce moment-là, même en appuyant sur le bouton de l'interrupteur, l'aspirateur ne peut pas démarrer. Lorsque la puissance de l'aspirateur est insuffisante, merci de recharger l'aspirateur en temps et en heure. Lorsque la tension est trop faible, afin de protéger la batterie, l'aspirateur se met automatiquement hors tension. Dans ce cas, l'aspirateur doit être mis en charge.

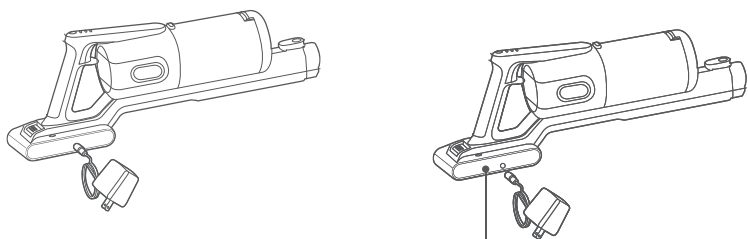

Port de chargement

GUIDE D'UTILISATION

UTILISER LA MACHINE

ATTENTION

1. Afin d'éviter d'obstruer le conduit d'air, merci d'enlever les gros déchets dans la zone (tels que les gros morceaux de papier et les films d'emballage, etc.) ;
2. Ne pas utiliser ni stocker la batterie dans un environnement inférieur à 5°C et supérieur à 40°C ;
3. En mettant ce produit au rebut, merci de retirer la batterie de l'ensemble de la machine ;
4. Transformer strictement l'ensemble de la machine, les accessoires et les adaptateurs ou les batteries.

1. Appuyer sur le bouton d'alimentation pour démarrer la machine et commencer le nettoyage ;
2. Appuyer à nouveau sur le bouton d'alimentation pour éteindre la machine et arrêter le nettoyage.

Touche de contrôle du débit

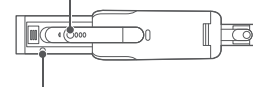

Indicateur du bloc de batterie

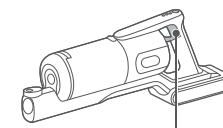

Touche d'alimentation

Utilisation des boutons:

L'ensemble de la machine est équipé d'une touche de commutation séparée, une touche de contrôle du débit et deux boutons, il est réglable sur un débit élevé/faible.

Numéro de série	Instructions
1	Démarrage: appuyer sur le bouton d'alimentation, l'ensemble de la machine démarre en débit lent par défaut. A ce moment, l'appareil peut être utilisé pour nettoyer une surface au sol qui en a besoin.
2	Contrôle du débit: appuyer sur le bouton de contrôle du débit pour passer au débit supérieur. Le mode de débit élevé est généralement utilisé pour les tapis, les interstices et autres endroits difficiles à nettoyer, appuyer de nouveau sur le bouton de contrôle du débit pour revenir au mode de débit faible.
3	Eteindre la machine: appuyer à nouveau sur le bouton d'alimentation pour éteindre la machine et arrêter le nettoyage.

Utilisation de la brosse de sol électrique:

Les brosses de sol électriques peuvent être utilisées pour collecter la poussière sur les tapis à poils courts ou les sols durs, les carrelages, les sièges de voiture et les coussins pour pieds.

GUIDE D'UTILISATION

UTILISER LES ACCESSOIRES

- Insérer l'accessoire deux en un dans le support d'aspiration et le fixer pour l'utiliser.

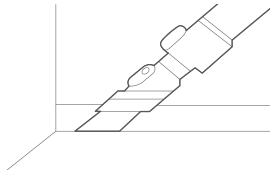

- Pousser la tête de brosse de l'accessoire deux en un vers l'arrière, lorsque vous entendez un "clac", elle est fixée. Il est alors possible de nettoyer les interstices dans les coins, les escaliers, les claviers, etc.



- Pousser la tête de brosse de l'accessoire deux en un vers l'avant. Lorsque vous entendez un "clac", elle est fixée. Il est alors possible de l'utiliser pour les endroits difficiles à nettoyer comme les meubles, les étagères et les rideaux.

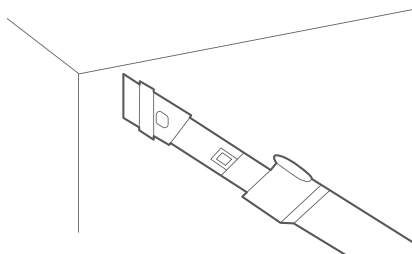

INSTRUCTIONS D'ENTRETIEN

DEMONTAGE ET NETTOYAGE DU BAC A POUSSIERE

1. Afin de préserver la puissance d'aspiration de l'aspirateur, merci de nettoyer la poussière régulièrement.
2. Presser et maintenir le bouton du bac à poussière, puis retirer celui-ci en le tournant dans le sens inverse aux aiguilles d'une montre comme indiqué.

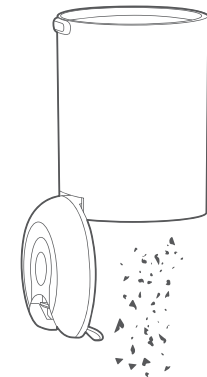
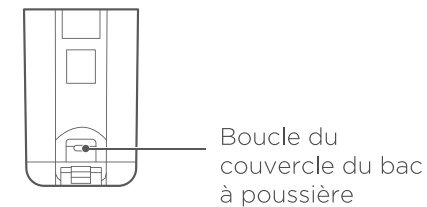
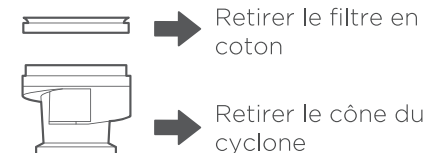
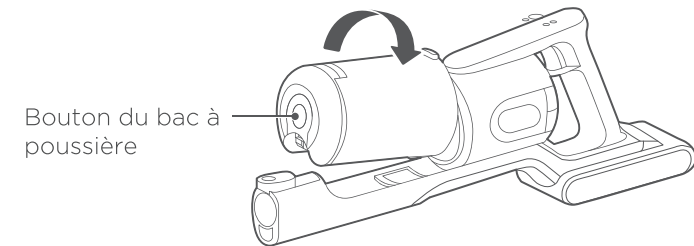

INSTRUCTIONS D'ENTRETIEN

NETTOYAGE DE LA BROSSE

1. Appuyer sur le bouton pour retirer la brosse de sol électrique.

Touche de démontage
de la brosse de sol

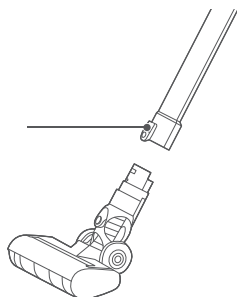

2. Appuyer sur le bouton pour retirer la brosse de sol électrique.

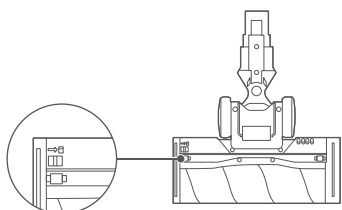

Faire glisser le verrou dans
le sens du déverrouillage.

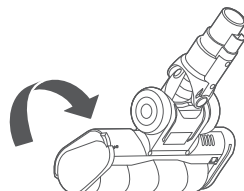

Tourner le couvercle
du rouleau brosse

3. Sortir le rouleau brosse de la fente, puis le nettoyer.
4. Après le nettoyage ou le remplacement, assembler dans l'ordre inverse au démontage, et remettre le couvercle du rouleau brosse en place.

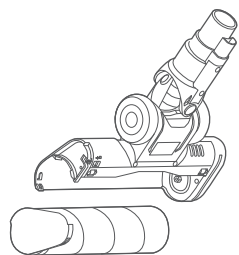

Retirer le rouleau brosse

INSTRUCTIONS D'ENTRETIEN

NETTOYAGE ET REMPLACEMENT DES PIÈCES

ATTENTION

1. Remplacer le coton filtrant et le filtre et les acheter au magasin désigné par le commerçant;
 2. Il est recommandé de nettoyer le bac à poussière après chaque utilisation;
 3. Lorsque le filtre est obstrué en raison d'une trop grande quantité de poussière, il doit être nettoyé et remplacé si nécessaire;
 4. Après une utilisation prolongée du rouleau brosse, ses poils peuvent s'emmêler et former des nœuds, il faut nettoyer cela autant que possible afin que l'aspirateur fonctionne plus efficacement.
1. Appuyer sur le bouton de déverrouillage du bac à poussière, tourner l'ensemble du bac à poussière dans le sens de la flèche comme indiqué sur l'illustration, retirer ensuite le bac à poussière;

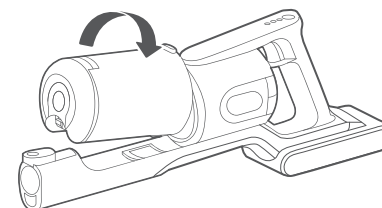

2. Appuyer fermement sur le bouton de déverrouillage du couvercle inférieur du bac à poussière, celui-ci s'ouvrira alors et le bac à poussière pourra être nettoyé;

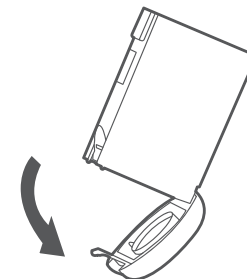

INSTRUCTIONS D'ENTRETIEN

NETTOYAGE ET REMPLACEMENT DES PIÈCES

3. Tirer l'assemblage du filtre dans le sens de la flèche comme indiqué sur l'illustration pour le nettoyer ou le remplacer;

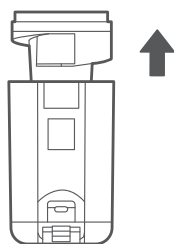
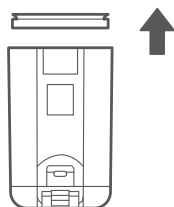

5. Merci de placer le filtre nettoyé dans un endroit ventilé afin de le faire sécher avant de l'utiliser;

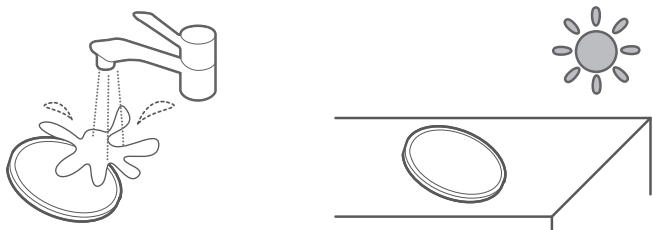

6. Retirer le filtre de l'assemblage du cône cyclone pour le nettoyer en suivant la direction indiquée sur l'illustration. Après le nettoyage (le remplacer si nécessaire), vous pouvez l'assembler dans l'ordre inverse au démontage.

SPECIFICATIONS

UNITE PRINCIPALE

Modèle	BR7
Dimensions du produit	106X43X17cm
Tension de charge	30.0V \approx
Tension nominale	25.9V \approx
Puissance nominale	350W
Temps de charge	Environ 4-4.5H

DEPANNAGE

ATTENTION

Vérifier que l'aspirateur soit éteint et que la prise d'alimentation soit débranchée.

ATTENTION : COUPURE THERMIQUE

Cet aspirateur est équipé d'un thermostat spécial qui le protège en cas de surchauffe du moteur. **Si l'aspirateur s'arrête soudainement**, procéder comme suit :

1) Inspecter l'aspirateur à la recherche d'une source possible de surchauffe, comme un bac à poussière plein, un tuyau obstrué ou des filtres bouchés. Dans l'un de ces cas, régler le souci puis attendre au moins 30 minutes avant d'essayer d'utiliser l'aspirateur.

2) Après la période de **30 minutes**, appuyer sur le bouton d'alimentation. Si le produit ne fonctionne toujours pas normalement selon les étapes ci-dessus, merci de contacter le service après-vente pour obtenir de l'aide.

Problème	Causes	Solutions
La machine ne fonctionne pas lorsqu'elle est mise en marche.	La batterie est déchargée.	Brancher le chargeur pour charger la machine.
	Le bac à poussière est plein.	Démonter le bac à poussière puis le réinstaller après avoir nettoyé les déchets.
	La brosse de sol est bloquée.	Vérifier la brosse de sol puis la réinstaller après le nettoyage, se référer à la question suivante concernant la brosse de sol.
	Le tube d'extension est obstrué.	Démonter le tube d'extension et le réinstaller après avoir nettoyé les déchets.
La machine cesse de fonctionner après une courte période d'utilisation.	La machine n'a pas été utilisée pendant une longue période.	Brancher le chargeur pour charger la machine.
	La machine a été utilisée pendant un certain temps, et la batterie s'épuise d'elle-même après des chargements et déchargements répétés.	Contactez le service après-vente pour vous renseigner sur le remplacement des pièces détachées.

DEPANNAGE

Problème	Causes	Solutions
La brosse de sol ne fonctionne pas lorsqu'elle est utilisée.	Fils enroulés autour du rouleau brosse.	Démonter le rouleau brosse et utiliser des ciseaux pour nettoyer les fils enroulés sur le rouleau.
	La brosse de sol qui convient pour les sols durs aura une forte traction et une forte poussée sur certains tapis.	Vérifier si les conditions sont adaptées à la brosse de sol.
	Blocage dû à de grosses particules.	Démonter le rouleau brosse et nettoyer les grosses particules.
	Le tube d'extension n'est pas installé correctement.	Démonter les connexions de la brosse de sol, du tube d'extension et de l'unité principale, et les réinstaller tous à nouveau.
Aspiration faible.	Filtre HEPA/éponge bloqué(e).	Retirer le filtre HEPA/l'éponge, laver et faire sécher, puis réinstaller le filtre HEPA/l'éponge.
	Le bac à poussière est plein.	Démonter le bac à poussière puis le réinstaller après avoir nettoyé les déchets.
	Le filtre est bloqué par de grosses particules ou emmêlé par des fils.	Démonter le filtre puis le réinstaller après avoir nettoyé les déchets.
	La poussière est humide.	Vérifier si la machine aspire de la poussière/des déchets humides, essayer d'éviter ce genre de situations.
	Le bac à poussière ou le filtre HEPA/l'éponge ne sont pas bien séchés et installés et continuent à être utilisés.	Démonter le bac à poussière et le filtre HEPA/l'éponge, faire sécher puis réinstaller.
Le corps de la machine est chaud.	Le moteur de l'aspirateur génère de la chaleur lorsqu'il fonctionne.	S'il n'y a pas de température anormalement élevée, c'est normal.

ELIMINATION CORRECTE DE CE PRODUIT



Retirer la batterie avant la mise au rebut de l'appareil et la jeter séparément de l'appareil dans des points de collecte appropriés.



Cet appareil est régi par la Directive Européenne 2012/19/UE relative aux déchets d'équipements électriques et électroniques (DEEE). Ne pas jeter pas l'appareil avec les déchets ménagers normaux, mais plutôt dans le respect de l'environnement via une entreprise d'élimination des déchets officiellement agréée.

Avertissements:

Cet appareil contient des batteries qui ne peuvent être remplacées que par des personnes qualifiées;

La brosse de sol de l'appareil est une pièce mobile. Faire attention à ce que vos pieds ou d'autres objets ne soient pas happés.

Données Techniques de la Batterie Rechargeable Li-ion:

Modèle: HD005B

Type de Batterie: 25.9V = 2.0Ah 51.8Wh

Jiangsu Midea Cleaning Appliances Co., Ltd

No.39, Caohu Avenue, Xiangcheng Economic Development Zone,

215000 Suzhou, Jiangsu, China

Nous offrons une garantie limitée de 2 ans.

Après-vente-Email:

global_service@eureka.com

SOMMARIO

Precauzioni di sicurezza	3
Presentazione del prodotto	4
Guida operativa	7
Istruzioni di manutenzione	11
Specifiche.....	15
Risoluzione dei problemi.....	16

PRECAUZIONI DI SICUREZZA

Prima di utilizzare l'apparecchio, leggere tutte le istruzioni e le avvertenze contenute in questo manuale e sull'apparecchio.

- Non raccogliere detersivi, cherosene, vetri rotti, aghi, sigarette, polvere bagnata, liquami, fiammiferi ecc.
- Non raccogliere piccole particelle o grandi oggetti come cemento, intonaco, calce, giocattoli, palline di carta, in caso contrario si potrebbe bloccare il modello, bruciare il motore, ecc.
- Non azionare l'aspirapolvere troppo vicino a riscaldatori, radiatori e altre superfici calde.
- Non utilizzare mai l'apparecchio senza i filtri e la spazzola a rullo in posizione.
- Non azionare mai con la presa d'aria bloccata o con la spazzola a rullo bloccata durante l'uso, in caso contrario si rischia di bruciare il motore.
- Non immergere il corpo dell'aspirapolvere nell'acqua, perché questo aumenterebbe il rischio di cortocircuito e di bruciatura del modello.
- Quando una nuova batteria viene utilizzata per la prima volta o viene conservata per un lungo periodo, la batteria deve essere completamente carica.
- Quando non si usa per molto tempo, continuare a caricare/scaricare ogni 3 mesi. Scollegare la spina di alimentazione quando è completamente carica o durante la pulizia o la manutenzione. Non allungare o tirare il cavo.
- Usare un panno asciutto per pulire l'apparecchio e non usare benzina, diluente, ecc. o la superficie del modello può essere facilmente incrinata e scolorire. Non utilizzare e conservare l'apparecchio in ambienti caldi o freddi.
- Usare solo in un'area interna asciutta dove la temperatura è maggiore di 0 °C ma minore di 40 °C; vietata l'esposizione al sole per lungo tempo.
- Questo aspirapolvere può essere usato da bambini a partire da 8 anni e da persone con ridotte capacità fisiche, sensoriali o mentali o con mancanza di esperienza e conoscenza se ricevono una supervisione o istruzioni sull'uso dell'aspirapolvere in modo sicuro e comprendono i pericoli connessi. I bambini non devono giocare con l'aspirapolvere.
- La pulizia e la manutenzione da parte dell'utente non devono essere effettuate dai bambini senza supervisione.
- Se l'apparecchio non funziona quando è completamente carico come dovrebbe, deve essere inviato alla stazione di manutenzione e controllo, non smontare l'apparecchio in quanto un riassettaggio errato può provocare scosse elettriche o incendi.
- La batteria di scarto deve essere riciclata in modo sicuro. Non gettarla via.
- Tenere i capelli, gli indumenti larghi, le dita e tutte le parti del corpo lontano dalle aperture e dalle parti in movimento.
- Usare sempre il caricabatterie in dotazione con l'aspirapolvere.

PRESENTAZIONE DEL PRODOTTO

INSTALLAZIONE E PRESENTAZIONE DEI COMPONENTI

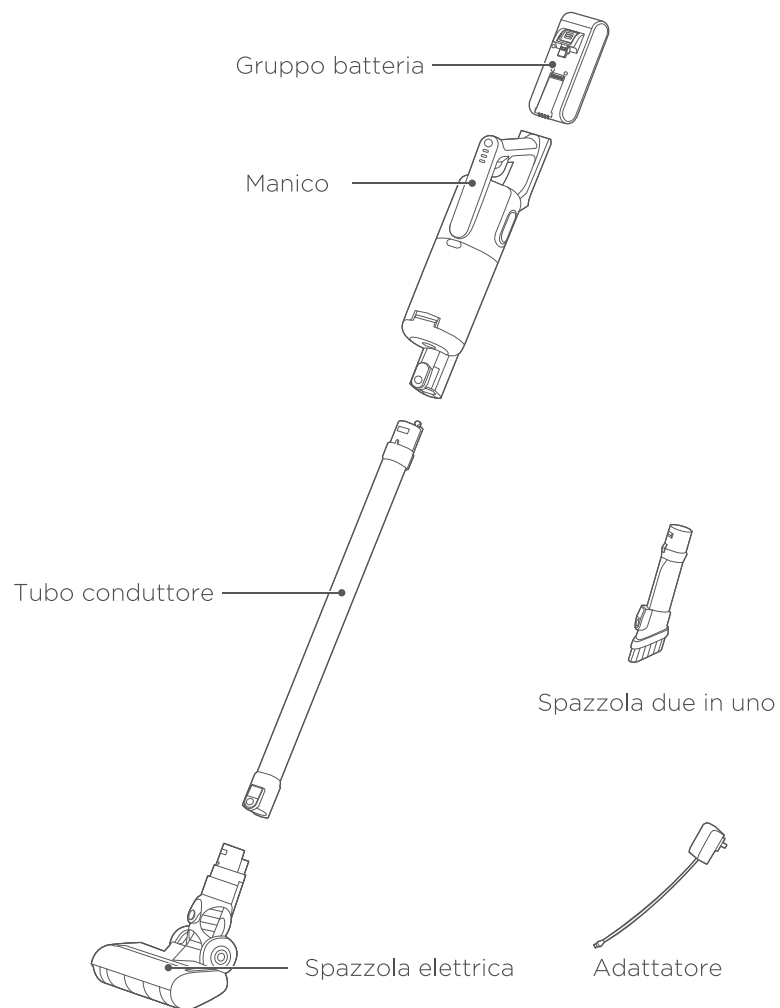

GUIDA OPERATIVA

INSTALLAZIONE DEI COMPONENTI

• Installazione del Gruppo batteria:

Inserire la batteria ogni gruppo nella parte inferiore della macchina fino a quando si sente un suono di clic. Prestare attenzione alla direzione.

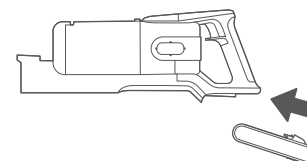

• Installazione del contenitore della polvere:

Per prima cosa, fissare il cerchio del contenitore della polvere nell'involucro, e poi ruotarlo nella direzione della freccia finché non si sente un suono di clic.

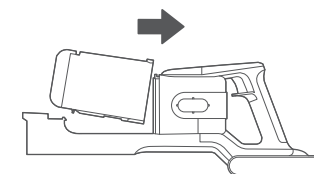

• Collegamento della spazzola per pavimenti:

Inserire la spazzola per pavimenti nel tubo metallico fino a quando non si sente un suono di clic.

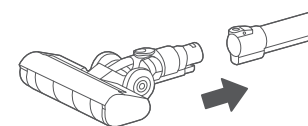

• Assemblaggio del tubo di metallo e dell'aspirapolvere portatile:

Quando si installa il tubo metallico, inserire l'estremità del connettore del tubo metallico nell'attacco dell'aspirapolvere portatile fino a quando non si sente un suono di clic.

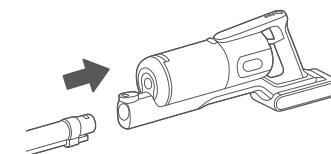

• Collegamento tra la spazzola per pavimenti e l'aspirapolvere portatile:

Inserire la spazzola per pavimenti nel tubo metallico fino a quando non si sente un suono di clic.

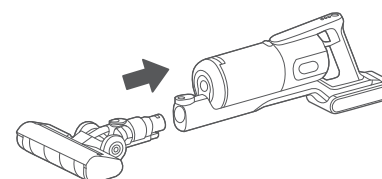

• Collegamento tra accessori e componenti dell'aspirapolvere portatile:

Inserire l'accessorio nell'aspirapolvere portatile finché non si sente un suono di clic.

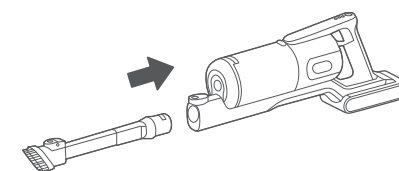

GUIDA OPERATIVA

INSTALLAZIONE DEI COMPONENTI

● Collegamento tra gli accessori e il tubo metallico:

Quando l'accessorio è installato sul tubo metallico, inserirlo nel tubo metallico finché non si sente un suono di clic.

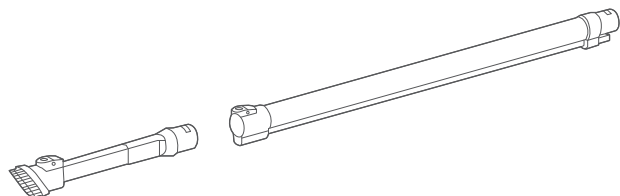

SMONTAGGIO DEI COMPONENTI

⚠ AVVERTENZA

1. Quando la capacità della batteria diminuisce e il tempo di utilizzo della macchina si riduce, è possibile acquistare un nuovo gruppo batteria per sostituirlo senza comprare una nuova macchina.
2. Questo gruppo batteria può essere utilizzato solo con questa macchina ed è vietato utilizzarlo per altri scopi. Solo l'adattatore di carica incorporato può essere utilizzato per la ricarica. Non smontare il gruppo batteria o esporlo a liquidi per evitare danni o cortocircuiti. Non posizionare il gruppo batteria vicino a oggetti ad alta temperatura o fiamme libere. Non inserire oggetti appuntiti nel gruppo batteria.
3. È vietato far usare o giocare i bambini con questo gruppo batteria.

● Smontaggio del tubo metallico:

Per prima cosa premere il pulsante di rilascio sul connettore del contenitore della polvere, quindi estrarre il tubo di metallo.

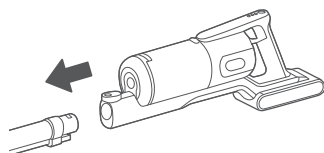

GUIDA OPERATIVA

SMONTAGGIO DEI COMPONENTI

● Smontaggio della spazzola per pavimenti:

Per prima cosa premere il pulsante di rilascio sul connettore del contenitore della polvere, quindi estrarre la spazzola per pavimenti.

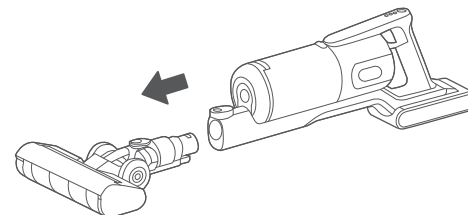

● Smontaggio del contenitore per la polvere:

Per prima cosa premere il pulsante di rilascio del contenitore della polvere, quindi ruotare il contenitore della polvere nella direzione della freccia. Quando la parte superiore del contenitore della polvere è separata dall'alloggiamento, il contenitore della polvere può essere rimosso dall'alloggiamento.

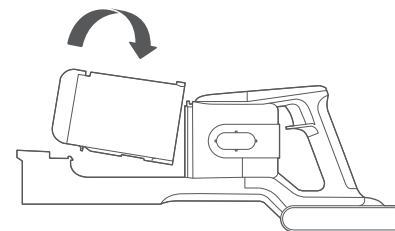

● Smontaggio del Gruppo batteria:

Premere il pulsante di rilascio di ogni batteria, tenere il gruppo batteria con la mano ed estrarlo.

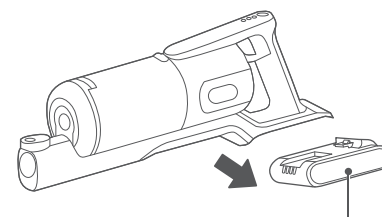

Rilascio del gruppo batteria

GUIDA OPERATIVA

RICARICA DELLA BATTERIA

⚠ AVVERTENZA

1. La batteria non è carica quando esce dalla fabbrica, assicurarsi di caricarla completamente prima dell'uso.
2. Non caricare in un ambiente inferiore a 5 °C e superiore a 40 °C.
3. Quando il prodotto funziona a bassa potenza, l'indicatore di potenza della batteria lampeggia come promemoria.
4. Quando la durata della batteria di tutta la macchina è chiaramente ridotta e il tempo di ricarica diventa più lungo, chiedere ai professionisti per sostituire la batteria. Non smontare la macchina autonomamente per evitare pericoli.
5. Quando si utilizza questo prodotto per la prima volta, la capacità della batteria dell'aspirapolvere potrebbe non essere totale. È necessario collegare l'adattatore di alimentazione per caricare completamente la batteria prima di poterla utilizzare. Il tempo di ricarica è di circa 4-5 ore;
6. Il gruppo batteria può essere caricato separatamente. Quando la luce rossa dell'indicatore di carica della batteria è accesa, significa che è in carica. Quando la luce blu rimane accesa, significa che la batteria è completamente carica. (In questo momento, la carica è ancora in corso per 0,5-1 ora, quindi l'effetto di carica è migliore).

● Comando

L'aspirapolvere è dotato di una speciale funzione di interruzione della carica. Quando l'aspirapolvere è in carica, la spia di carica del gruppo batteria lampeggia in blu. Anche se si preme il pulsante di accensione, l'aspirapolvere non può avviarsi. Quando la potenza dell'aspirapolvere è insufficiente, ricaricarlo in tempo. Quando la tensione è troppo bassa, per proteggere la batteria, l'aspirapolvere si spegne automaticamente. A questo punto, l'aspirapolvere deve essere caricato.

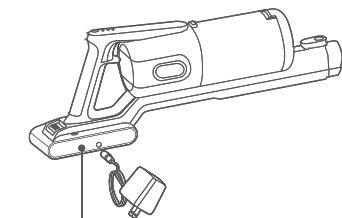
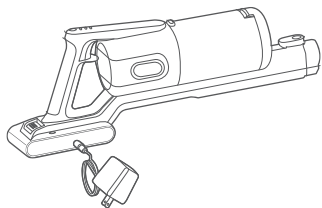

Porta di ricarica

GUIDA OPERATIVA

UTILIZZO DELLA MACCHINA

⚠ AVVERTENZA

1. Per evitare di bloccare il condotto dell'aria, rimuovere i rifiuti di grandi dimensioni nell'area (come grandi pezzi di carta e pellicole da imballaggio, ecc.).
2. Non usare e conservare la batteria in un ambiente sotto i 5 °C e sopra i 40 °C.
3. Quando si smaltisce questo prodotto, rimuovere la batteria.
4. È severamente vietato modificare la macchina, gli accessori, gli adattatori e le batterie.

1. Premere il pulsante di accensione per avviare la macchina e iniziare la pulizia.
2. Premere nuovamente il pulsante di accensione per spegnere la macchina e interrompere la pulizia.

Pulsante di controllo della velocità



Indicatore della batteria

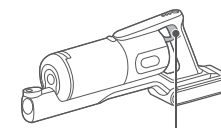

Pulsante di accensione

● Utilizzo dei pulsanti:

L'intera macchina utilizza un tasto di accensione/spegnimento separato, un tasto di controllo della velocità e due pulsanti ed è impostata con una velocità alta/bassa.

Numero di serie	Istruzioni
1	Avvio: premere il pulsante di accensione e l'intera macchina si avvia a velocità ridotta per impostazione predefinita. Può, quindi, essere usata per pulire il pavimento sporco.
2	Controllo della velocità: premere il pulsante di controllo della velocità per passare alla velocità alta. La modalità ad alta velocità è generalmente utilizzata per tappeti, fessure e altri punti difficili da pulire; premere il pulsante di controllo della velocità per tornare alla velocità bassa.
3	Spegnere la macchina e premere nuovamente il pulsante di accensione per spegnere la macchina e interrompere la pulizia.

● Uso della spazzola per pavimento:

Le spazzole elettriche per pavimenti possono essere utilizzate per raccogliere la polvere su tappeti a pelo corto o pavimenti duri, piastrelle per pavimenti e sedili e tappetini per auto.

GUIDA OPERATIVA

UTILIZZO DEGLI ACCESSORI

- Inserire l'accessorio due in uno nel supporto di aspirazione e fissarlo per l'uso

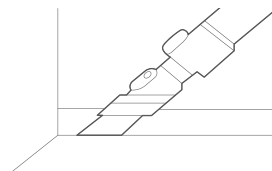

- Spingere la testa della spazzola dell'accessorio due in uno all'indietro, il suono di un "clic" indica che è fissato. È possibile quindi pulire gli spazi negli angoli, le scale e le tastiere, ecc.



- Spingere in avanti la testa della spazzola dell'accessorio due in uno. Il suono di un "clic" indica che è fissato. A questo punto è possibile pulire i punti difficili da pulire come i mobili, le librerie e le tende.

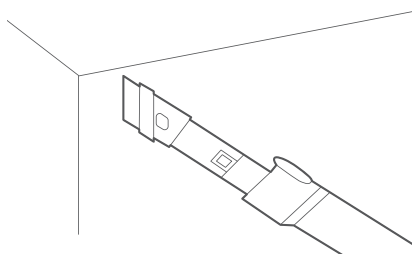

ISTRUZIONI DI MANUTENZIONE

SMONTAGGIO E PULIZIA DEL CONTENITORE DELLA POLVERE

1. Per mantenere la potenza di aspirazione dell'aspirapolvere, rimuovere la polvere regolarmente.
2. Tenere premuto il pulsante del contenitore della polvere e rimuoverlo ruotandolo in senso antiorario come mostrato.

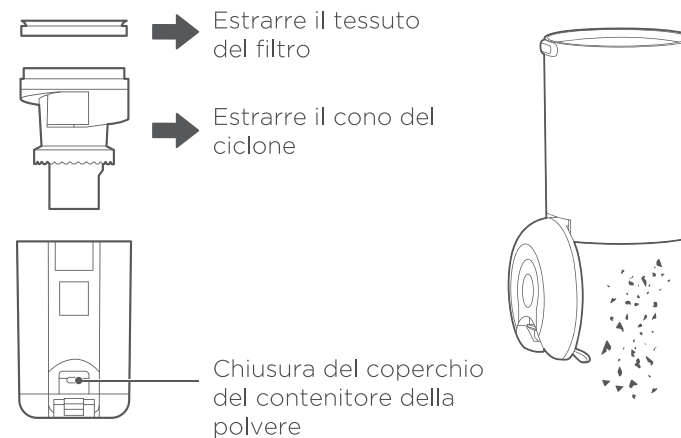
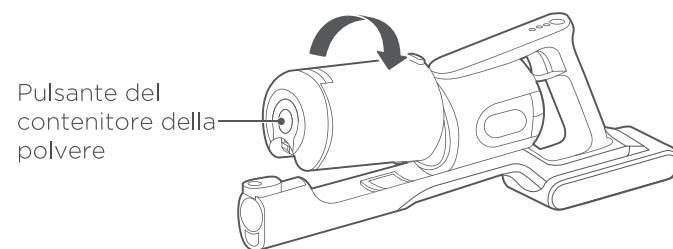

ISTRUZIONI DI MANUTENZIONE

PULIZIA DELLA SPAZZOLA

1. Premere il pulsante per rimuovere la spazzola elettrica per pavimenti.

Pulsante di smontaggio
della spazzola per
pavimenti

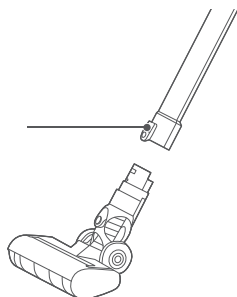

2. Premere il pulsante per rimuovere la spazzola elettrica per pavimenti.

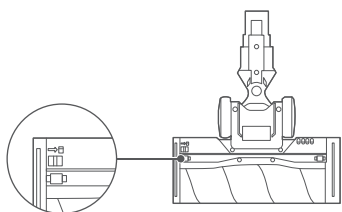

Far scorrere il blocco
nella direzione di sblocco

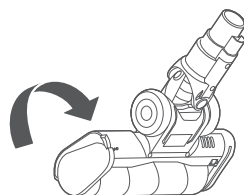

Ruotare il coperchio della spazzola a rullo

3. Estrarre il rullo della spazzola dalla fessura e pulirlo.
4. Dopo la pulizia o la sostituzione, montare nell'ordine inverso dello smontaggio, e riposizionare il coperchio della spazzola a rullo.

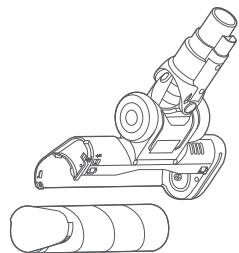

Estrarre il rullo della spazzola

ISTRUZIONI DI MANUTENZIONE

PULIZIA E SOSTITUZIONE DELLE PARTI

AVVERTENZA

1. Sostituite il tessuto filtrante e il filtro e comprarli nel negozio indicato dal commerciante.
2. Si raccomanda di pulire il contenitore della polvere in tempo dopo ogni uso.
3. Quando il filtro è intasato a causa di una quantità eccessiva di polvere, è necessario pulirlo e sostituirlo.
4. Dopo un utilizzo prolungato della spazzola, le setole del rullo possono essere impigliate con i filamenti lunghi, come i capelli, e devono essere pulite in tempo perché l'aspirapolvere funzioni più efficacemente.

1. Premere il pulsante di rilascio del contenitore della polvere, ruotare il gruppo del contenitore della polvere nella direzione della freccia, come mostrato in figura ed estrarlo.

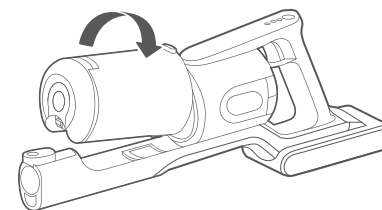

2. Premere fermamente il pulsante di rilascio del coperchio inferiore del contenitore della polvere, che si aprirà per essere pulito.

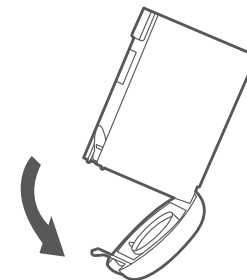

ISTRUZIONI DI MANUTENZIONE

PULIZIA E SOSTITUZIONE DELLE PARTI

3. Estrarre il gruppo filtrante nella direzione della freccia come mostrato in figura per pulirlo o sostituirlo.

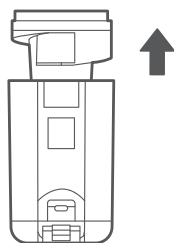
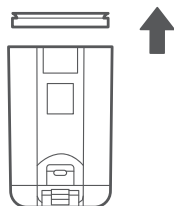

5. Collocare il filtro pulito in un luogo ventilato ad asciugare prima dell'uso.

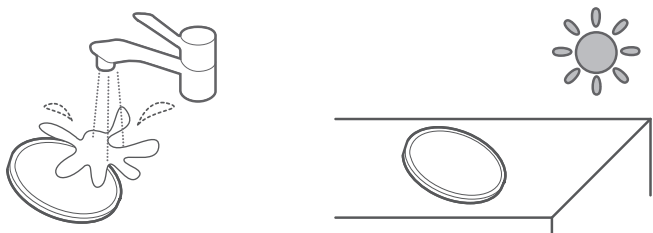

6. Estrarre il filtro del gruppo cono del ciclone per la pulizia secondo la direzione indicata nella figura. Dopo la pulizia (sostituzione se necessario), è possibile montarlo nell'ordine inverso allo smontaggio.

SPECIFICHE

UNITÀ PRINCIPALE

Modello	BR7
Dimensione del prodotto	106X43X17cm
Tensione di carica	30,0V \approx
Tensione nominale	25,9V \approx
Potenza nominale	350W
Tempo di carica	Circa 4-4,5H

IRISOLUZIONE DEI PROBLEMI

AVVERTENZA

Assicurarsi che l'aspirapolvere sia spento e che la spina di ricarica sia scollegata

AVVISO: SPEGNIMENTO TERMICO

Questo aspirapolvere è dotato di un termostato speciale che lo protegge in caso di surriscaldamento del motore. **Se l'aspirapolvere si spegne improvvisamente**, procedere come segue:

1) Verificare la possibile presenza di una fonte di surriscaldamento, come un contenitore della polvere pieno, un bastone bloccato o filtri intasati, quindi correggerli e attendere almeno 30 minuti prima di tentare di utilizzare l'aspirapolvere.

2) Dopo **30 minuti**, premere il pulsante di accensione. Se il prodotto continua a non funzionare normalmente secondo i passaggi di cui sopra, contattare il post-vendita per assistenza.

Problema	Cause	Soluzione
La macchina non funziona quando è in uso	Batteria scarica	Inserire il caricatore per caricare la macchina
	Il contenitore della polvere è pieno	Smontare il contenitore della polvere e installarlo di nuovo dopo aver eliminato i rifiuti
	La spazzola per pavimenti è bloccata	Controllare la spazzola del pavimento e installarla di nuovo dopo la pulizia, vedere il seguente problema sulla spazzola del pavimento
	Il tubo di prolunga è bloccato	Smontare il tubo di prolunga e installarlo di nuovo dopo aver eliminato i rifiuti
La macchina smette di funzionare dopo un breve periodo di utilizzo	La macchina non viene usata per molto tempo	Inserire il caricatore per caricare la macchina
	La macchina è stata usata per un certo periodo di tempo e la batteria si è scaricata dopo ripetute cariche e scariche	Contattare il servizio post-vendita per informarsi sulla sostituzione dei pezzi di ricambio

IRISOLUZIONE DEI PROBLEMI

Problema	Cause	Soluzione
La spazzola per pavimenti non funziona quando è in uso	Capelli avvolti intorno al rullo della spazzola	Smontare il rullo della spazzola e usare le forbici per eliminare i capelli avvolti
	La spazzola per pavimenti che è adatta per i pavimenti duri avrà una forte trazione e spinta su alcuni tappeti	Controllare se il contesto è adatto alla spazzola per pavimenti
	Bloccato da particelle di grandi dimensioni	Smontare il rullo della spazzola e rimuovere le particelle grandi
	Il tubo di estensione non è installato correttamente	Disinstallare l'attacco della spazzola per pavimenti, il tubo di prolunga e la macchina principale e reinstallare tutto di nuovo
Aspirazione scarsa	L'HEPA/spugna è bloccata	Togliere l'HEPA/spugna e lavarli e asciugarli, quindi installarli nuovamente
	Il contenitore della polvere è pieno	Smontare il contenitore della polvere e installarlo di nuovo dopo aver eliminato i rifiuti
	Il filtro è bloccato da particelle di grandi dimensioni o impigliato nei capelli	Smontare il filtro e installarlo di nuovo dopo aver eliminato i rifiuti
	La polvere è bagnata	Controllare se la macchina aspira la polvere/rifiuti bagnati, cercare di evitare tali incidenti.
	Il contenitore della polvere o l'HEPA/spugna non sono asciutti e continuano a essere utilizzati	Smontare il contenitore della polvere e l'HEPA/spugna, asciugarli e installarli di nuovo
Il corpo della macchina è caldo	Il motore dell'aspirapolvere genera calore quando è in funzione	Se non si riscontra un'alta temperatura anomala, questo è normale

CORRETTO SMALTIMENTO DI QUESTO PRODOTTO



Rimuovere la batteria prima di smaltire il dispositivo e smaltirla separatamente dal dispositivo in appositi punti di raccolta.



Questo dispositivo è disciplinato dalla direttiva europea 2012/19/UE sui rifiuti di apparecchiature elettriche ed elettroniche (WEEE). Non smaltire il dispositivo come un normale rifiuto domestico, ma nel rispetto dell'ambiente tramite un'azienda di smaltimento rifiuti ufficialmente approvata.

Warnings:

Questo apparecchio contiene batterie che possono essere sostituite solo da persone qualificate.

La spazzola per pavimenti del prodotto è una parte mobile.

Fare attenzione a non impigliare i piedi o altri oggetti.

Dati tecnici della batteria ricaricabile agli ioni di litio:

Modello: HD005B

Tipo di batteria: 25.9V = 2.0Ah 51.8Wh

Jiangsu Midea Cleaning Appliances Co., Ltd

No.39, Caohu Avenue, Xiangcheng Economic Development Zone, 215000

Suzhou, Jiangsu, China

Offriamo una garanzia limitata di 2 anni.

E-mail post vendita:

global_service@eureka.com

CONTENIDO

Medidas de seguridad.....	3
Introducción al producto.....	4
Guía de funcionamiento	7
Mantenimiento	11
Especificaciones.....	15
Solución de problemas	16

■ MEDIDAS DE SEGURIDAD

Antes de utilizar el aparato, lea todas las instrucciones y advertencias de este manual y del aparato.

- No aspire detergente para lavar, queroseno, cristales rotos, agujas, cigarrillos, polvo húmedo, aguas residuales, cerillas, etc.
- No aspire partículas pequeñas u objetos grandes como cemento, yeso, calcimina, bolas de juguete, ya que podría bloquear o dañar el dispositivo.
- No utilice el aspirador demasiado cerca de fuentes de calefacción, radiadores y otras superficies calientes.
- Nunca use el dispositivo sin sus filtros o cepillos.
- Nunca opere el dispositivo con la entrada de aire bloqueada o con el cepillo de rodillo del suelo bloqueado, pues puede causar que el motor se quem.
- No sumerja el cuerpo del aspirador en agua, ya que esto aumentaría el cortocircuito y las quemaduras del modelo.
- Cuando se utiliza una batería nueva por primera vez o se almacena durante mucho tiempo, esta deberá estar completamente cargada.
- Cuando no se utilice durante mucho tiempo, por favor, siga cargando/descargando cada 3 meses. Por favor, desconecte el enchufe cuando el dispositivo esté completamente cargado o durante su limpieza o mantenimiento. No estire ni tire el cable.
- Utilice un paño seco para limpiar el aparato y no utilice gasolina, diluyente de laca, etc., o la superficie del modelo se agrietará fácilmente y perderá su color. Por favor, no utilice ni almacene el aparato en ambientes calientes o fríos.
- Sólo use el dispositivo en una zona interior seca donde la temperatura sea superior a 0 C pero inferior a 40 C. Está prohibida la exposición prolongada del aparato al sol.
- Este aspirador puede ser utilizado por niños de 8 años en adelante, por personas con facultades físicas, sensoriales o mentales reducidas, o por personas sin experiencia o conocimientos sólo si existe supervisión o instrucciones relativas al uso del mismo de forma segura y comprendiendo los peligros relacionados. Los niños no deben jugar con este aspirador.
- La limpieza y el mantenimiento no deben ser realizados por niños sin supervisión.
- Si el aparato no funciona cuando está completamente cargado como debería, deberá ser enviado a la estación de mantenimiento y revisado. No desarme el aparato por sus propios medios ya que un montaje incorrecto puede provocar una descarga eléctrica o un incendio.
- Las baterías desechadas deben ser recicladas de forma segura. No las arroje a la basura común.
- Evite que su pelo, ropa, dedos y partes de su cuerpo entren en contacto con las aperturas o partes móviles.
- Utilice siempre el cargador suministrado con el aspirador.

INTRODUCCIÓN AL PRODUCTO

INSTALACIÓN E INTRODUCCIÓN A LOS COMPONENTES

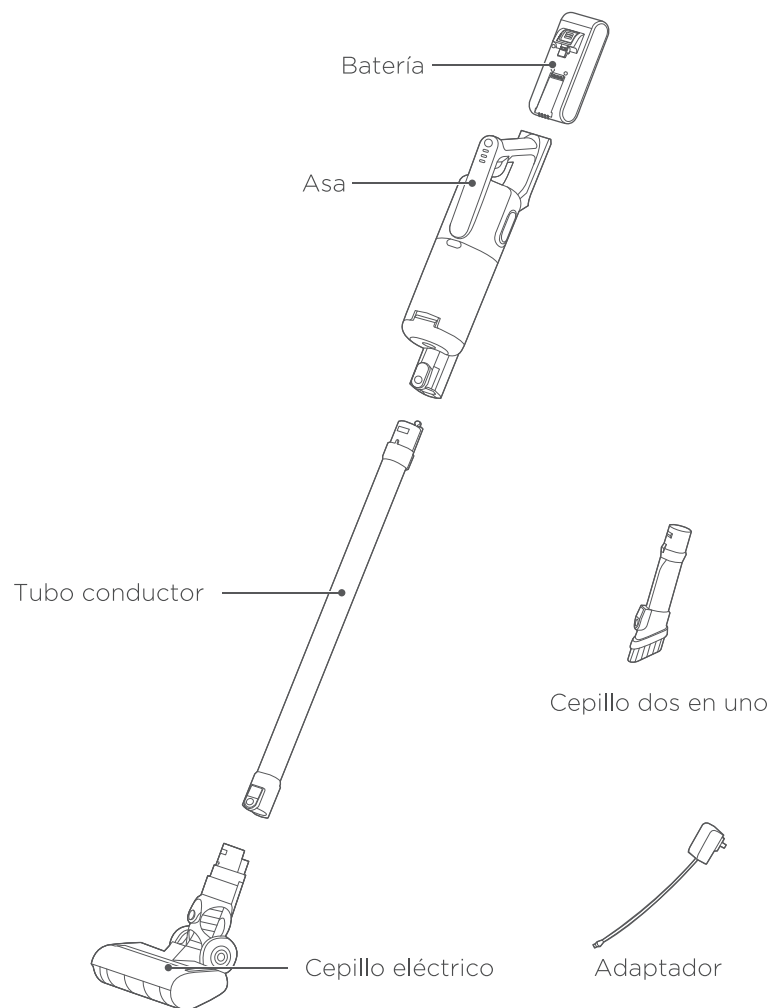

GUÍA DE FUNCIONAMIENTO

INSTALACIÓN DE COMPONENTES

• Instalación de las baterías:

Introduzca el paquete de baterías en la parte inferior de la máquina hasta que oiga un "clic" de fijación. Preste atención a la dirección en la que debe insertar las baterías.

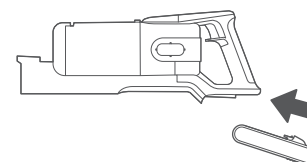

• Instalación del depósito de polvo:

En primer lugar, enganche el conector del depósito de polvo en la carcasa y, a continuación, gírelo en la dirección de la flecha hasta que oiga un sonido de "clic".

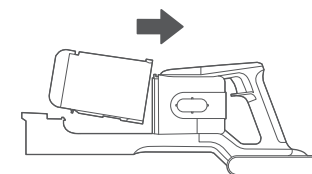

• Instalación del cepillo para suelo:

Introduzca el cepillo para suelo en el tubo metálico hasta que oiga un "clic" de fijación.

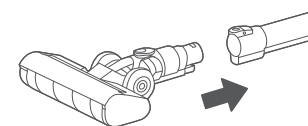

• Instalación del tubo metálico y el asa de mano:

Cuando instale el tubo metálico, introduzca el extremo de la clavija del mismo en la toma del asa de mano hasta que oiga un "clic" de encaje.

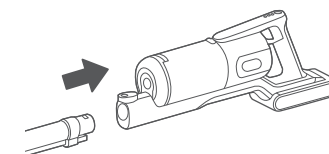

• Conexión entre el cepillo de suelo y el asa de mano:

Introduzca el cepillo para suelo en el tubo metálico hasta que oiga un "clic" de fijación.

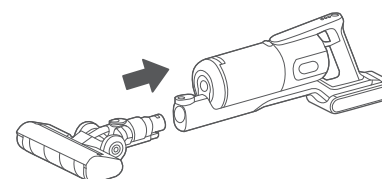

• Conexión entre los accesorios y los componentes de mano:

Inserte los accesorios en el asa hasta que oiga un "clic" de fijación.

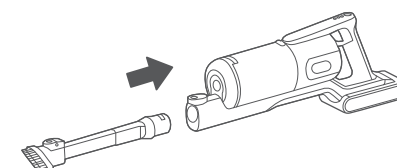

IGUÍA DE FUNCIONAMIENTO

INSTALACIÓN DE COMPONENTES

● Conexión entre los accesorios y el tubo metálico:

Cuando el accesorio esté instalado en el tubo metálico, introdúzcalo en el mismo hasta que oiga un "clic" de fijación.

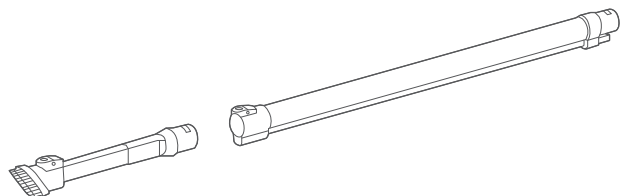

DESMONTAJE DE LOS COMPONENTES

⚠ PRECAUCIÓN

1. Cuando la capacidad de la batería disminuye y el tiempo de uso de la máquina se reduce, puede adquirir un nuevo paquete de baterías para sustituirlo sin necesidad de comprar una nueva máquina;
2. Este paquete de baterías sólo puede utilizarse con esta máquina, y está prohibido utilizarlo para otros fines. Sólo se puede utilizar el adaptador de carga integrado para cargar las baterías. No desarme el paquete de baterías ni lo exponga a líquidos para evitar daños o cortocircuitos. No coloque el paquete de baterías cerca de objetos de alta temperatura o llamas directas. No inserte objetos afilados en las baterías.
3. Está prohibido que los niños utilicen o jueguen con el paquete de baterías.

● Desmontaje del tubo de metal:

En primer lugar, pulse el botón de liberación en el conector del depósito de polvo y, a continuación, extraiga el tubo metálico.

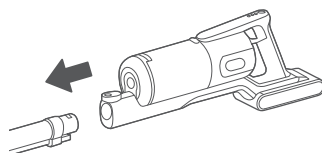

IGUÍA DE FUNCIONAMIENTO

DESMONTAJE DE LOS COMPONENTES

● Desmontaje del cepillo para piso:

En primer lugar, pulse el botón de liberación en el conector del depósito de polvo y, a continuación, extraiga el cepillo.

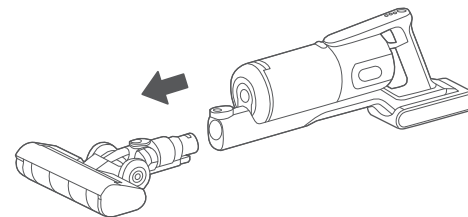

● Desmontaje del depósito de polvo:

Primero presione el botón de liberación del depósito de polvo y luego gírelo en la dirección de la flecha. Cuando la parte superior del depósito de polvo se separa de la carcasa, el depósito podrá ser retirado de la carcasa.

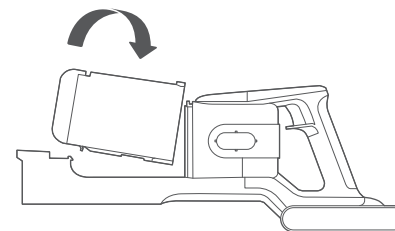

● Desmontaje de las baterías:

Presione el botón de liberación la batería, sujete las baterías con la mano y extraígalas.

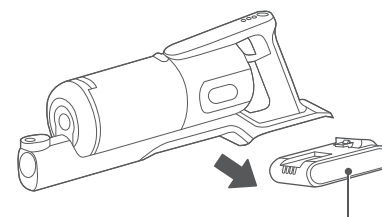

Liberación de la batería

IGUÍA DE FUNCIONAMIENTO

CARGA DE LA BATERÍA

⚠ PRECAUCIÓN

1. La batería no está cargada al salir de la fábrica, por favor asegúrese de cargarla completamente antes de usarla.
2. No cargue el aparato en un entorno de menos de 5°C y mayor de 40°C.
3. Cuando la energía del producto se está agotando, el indicador de energía de la batería parpadea para recordarlo.
4. Cuando la vida útil de la batería de la unidad es evidentemente más corta, y el tiempo de carga se hace más largo, por favor pida a profesionales que reemplacen la batería. Por favor, no desarme la unidad por sí mismo para evitar peligros.
5. Cuando utilice este producto por primera vez, es posible que la capacidad de la batería del aspirador no esté llena. Es necesario enchufar el adaptador de electricidad para cargar completamente la batería antes de poder utilizarla. El tiempo de carga aproximado es de aproximadamente 4-5 horas.
6. Las baterías pueden cargarse por separado. Cuando la luz roja del indicador de carga de la batería se enciende, significa que se está cargando. Cuando el indicador de color azul se mantiene siempre encendido, indica que la batería está completamente cargada. (En este momento, la carga continúa durante 0,5-1 horas, por lo que el efecto de carga es mejor)

● Aviso

El aspirador está equipado con una función especial de corte de carga.

Cuando el aspirador se está cargando, el indicador luminoso de carga de la batería parpadeará en azul. En ese momento, aunque se pulse el botón de encendido, el aspirador no podrá iniciar su funcionamiento. Si la potencia del aspirador es insuficiente, recárguelo a tiempo. Cuando el voltaje sea demasiado bajo, para proteger la batería, el aspirador utilizará un sistema de protección de auto-apagado. En ese momento, la aspiradora deberá ser reemplazada.

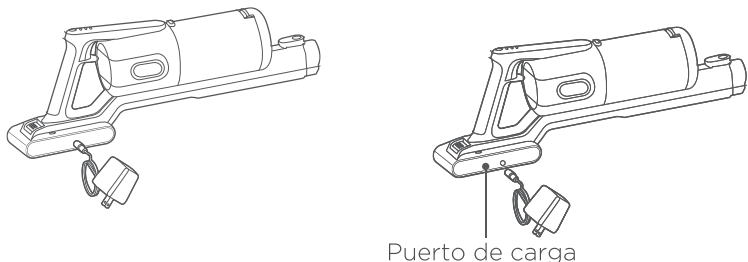

IGUÍA DE FUNCIONAMIENTO

USO DEL DISPOSITIVO

⚠ PRECAUCIÓN

1. Para evitar que se obstruya el conducto de aire, retire los trozos grandes de basura que haya en la zona (como trozos grandes de papel y película de embalaje, etc.).
2. No utilice ni almacene la batería en un entorno inferior a 5°C y superior a 40°C.
3. Cuando se deshaga de este producto, retire la batería de la unidad.
4. Está estrictamente prohibido hacer modificaciones en la máquina, los accesorios, el adaptador o la batería.

1. Presione el botón de encendido para iniciar la unidad y comenzar con la limpieza.
2. Pulse de nuevo el botón de encendido otra vez para apagar la unidad y detener la limpieza.

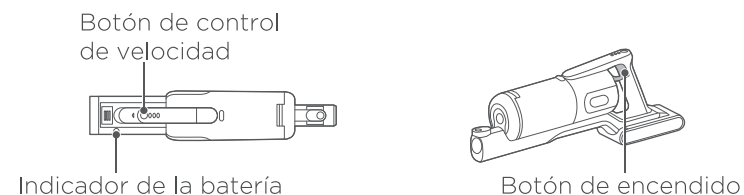

● Uso de los botones:

El equipo completo utiliza un botón de encendido independiente, un botón de control de velocidad y dos botones para ajustar las velocidades alta/baja.

Número de serie	Instrucciones
1	Iniciar: pulse el botón de encendido y toda la unidad se iniciará a velocidad baja de manera predeterminada. En ese momento, podrá utilizar el dispositivo para limpiar el piso que necesite ser limpiado.
2	Control de velocidad: pulse el botón de control de velocidad para cambiar a la velocidad rápida. El modo de velocidad alta se utiliza generalmente para alfombras, rendijas y otros lugares difíciles de limpiar, y luego puede pulsar el botón de control de velocidad para volver a la velocidad baja.
3	Pulse de nuevo el botón de encendido para apagar la unidad y dejar de limpiar.

● Uso del cepillo para suelo eléctrico:

Los cepillos eléctricos para suelos pueden utilizarse para aspirar alfombras de pelo corto o suelos duros, baldosas y asientos y reposapiés de automóviles.

GUÍA DE FUNCIONAMIENTO

USO DE LOS ACCESORIOS

- Introduzca el accesorio dos en uno en la base de succión y fíjelo para poder usarlo.

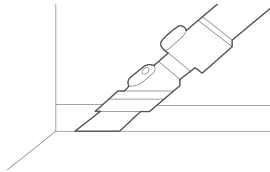

- Empuje el cabezal del cepillo del accesorio dos en uno hacia atrás, y cuando oiga un "clic", estará fijado. Luego podrá limpiar los rincones, escaleras y teclados, etc.



- Empuje el cabezal del cepillo del accesorio dos en uno hacia delante. El sonido de "clic" indicará que la instalación es correcta. A continuación, podrá limpiar los lugares difíciles, como los muebles, las estanterías y las cortinas.

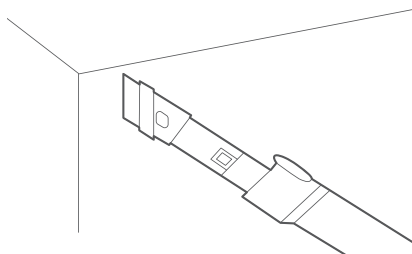

MANTENIMIENTO

DESMONTAJE Y LIMPIEZA DEL DEPÓSITO DE POLVO

1. Para mantener la potencia de succión del aspirador, elimine el polvo del depósito regularmente.
2. Mantenga pulsado el botón del depósito de polvo y extráigalo girándolo en sentido contrario a las agujas del reloj, tal y como se muestra en la ilustración.

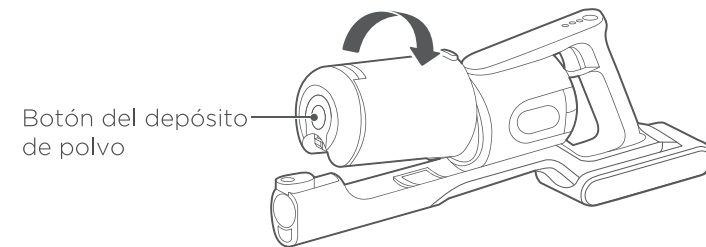

Retire el filtro de algodón

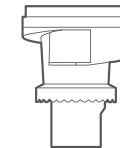

Retire el cono del ciclón

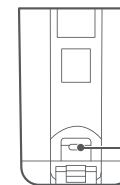

Seguro de la cubierta del depósito de polvo

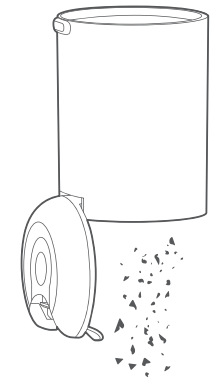

MANTENIMIENTO

LIMPIEZA DEL CEPILLO

1. Pulse el botón para liberar el cepillo eléctrico para suelos

Botón para desmontar el cepillo para suelos

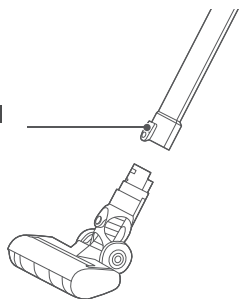

2. Pulse el botón para liberar el cepillo eléctrico para suelos

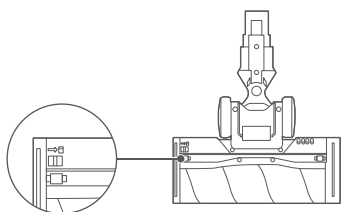

Deslice la cerradura en la dirección de desbloqueo

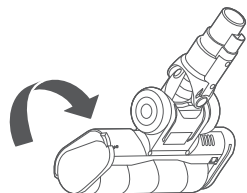

Gire la tapa del cepillo

3. Retire el rodillo de la ranura y límpielo.
4. Después de la limpieza o la sustitución, monte en el orden inverso al del desmontaje y vuelva a colocar la tapa del cepillo.

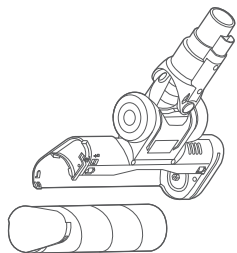

Retire el cepillo

MANTENIMIENTO

LIMPIEZA Y REEMPLAZO DE LAS PIEZAS

PRECAUCIÓN

1. Reemplace el filtro de algodón. Puede conseguirlo en las tiendas designadas por el fabricante.
 2. Se recomienda limpiar el depósito de polvo después de cada uso.
 3. Cuando el filtro está obstruido por el exceso de polvo, hay que limpiarlo y sustituirlo si es necesario.
 4. Después de utilizar el cepillo durante un tiempo prolongado, las cerdas del mismo pueden enredarse con restos de pelo largo, y es necesario limpiarlo a tiempo para que el aspirador funcione con mayor eficacia.
1. Presione el botón de liberación del depósito de polvo, gírelo en la dirección de la flecha, como se muestra en la figura, y retírelo.

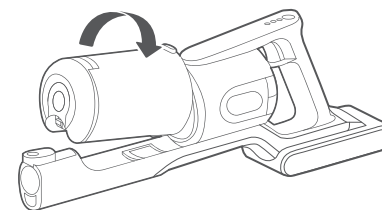

2. Presione firmemente el botón de liberación de la tapa inferior del depósito de polvo, la tapa se abrirá, y podrá limpiar el depósito;

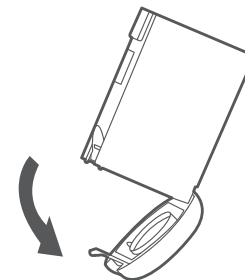

MANTENIMIENTO

LIMPIEZA Y REEMPLAZO DE LAS PIEZAS

3. Extraiga el filtro en la dirección de la flecha como se muestra en la ilustración para así poder limpiarlo o sustituirlo.

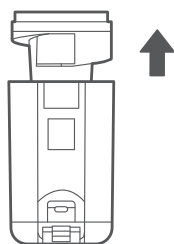
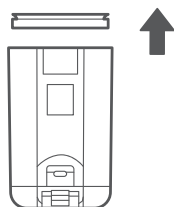

5. Coloque el filtro limpio en un lugar ventilado para que se seque antes de utilizarlo.

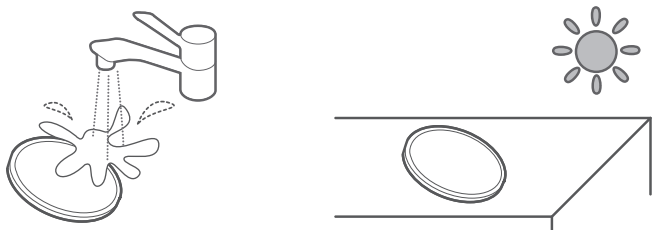

6. Saque el filtro del ciclón para limpiarlo según la dirección indicada en la ilustración. Después de limpiarlo (sustituirlo si es necesario), puede montarlo en el orden inverso al del desmontaje.

ESPECIFICACIONES

UNIDAD PRINCIPAL

Modelo	BR7
Tamaño del producto	106X43X17cm
Voltaje de carga	30.0V \approx
Tensión nominal	25.9V \approx
Potencia nominal	350W
Tiempo de carga	Aprox. 4-4.5H

SOLUCIÓN DE PROBLEMAS

⚠ PRECAUCIÓN

Asegúrese de que el aspirador está apagado y el enchufe de carga está desenchufado.

OBSERVACIÓN: DESCONEXIÓN TÉRMICA

Este aspirador tiene un termostato especial que la protege en caso de sobrecalentamiento del motor. **Si el aspirador se apaga repentinamente**, proceda de la siguiente manera:

1) Compruebe que el aspirador no tenga una posible fuente de sobrecalentamiento, como un depósito de polvo lleno, una varilla bloqueada o filtros obstruidos. Si se encuentran estas anomalías, arrégelas y espere al menos 30 minutos antes de intentar utilizar el dispositivo.

2) Una vez transcurridos los **30 minutos**, pulse el botón de encendido. Si el producto sigue sin funcionar normalmente según los pasos anteriores, póngase en contacto con el servicio posventa para obtener ayuda.

Problema	Causas	Solución
La unidad no funciona cuando está en uso	La batería esta agotada	Conecte el cargador a la unidad
	El depósito de polvo está lleno	Desmonte el depósito de polvo y vuelva a instalarlo después de limpiar la basura
	El cepillo del suelo está bloqueado	Compruebe el cepillo para suelos y vuelva a instalarlo después de la limpieza, revise la pregunta siguiente sobre el cepillo para suelos
	El tubo de extensión está bloqueado	Desmonte el tubo de extensión y vuelva a instalarlo después de limpiar la basura
La unidad deja de funcionar después de un corto período de tiempo.	La unidad no se ha utilizado durante mucho tiempo	Conecte el cargador a la unidad
	La máquina ha sido utilizada durante un cierto período de tiempo, y el paquete de baterías se auto-descarga después de repetidas cargas y descargas	Póngase en contacto con el departamento de posventa para consultar sobre la sustitución de piezas.

SOLUCIÓN DE PROBLEMAS

Problema	Causas	Solución
El cepillo no funciona cuando está en uso	Hay pelo enredado en el cepillo	Desmonte el cepillo y utilice unas tijeras para limpiar el pelo enredado en el mismo
	El cepillo de suelo que es adecuado para el suelo duro tendrá un fuerte tirón y empuje en algunas alfombras	Revise si el piso es adecuado para el cepillo
	Obstrucción por partículas grandes	Desmonte el rodillo y limpie las partículas grandes
	El tubo de extensión no está instalado correctamente.	Desinstale el cepillo de suelo, el tubo de extensión y la máquina principal, y vuelva a instalar todo.
Succión débil	El filtro HEPA está bloqueado	Retire el filtro HEPA, lávelo y séquelo. Luego vuelva a instalarlo.
	El depósito de polvo está lleno	Desmonte el depósito de polvo y vuelva a instalarlo después de limpiar la basura
	El filtro está bloqueado por partículas grandes o enredado por el pelo	Desmonte el filtro y vuelva a instalarlo después de limpiar la basura
	El polvo está húmedo	Compruebe si la máquina aspiró polvo/basura húmeda, intente evitar esas situaciones
	El depósito de polvo o el filtro HEPA no están secos, se instalaron y se están usando de esa manera	Desmonte el depósito de polvo y el filtro HEPA, séquelo apropiadamente e instale de nuevo
El cuerpo de la unidad está caliente	El motor del aspirador generará calor cuando esté en funcionamiento	Si no hay una temperatura alta anormal, esto es normal

ELIMINACIÓN CORRECTA DE ESTE PRODUCTO



Retire la batería antes de deshacerse del aparato y deséchela por separado en los puntos de recolección adecuados.



Este aparato se rige por la Directiva Europea 2012/19/UE sobre residuos de aparatos eléctricos y electrónicos (RAEE). No elimine el aparato como si fuera un residuo doméstico normal, sino de forma respetuosa con el medio ambiente a través de una empresa de eliminación de residuos oficialmente autorizada.

Advertencias:

Este aparato contiene baterías que sólo pueden ser sustituidas por personas competentes.

El cepillo de suelo del producto es una pieza móvil. Tenga cuidado de que sus pies u otras cosas queden atrapadas.

Datos técnicos de la batería recargable de iones de litio:

Modelo: HD005B

Tipo de batería: 25.9V = 2.0Ah 51.8Wh

Jiangsu Midea Cleaning Appliances Co., Ltd

No.39, Caohu Avenue, Xiangcheng Economic Development Zone, 215000 Suzhou, Jiangsu, China

Ofrecemos garantía limitada de 2 años.
Correo electrónico posventa:
global_service@eureka.com